

Н В Д С С С Р  
Г Л А В Н О Е У П Р А В Л Е Н И Е Ш О С С Е Й Н Ы Х Д О Р О Г  
Г У Ш О С Д О Р

656.1

Д 692

**Д О Р О Ж Н Ы Е**  
**З Н А К И**

И Н С Т Р У К Ц И Я № 13

М 341200 9

1957-1958

1957-1958

1957-1958

1957-1958

1957-1958

bbz

341200

НКВД СССР  
ГЛАВНОЕ УПРАВЛЕНИЕ ШОССЕЙНЫХ ДОРОГ  
— ГУШОСДОР —

6.56.7  
Д 692

# ДОРОЖНЫЕ ЗНАКИ

Издание второе

АРХИВ

Отдел хранения  
Рос. Губ. Библиотеки  
им. В. Г. Короленко  
г. Свердловск

ДОРИЗДАТ ГУШОСДОРА НКВД СССР  
Москва 1944

М 341 900.7  
Х

656-1305

## СОДЕРЖАНИЕ

	<i>Стр.</i>
I. Общие положения и перечень знаков . . . . .	3
II. Применение дорожных знаков . . . . .	6
А. Знаки предупреждающие (сигналы опасности) . . . . .	6
Б. Знаки воспрещающие (сигналы запрещения) . . . . .	9
В. Указательные знаки . . . . .	10
Г. Путевые знаки . . . . .	11
III. Ограждение мест работ . . . . .	13

---

Ответственный за выпуск **Н. И. Иголкин**.  
Технический редактор **Е.Н. Галактионова**.

---

Л-74601. Подп. к печати 15/VIII 1944 г. Тираж 10000 экз. Зак. № 1181.

---

Типография Дориздата Гущосдора НКВД СССР, Москва.

**СБОРНИК  
ПРАВИЛ И ИНСТРУКЦИЙ ПО ЭКСПЛУАТАЦИИ  
АВТОМОБИЛЬНЫХ ДОРОГ СССР**

*Инструкция № 13*

ГУШОСДОРА НКВД СССР  
ОТДЕЛ ЭКСПЛУАТАЦИИ

Утверждено  
23 мая 1939 г.

**П Р А В И Л А  
УСТАНОВКИ ДОРОЖНЫХ ЗНАКОВ И ОГРАЖДЕНИЙ  
МЕСТ РАБОТ НА ДОРОГАХ ОБЩЕСОЮЗНОГО  
ЗНАЧЕНИЯ**

**1. ОБЩИЕ ПОЛОЖЕНИЯ И ПЕРЕЧЕНЬ ЗНАКОВ**

§ 1. Для обеспечения условий безопасности движения и регулирования его, ориентировки водителей в пути, а также удовлетворения потребностей службы ремонта и содержания все автомобильные дороги оборудуются соответствующими дорожными знаками.

§ 2. Дорожные знаки по своему назначению разделяются на:

- 1) Знаки предупреждающие.
- 2) Знаки воспрещающие.
- 3) Указательные знаки.
- 4) Путевые знаки.

§ 3. Условные обозначения, конструктивные размеры, а также условия установки всех дорожных знаков указаны в прилагаемых чертежах.

§ 4. К знакам предупреждающим, имеющим треугольную форму, относятся следующие знаки:

- 1) Перекресток.

- 2) Железнодорожный переезд.
- 3) Поворот направо.
- 4) Поворот налево.
- 5) Опасность.

§ 5. К знакам воспрещающим, имеющим круглую форму, относятся следующие знаки:

- 1) Движение всех видов транспорта воспрещено.
- 2) Проезд автомобилей воспрещен.
- 3) Проезд гужтранспорта воспрещен.
- 4) Проезд на велосипедах воспрещен.
- 5) Остановка воспрещена.
- 6) Ограничение скорости.
- 7) Разрешенное направление.

§ 6. К указательным знакам, имеющим прямоугольную форму, относятся:

- 1) Осторожно, пешеходы.
- 2) Стоянка разрешена.

§ 7. К путевым знакам относятся следующие знаки:

- 1) Пункт первой помощи.
- 2) Ответвление дороги.
- 3) Название населенного пункта.
- 4) Маршрутный совмещенный со схемой дороги.
- 5) Километровый.
- 6) Гектометровый.
- 7) Пограничный между дорожными участками.
- 8) Граница дорожных дистанций.
- 9) Граница ремонтных обходов.
- 10) Место жительства дорожного мастера.
- 11) Место жительства ремонтера.
- 12) Название реки.

§ 8. Вышеперечисленные дорожные знаки обязательны к применению на всех дорогах, открытых для общего пользования. В городах знаки устанавливаются в соответствии с действующим стандартом дорожных знаков Союза ССР.



§ 9. Не допускается произвольное толкование значения дорожных знаков и их применение в случаях, не соответствующих указаниям настоящих правил. Не разрешается также установка дорожных знаков, не предусмотренных настоящими правилами.

§ 10. Никакие вывески, объявления и рекламы не допускаются к установке совместно с дорожными знаками. Не допускаются также к применению на дорогах вывески, цветом и формой похожие на дорожные знаки.

§ 11. Установление мест, подлежащих ограждению предупреждающими и воспрещающими знаками, производится на основе изучения и выяснения опасных мест дороги начальником дорожного участка с участием автоинспекции.

§ 12. Все дорожные знаки устанавливаются на столбах высотой:

а) 1,8 м для предупреждающих, воспрещающих и указательного знака „Осторожно, пешеходы“;

б) 1,6—1,8 м для указательного знака „Стоянка разрешена“ и всех путевых знаков, кроме гектометровых.

Высота установки знака считается от основания до нижнего края знака. В исключительных случаях разрешается подвеска знаков над дорогой на тросах.

§ 13. Предупреждающие, воспрещающие знаки и знак „Осторожно, пешеходы“ крепятся на столбах, устанавливаемых на обочине с правой стороны по направлению движения, в расстоянии до 0,50 м от бровки полотна.

Все остальные знаки устанавливаются за пределами обочин в зависимости от поперечного профиля, по схеме, указанной в прилагаемых чертежах.

Столбы устанавливаются вертикально.

§ 14. Столбы для дорожных знаков изготавливаются из круглого леса диаметром 16—18 см в докольной части и стесываются с остружкой на всем протяжении выше доколя накругло на 14—16 см. У основания столбов производится специальная разделка дерном. камнем или

щебнем. Форма разделки основания знака соответствует форме знака (треугольник, круг, квадрат), а для путевых знаков — пятиугольная.

Окраска и разделка столбов производится в соответствии с прилагаемыми чертежами.

Задняя сторона знака окрашивается в серый цвет.

§ 15. Разрешается также установка знаков на металлических и железобетонных столбах с условием, чтобы на законченных перегонах дороги столбы были однотипные и из одного материала.

§ 16. Все дорожные знаки должны находиться в полной исправности и очищаться от грязи, пыли и снега. Окраска их должна возобновляться по мере надобности. Запрещается загромождать дорожные знаки какими-либо предметами даже на короткое время.

§ 17. На дорогах I и II технических классов, а также на дорогах с усовершенствованными типами покрытий предупреждающие и воспрещающие знаки оборудуются светоотражательными стеклами.

## II. ПРИМЕНЕНИЕ ДОРОЖНЫХ ЗНАКОВ

### А. ЗНАКИ ПРЕДУПРЕЖДАЮЩИЕ (сигналы опасности)

§ 18. Все знаки этой группы являются сигналами, предупреждающими об опасности и препятствиях для движения на лежащем впереди участке дороги, имеют форму равностороннего треугольника, окрашенного в белый цвет с синим окаймлением. На белом фоне синим цветом нанесено силуэтное изображение, соответствующее значению сигнала. Длина стороны знака — 1000 мм.

§ 19. Каждый из сигналов, предупреждающих об опасности, требует от водителя транспорта снижения скорости движения и проявления наибольшего внимания, с тем чтобы быть готовым к остановке перед опасным местом.



§ 20. Знаки предупреждающие устанавливаются на расстоянии 150—250 м от места опасности. При установке знака в исключительных случаях (по местным условиям видимости) на расстоянии менее 150 м на столбе под знаком укрепляется доска размером 30×20 см, окрашенная в белый цвет без окаймления, на которой указывается расстояние до места опасности.

§ 21. Действия предупреждающих сигналов определяются дистанцией от сигнала до опасного места. Конец опасного места никакими знаками не отмечается, и после проезда этого места водитель транспорта может ехать с установленной для данной дороги скоростью.

### **Знак „Перекресток“**

§ 22. Знак (сигнал) „Перекресток“ ставится на всех пересечениях дорог первых трех технических классов. При пересечениях дорог первых трех классов с дорогами низших классов с слабым движением знак „Перекресток“ устанавливается только на дорогах низших классов.

§ 23. В случае пересечения автогужевых дорог рельсовыми путями, по которым движение вагонов или вагонеток производится вручную или лошадьми, сигналы устанавливаются как на автогужевой дороге, так и у рельсового пути. Расстояние по рельсовому пути от места пересечения до устанавливаемого знака принимается 25—30 м. Ответственность за установку знака „Перекресток“ на рельсовом пути возлагается на владельца этого пути.

### **Знак „Железнодорожный переезд“**

§ 24. Знак (сигнал) „Железнодорожный переезд“ ставится перед охраняемыми и неохраняемыми переездами через железнодорожное полотно в одном уровне. С каждой стороны переезда ставится по два таких сигнала:

первый—на расстоянии 150—250 м, второй—на расстоянии 40—60 м от ближайшего рельса.

Примечание. Наличие на железнодорожном переезде автоматически действующих световых сигналов не освобождает от установки знаков „Железнодорожный переезд“ по 2 шт. с каждой стороны переезда.

### **Знаки „Поворот налево“ или „Поворот направо“**

§ 25. Знак (сигнал) поворота с изображением изогнутой стрелки вправо или влево (в зависимости от того, куда поворачивает дорога) ставится перед кривыми, радиусом менее основных расчетных для данного технического класса дороги.

В условиях часто следующих друг за другом поворотов горных дорог знак „Поворот“ устанавливается не перед каждым закруглением, а систематически повторяется в наиболее опасных для движения местах.

Знак устанавливается на расстоянии 150—250 м от начала кривой.

§ 26. На дорогах, построенных не по техническим условиям 1938 г., при хорошей видимости знак поворота может не ставиться в следующих случаях:

а) На дорогах, отнесенных ко II техническому классу, в равнинной местности при углах поворота менее  $5^{\circ}$ .

б) На дорогах, отнесенных ко II техническому классу, в пересеченной местности при углах поворота менее  $10^{\circ}$ , при радиусах более 250 м; при углах поворота менее  $15^{\circ}$ , при радиусах более 500 м.

в) На дорогах, отнесенных к III техническому классу, в равнинной и пересеченной местности при углах поворота менее  $15^{\circ}$  и радиусах более 100 м.

### **Знак „Опасность“**

§ 27. Знак (сигнал) „Опасность“ ставится перед прочими препятствиями, не предусмотренными знаками, например: крутые спуски, частые разрывы мощения, мосты, работающие половинами, и т. д.

## **Б. ЗНАКИ ВОСПРЕЩАЮЩИЕ (сигналы запрещения)**

§ 28. Все знаки этой группы являются сигналами воспрещения и служат для обозначения различного рода обязательных ограничений и запрещений, имеют форму круга диаметром 700 мм.

Воспрещающие сигналы ставятся непосредственно перед местом, на которое распространяется соответствующее ограничение или запрещение.

**ЗНАКИ:** „Движение всех видов транспорта воспрещено“.

„Проезд автомобилей воспрещен“.

„Проезд гужтранспорта воспрещен“.

§ 29. Знаки (сигналы) воспрещения проезда применяются вне городов в следующих случаях:

1) На ответвлениях дорог, отведенных только для пешеходов и велосипедистов (парковые аллеи).

2) На дорогах и ответвлениях, отведенных для специального пользования ограниченного числа определенных экипажей (подъездные дороги к санаториям, детским домам и т. д.).

§ 30. При необходимости воспретить движение грузовых автомобилей на знаке „Проезд автомобилей воспрещен“ указывается цифрами минимальная грузоподъемность запрещенных к движению автомобилей.

### **Знак „Проезд на велосипедах воспрещен“**

§ 31. Знак (сигнал) „Проезд на велосипедах воспрещен“ ставится по соображениям безопасности движения на дорогах с интенсивным автомобильным движением при отсутствии специальных велодорожек.

### **Знак „Остановка воспрещена“**

§ 32. Знак (сигнал) „Остановка воспрещена“ ставится в местах, где остановка автомобилей и гужевых по-

возок не может быть допущена даже на короткое время (например для высадки пассажиров) по соображениям безопасности движения.

### **Знак „Ограничение скорости“**

§ 33. Знак (сигнал) ограничения скорости применяется в тех случаях, когда требуется установить максимально возможную скорость движения, допускаемую на этом участке.

§ 34. Знак ограничения скорости устанавливается непосредственно перед местом, требующим ограничения скорости. Действие сигнала распространяется на 1 км.

### **Знаки „Разрешенное направление“**

§ 35. Знаки (сигналы) „Разрешенное направление“ применяются на дорогах в соответствии с правилами регулирования движения и предусматривают:

1) Знак с одной стрелкой — воспрещение поворотов налево и направо.

2) Знак с двумя стрелками — воспрещение поворота налево.

### **В. УКАЗАТЕЛЬНЫЕ ЗНАКИ**

§ 36. Знаки указательные имеют квадратную форму и служат для обозначений, не носящих характера предупреждений об опасности или запрещений, а также для ориентировки водителя.

### **Знак „Осторожно, пешеходы“**

§ 37. Знак „Осторожно, пешеходы“ ставится в местах скопления на дороге пешеходов (клубы, школы, кино, театры, больницы и др.), где этот знак требует от водителя усиленного внимания.

Знак „Осторожно, пешеходы“ устанавливается непосредственно у мест возможного скопления пешеходов.

## **Знак „Стоянка разрешена“**

§ 38. Знак „Стоянка разрешена“ ставится в местах, специально отведенных для стоянки экипажей.

## **Г. ПУТЕВЫЕ ЗНАКИ**

§ 39. Путевые знаки служат для различного рода обозначений, не носящих характера запрещений или предупреждений, и имеют целью ориентировать водителя и пассажиров в пути, а также удовлетворять запросы службы ремонта и содержания дорог.

### **Знак „Пункт первой помощи“**

§ 40. Знак „Пункт первой помощи“ в виде изображения красного креста или красного полумесяца на прямоугольном щите ставится у больниц, амбулаторий, приемных покоев и т. п., где в случае надобности может быть оказана проезжающим первая медицинская помощь.

Если пункт первой помощи расположен не при дороге, то на столбе знака прикрепляется табличка с указанием адреса пункта первой помощи. При прохождении дорог по городам знак „Пункт первой помощи“ не ставится.

### **Знак „Ответвление дороги“**

§ 41. Знак „Ответвление дороги“ ставится на пересечениях и ответвлениях дорог и указывает, к каким населенным пунктам ведет пересекающая или ответвляющаяся дорога, и расстояние до них в километрах. Знак имеет вид прямоугольника с заостренным под углом  $60^\circ$  концом, направленным в сторону населенного пункта. При необходимости указать два или более населенных пунктов в одном направлении на столбе укрепляется соответствующее количество знаков один под другим.



Знак направления, указывающий, к какому населенному пункту ведет дорога, применяется в обязательном порядке для указания городов, районных центров, станций железных дорог и поселков городского типа.

### **Знак „Название населенного пункта“**

§ 42. Знак „Название населенного пункта“ ставится на дороге при въездах во все населенные пункты.

В национальных округах название населенного пункта указывается на национальном языке и тут же внизу более мелким шрифтом также на русском языке.

§ 43. Знак „Название населенного пункта“ устанавливается двух размеров:

- 1) знак большого размера ставится при въездах в республиканские, областные и краевые центры;
- 2) знак малого размера ставится при въездах в остальные населенные пункты.

### **Знак „Маршрутный“**

§ 44. „Маршрутный знак“, совмещенный со схемой дороги, ставится на выездах из союзных, республиканских, краевых и областных центров.

### **Знак „Километровый“**

§ 45. Знак „Километровый“ ставится у начала каждого километра дороги и имеет тройное числовое изображение, из которых первое по ходу число указывает расстояние от ближайшего более или менее крупного населенного пункта, оставленного позади, среднее второе число обозначает расстояние в километрах от начала дороги и, наконец, последнее, третье число указывает расстояние до ближайшего впереди расположенного населенного пункта.



### **Знак „Гектометровый“**

§ 46. Знак „Гектометровый“ ставится:

- 1) На дорогах I и II технических классов на каждом пикете.
- 2) На остальных дорогах на четных пикетах.

### **Знаки „Пограничные“**

§ 47. Знаки „Пограничные“ ставятся на границах дорожных подразделений в соответствии с утвержденной дислокацией. Допускается совмещение нескольких пограничных знаков на одном столбе.

### **Знаки „Местожителство дорожного мастера“ и „Местожителство ремонтера“**

§ 48. Знаки местожителства ставятся у дороги против помещений, занимаемых дорожным мастером или ремонтером. Кроме того, эти помещения снабжаются соответствующими вывесками.

### **Знак „Название реки“**

§ 49. Знак „Название реки“ ставится с обеих сторон моста. Категорически воспрещается указывать номер и длину моста. Указанный знак ставится перед мостами длиною не менее 50 м.

## **III. ОГРАЖДЕНИЕ МЕСТ РАБОТ**

§ 50. Ограждениями мест работ называются переносные барьеры, снабженные сигнальными знаками, а в ночное время освещенные фонарями, предупреждающими пешеходов и водителей об опасности и невозможности прохода и проезда по огражденной территории.

На ограждении обязательно вывешивается доска с надписью о направлении временного объезда.

§ 51. Ограждения мест работ ставятся в расстоянии не более 10 м от поворота на объезд.

§ 52. Ограждения того же типа ставятся при временном закрытии движения по дороге; в этом случае у ограждения **выставляется охрана.**

---

ДОРОЖНЫЕ  
И  
ПУТЕВЫЕ ЗНАКИ



I  
На насыпях высотой до 1,0 м

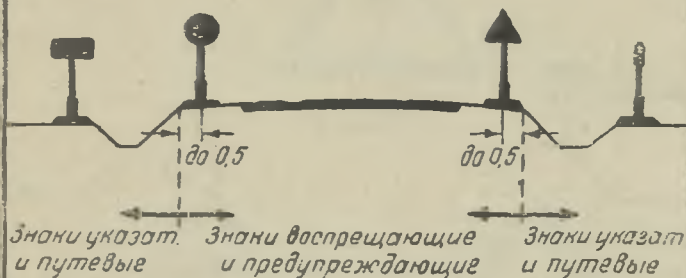

II  
На выемках глубиной до 1,5 м

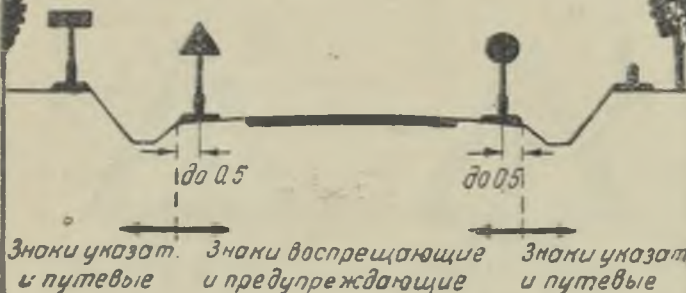

М 341 200.

Отдел хранения

Гос. Публ. Библиотеки

им. В. Г. Великого

г. Свердловск

Ш  
 На насыпях высотой более 1,0 м

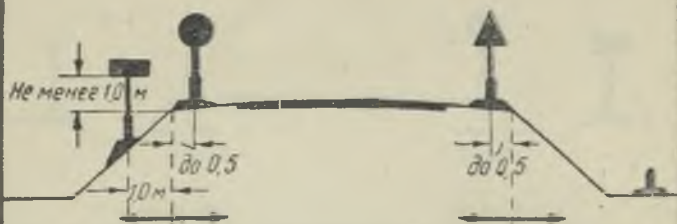

Знаки указат. и путевые      Знаки встречающие и предупреждающие      Знаки указат. и путевые

IV  
 В выемках глубиной более 1,5 м



Знаки указат. и путевые      Знаки встречающие и предупреждающие      Знаки указат. и путевые





*Опасность*



*Железнодорожный переезд*



*Перекресток*



*Поворот налево*



*Поворот направо*

## *Знаки предупреждающие*

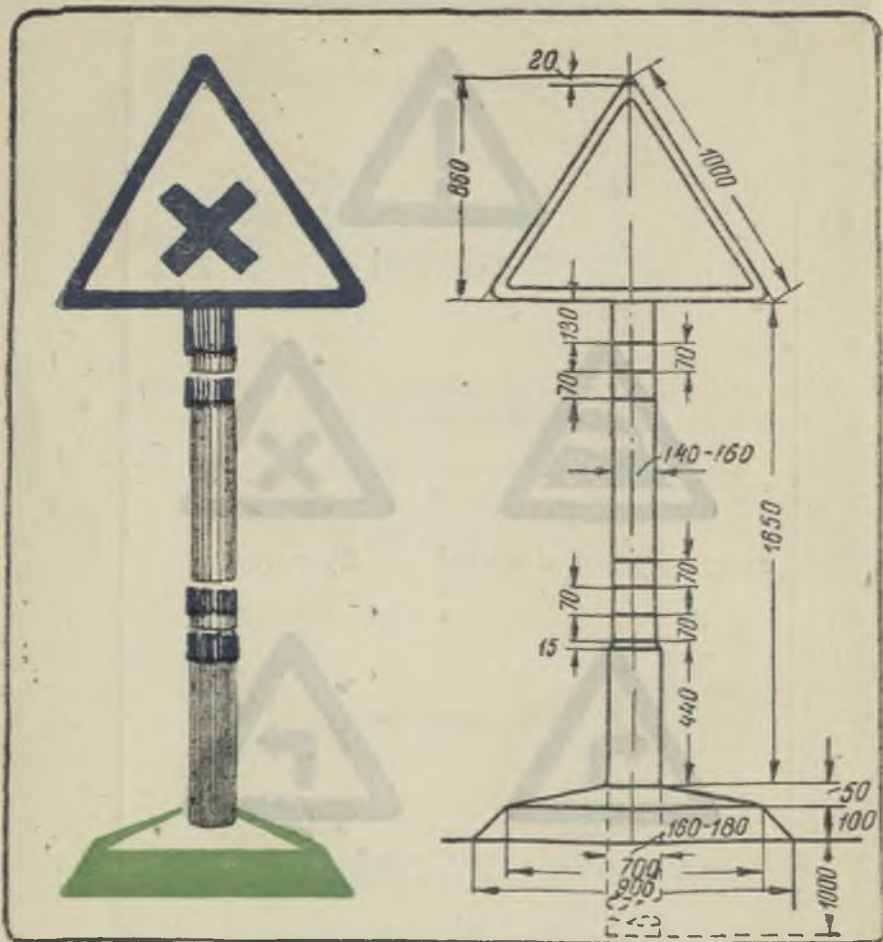

Чертеж щитка и столба для установки предупреждающего знака



*Проезд автомобилей  
воспрещен*



*Движение всех видов  
транспорта воспрещено*



*Разрешенное направление*

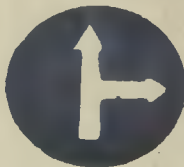

*Остановка воспрещена*



*Ограничение скорости*



*Проезд на велосипедах  
воспрещен*



*Проезд гужетранспорта  
воспрещен*

## *Знаки встречающие*

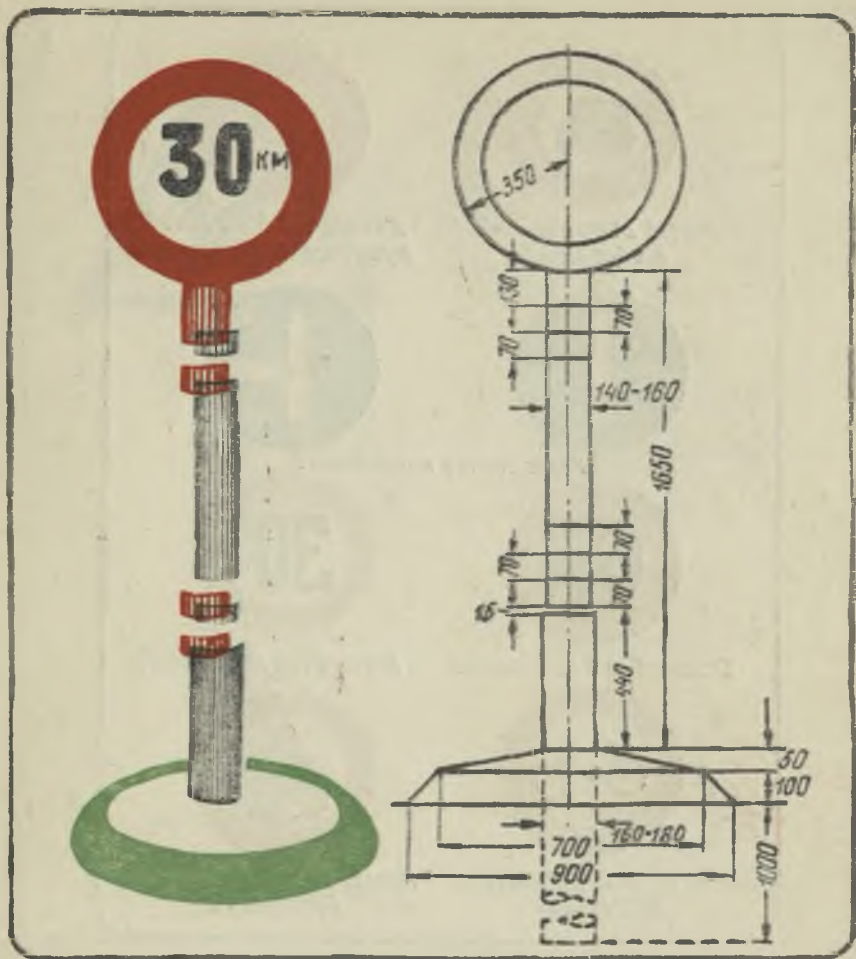

Чертеж щитка и столба установки воспрещающего знака



*Стойанно разрешена*

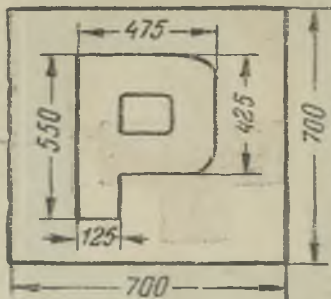

*Осторожно, пешеходы*

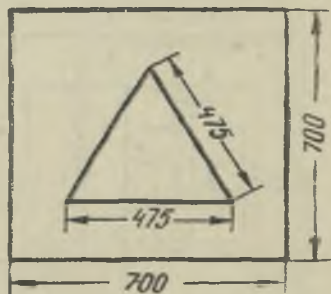

*Чертеж указательных знаков*







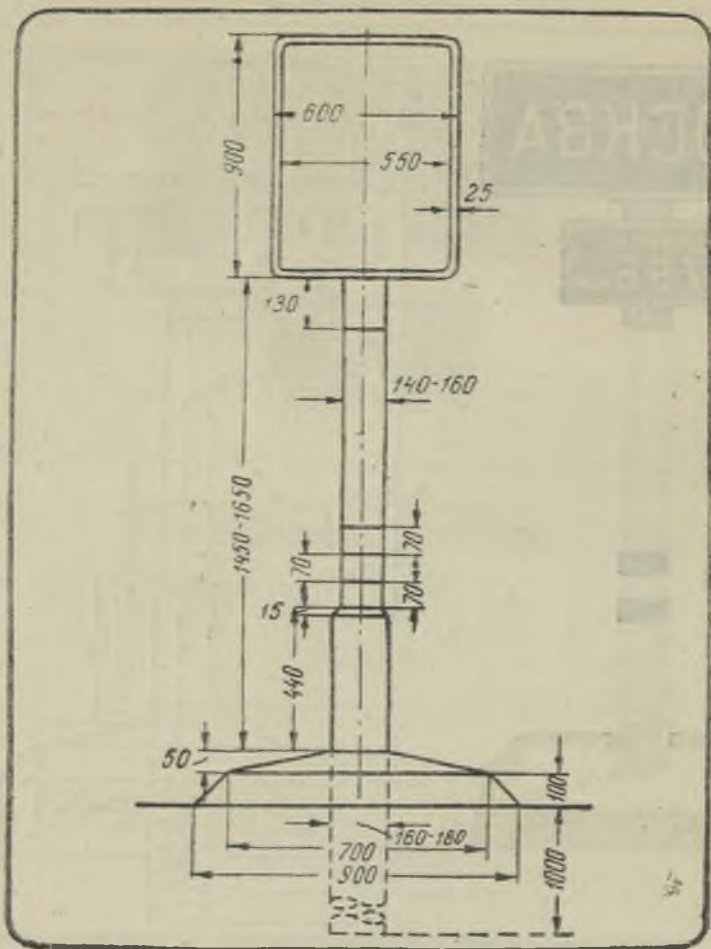

Чертеж щитка и столба для знака пункта первой помощи.

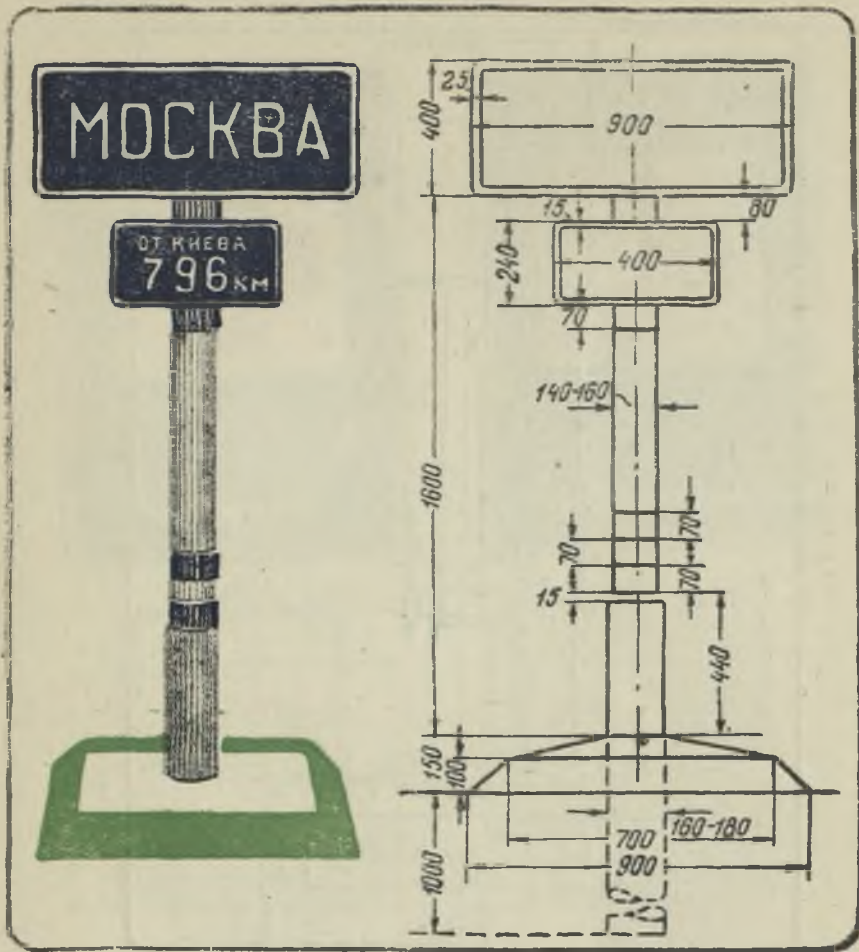

*Чертеж щитка и столба для знака названия населенного пункта*



*Знак названия населенного пункта от республиканского, краевого или областного центра*

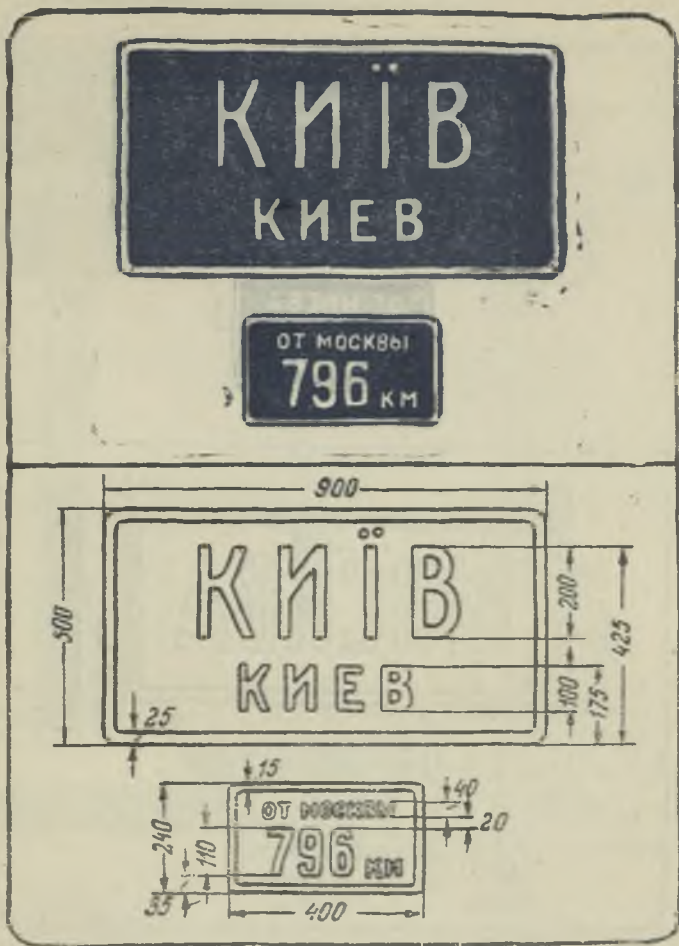

*Знак названія населеного пункту для республіканскаго, краёваго или областного центра на національномъ языкѣ*



*Знак названия населенного пункта*



*Указатель отвлечения дороги*



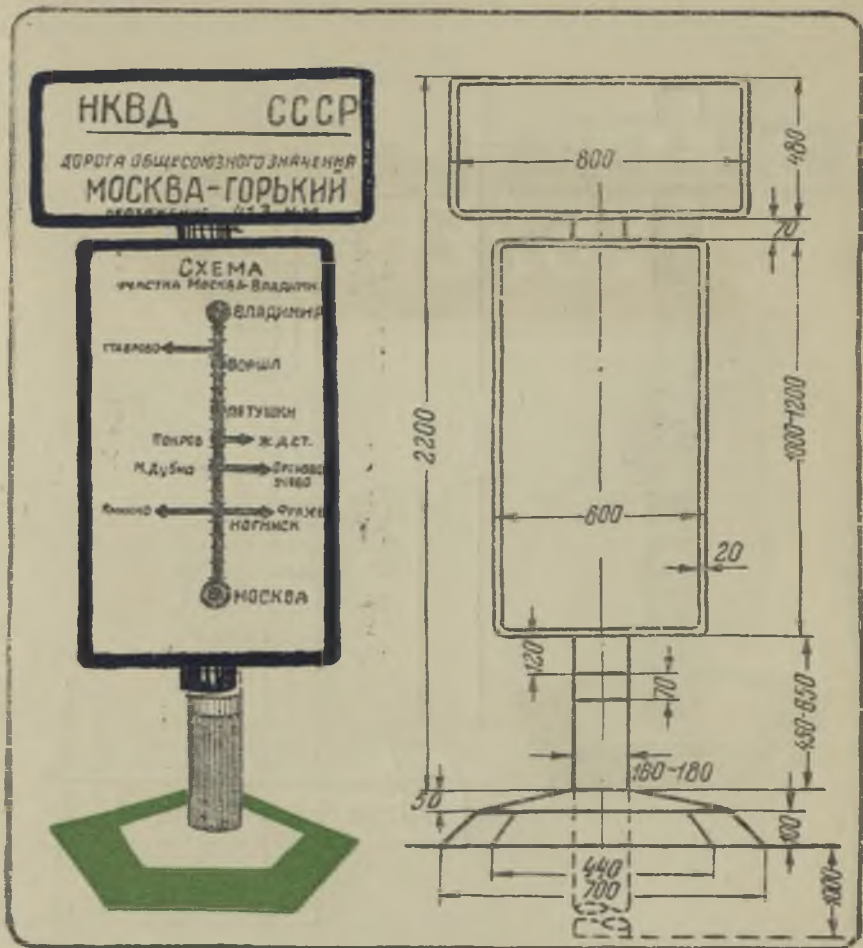

Чертеж установки километрового знака

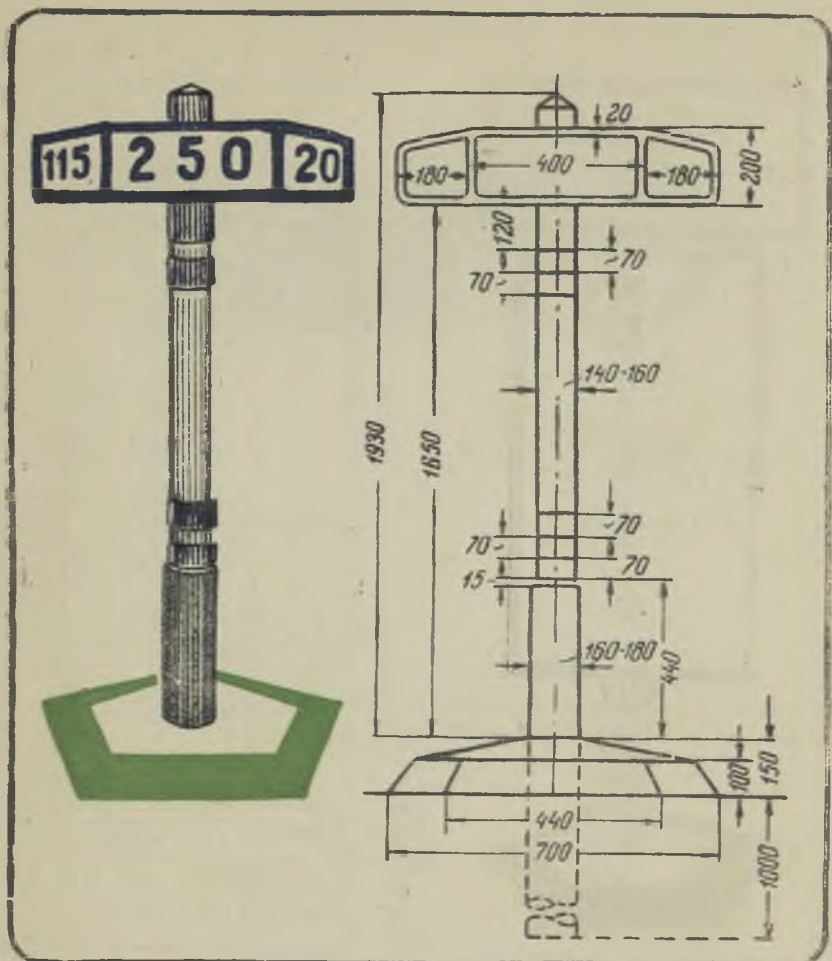

*Чертеж установки километрового знака*

# I Деревянный

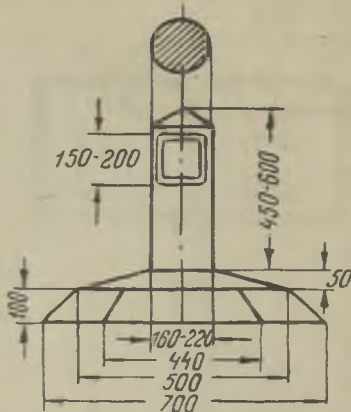

# II Бетонный, каменный

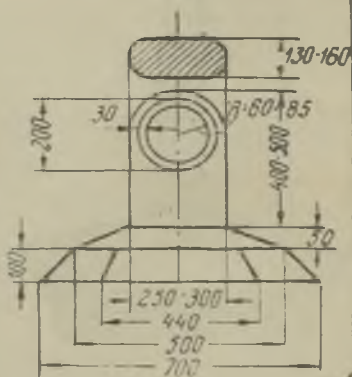

Чертеж гектометрового знака

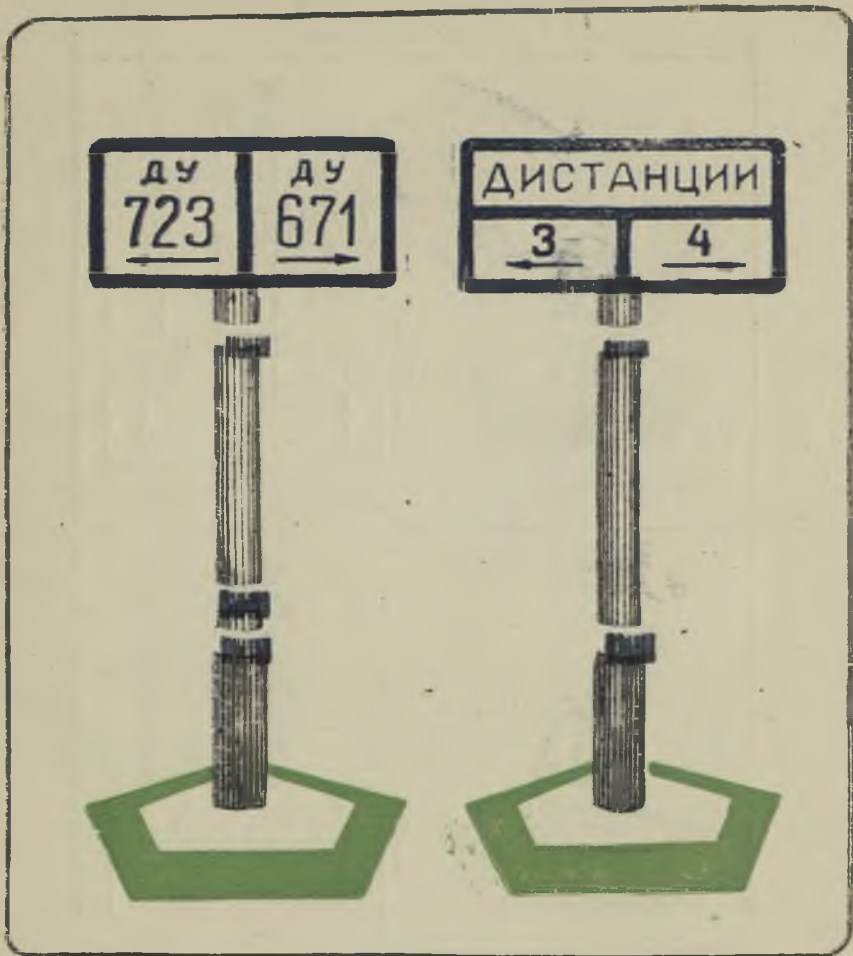

*Знаки границы участков и дистанций*

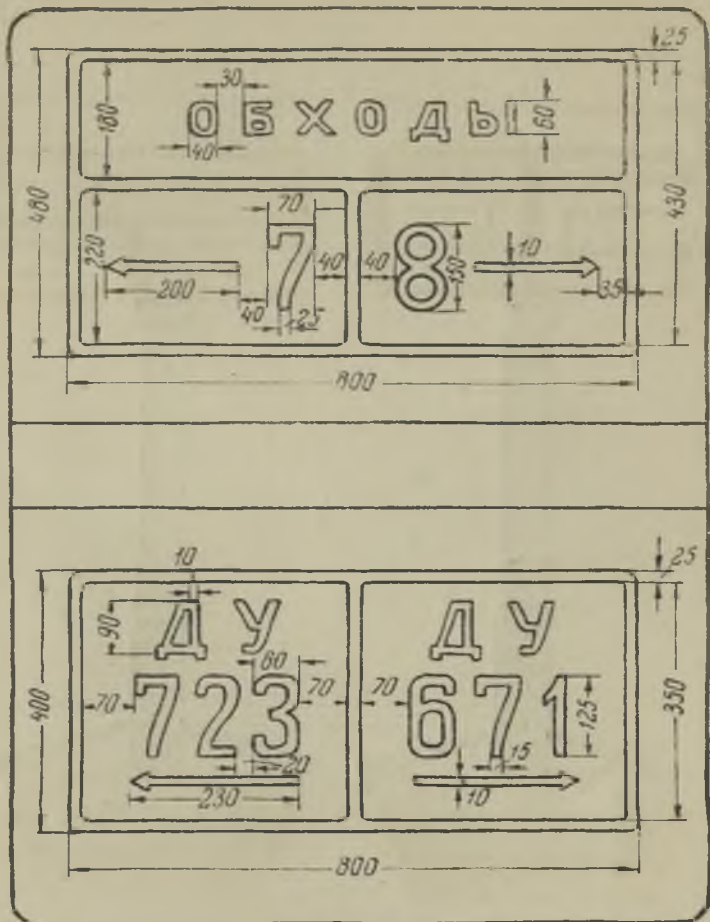

**Чертеж знака границы обходов  
и участков**



*Знаки и границы обходов и дорожный мастер*



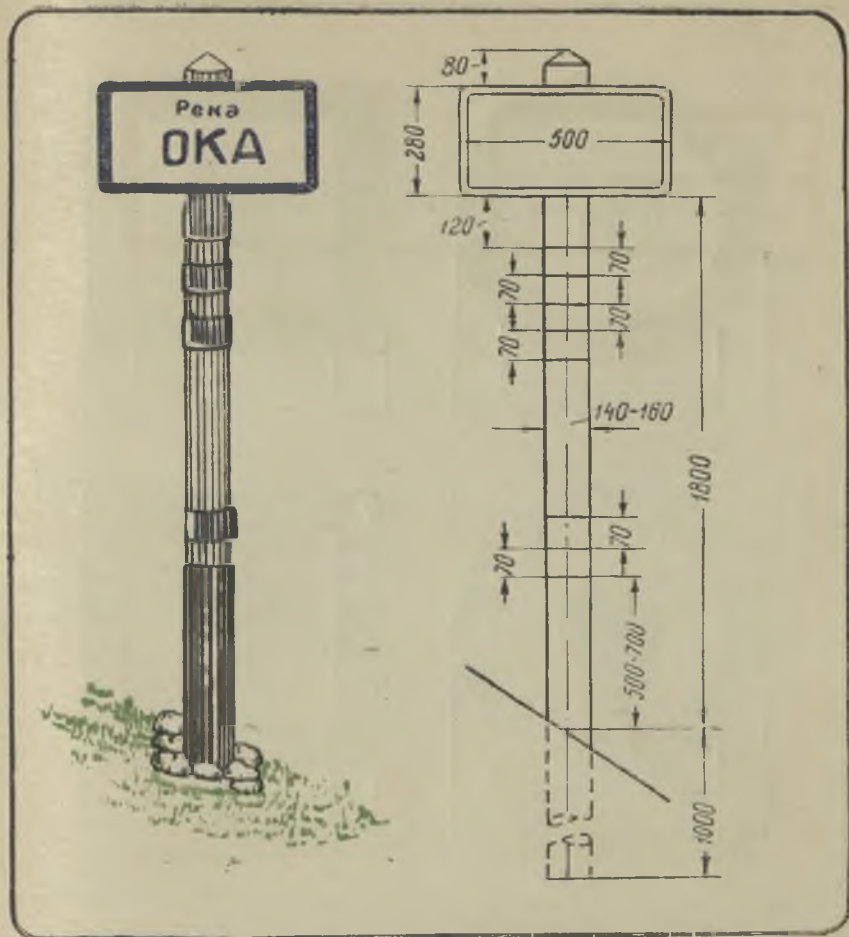

*Чертеж знака названия реки*

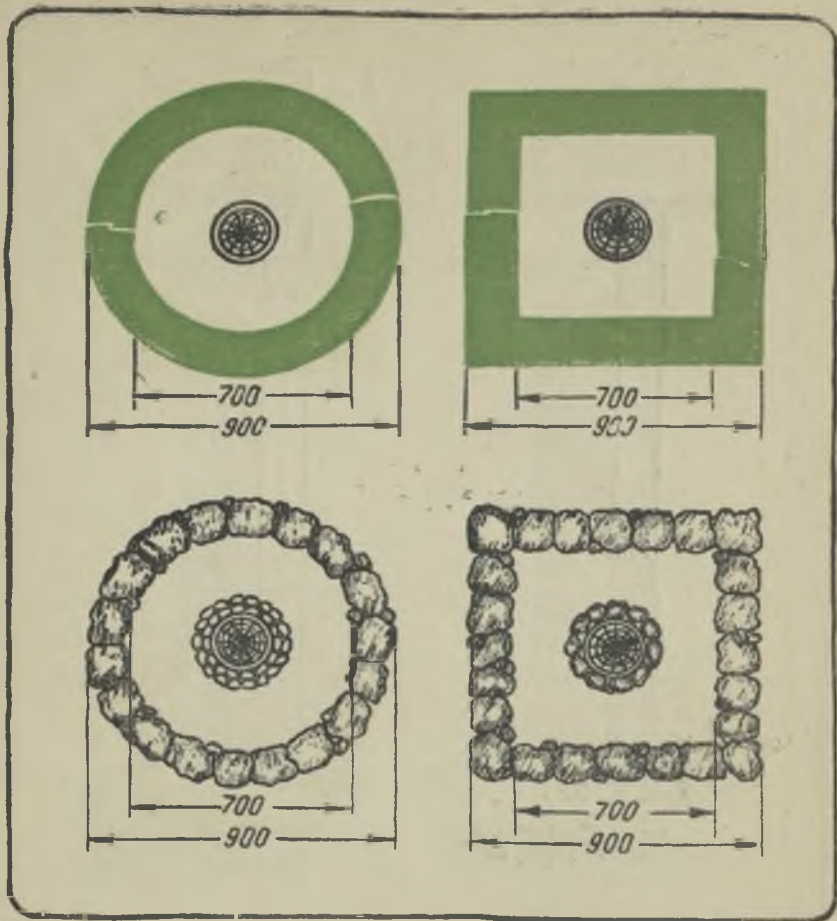

*Разделка оснований столбов*

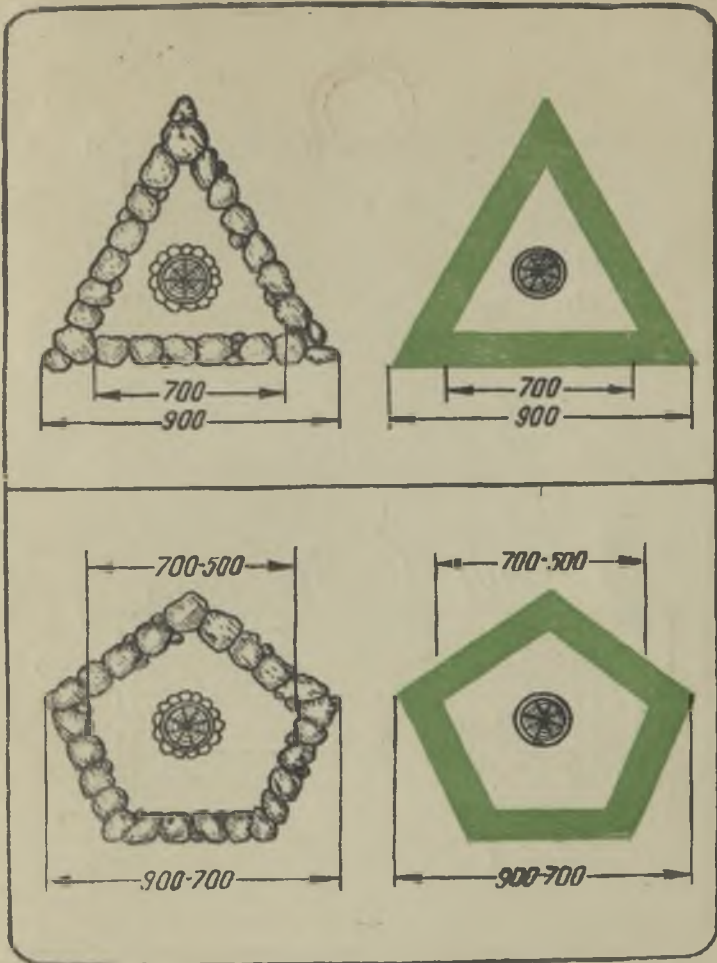

*Разделка оснований столбов*

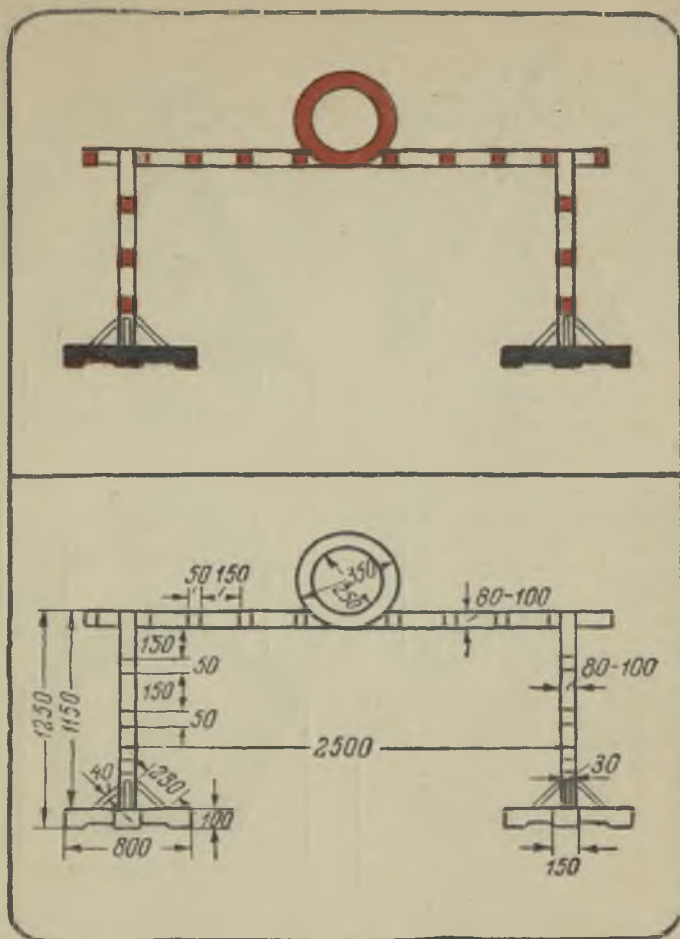

*Ограждение места работ*

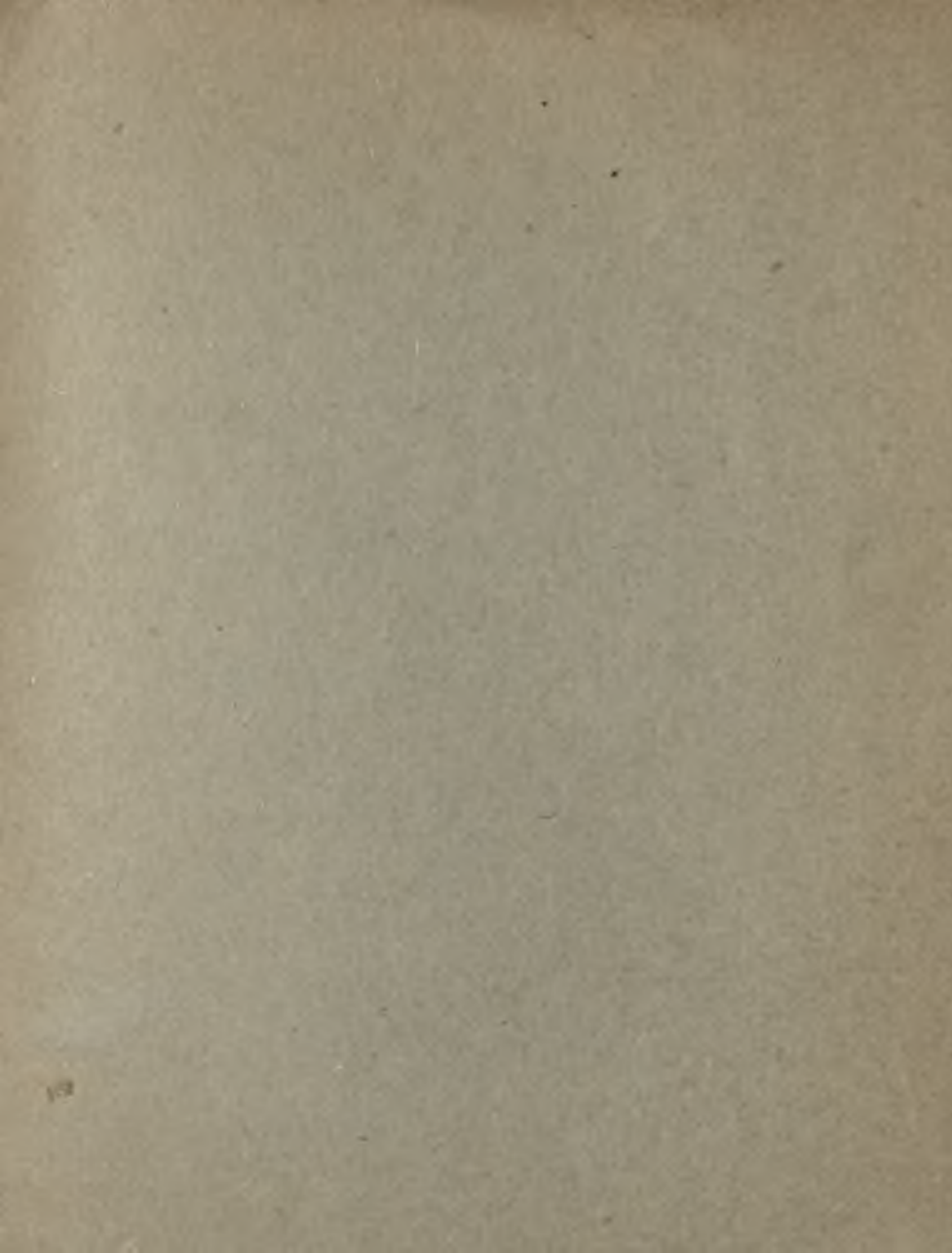

ЦЕНА 3 руб.-