



# Знамя Победы

Общественно-информационная газета  
городского округа Сухой Лог



12+



**ГОРОДСКОЙ ОКРУГ СУХОЙ ЛОГ  
ДУМА ГОРОДСКОГО ОКРУГА  
двадцать первое заседание седьмого созыва  
РЕШЕНИЕ от 29.02.2024 №179-РД**

**О согласовании  
Перечня объектов теплоснабжения,  
в отношении которых планируется заключение  
концессионных соглашений, концедентом по которым  
выступает городской округ Сухой Лог, в 2024 году**  
В соответствии с частью 3 статьи 4 Федерального закона  
от 21.07.2005 №115-ФЗ «О концессионных соглашениях», пун-  
ктом 4 Положения о концессионных соглашениях, объек-  
том которых является имущество городского округа Сухой  
Лог, утвержденного решением Думы городского округа от

30.08.2018 №108-РД, руководствуясь Уставом городского окру-  
га Сухой Лог, Дума городского округа  
РЕШИЛА:  
1. Согласовать Перечень объектов теплоснабжения, в от-  
ношении которых планируется заключение концессионных  
соглашений, концедентом по которым выступает городской  
округ Сухой Лог, в 2024 году (прилагается).  
2. Опубликовать настоящее решение в газете «Знамя По-  
беды» и разместить на официальном сайте городского округа  
Сухой Лог.  
3. Контроль за исполнением решения возложить на комис-  
сию по землепользованию, городскому хозяйству и охране  
окружающей среды (Ю.С. Казанцева).

**Председатель Думы городского округа Е.Г. Быков  
Глава городского округа Р.Р. Мингалимов**

Приложение  
к решению Думы городского округа  
от 29.02.2024 №179-РД

**Перечень объектов теплоснабжения, в отношении которых планируется заключение концессионных соглашений,  
концедентом по которым выступает городской округ Сухой Лог, в 2024 году**

№ п/п	Наименование объекта, состав, адрес объекта	Вид работ в рамках концессионного соглашения (создание и (или) реконструкция)	Назначение объекта	Технико-экономические характеристики объекта. Ткал/час	Информация о наличии проектной документации/наименование собственника проектной документации
1	1 Система теплоснабжения Котельная №1, ул. Кирова, 2В Единый недвижимый комплекс котельной №1 (ЕНК), кадастровый №66:63:0000000:4776, реестровый №31353, в том числе: Здание котельной №1 и ГРП (ЕНК), кадастровый №66:63:0101046:970, реестровый №10246 Лаборатория по проверке приборов КИПиА (ЕНК), кадастровый №66:63:0101046:971, реестровый №29928 Слесарная мастерская котельной №1 (ЕНК), кадастровый №66:63:0101046:972, реестровый №10258 Склад материалов (ЕНК), кадастровый №66:63:0101046:973, реестровый №10248 База (склад, гаражи) (ЕНК), кадастровый №66:63:0101046:974, реестро- вый №10238 Службное здание на базе №1 (ЕНК), кадастровый №66:63:0101046:965, реестровый №30320 Службное здание на базе №2 (ЕНК), кадастровый №66:63:0101046:966, реестровый №30321 Здание тепловыделителя (ЕНК), кадастровый №66:63:0101049:527, реестровый №10262 Труба кирпичная Н=30м. (ЕНК), кадастровый №66:63:0101046:968, реес- тровый №10283 Труба стальная дымовая Н=28м (ЕНК), кадастровый №66:63:0101046:967, реестровый №29929 Газопровод высокого давления (ЕНК), кадастровый №66:63:0101046:969, реестровый №10305 Сети теплоснабжения от котельной №1 (ЕНК), кадастровый №66:63:0000000:4772, реестровый №10291 Подземный водовод технической воды, кадастровый №66:00:0000000:1850, реестровый №30232 Котел водогрейный 35 МВт КВ-ГМ-35-150, реестровый №24786 Котел ДЕ 16-14 (№4), реестровый №10637 Котел ДЕ 25-14 (№5), реестровый №10466 Котел ДКВР 10/13 (№3), реестровый №10561 Котел КВГМ 30-150 (№1), реестровый №10464 Экономайзер ЗБ1-646И, реестровый №10467 Экономайзер ЗБ1-646И (котел №5), реестровый №25826 Экономайзер ЕП 1-330(котел №3), реестровый №25825 Вентилятор ВДН 11,2 (кот. №2), реестровый №10859 Вентилятор ВДН-15-980 (котел №1), реестровый №25867 Вентилятор ВДН-9м-1500(котел №4), реестровый №25868 Вентилятор ВДН-11,2-1500 (котел №3), реестровый №10863 Вентилятор ВДН-11,2-1500 (котел №5), реестровый №25869 Вентилятор для резервного топлива, реестровый №25870 Дымосос ДН-12,5-970 (котел №3), реестровый №25822 Дымосос ДН-11,2-1500(котел №4), реестровый №25823 Дымосос ДН-12,5-1500(котел №5), реестровый №25824 Дымосос левого и правого вращения ДН-17-750, реестровый №24802 Дымосос левого и правого вращения ДН-17-750, реестровый №24803 Солевая яма, реестровый №10281 Газорегуляторная установка ГСГО-100-02, реестровый №24804 Бак деаэрационный (№1), реестровый №10619 Бак деаэрационный (№2), реестровый №25827 Регулятор давления газа, реестровый №10930 Счетчик газа TZ G 2500 Dn 250, реестровый №24806 Счетчик газа TZ G 2500 Dn 250, реестровый №24805 Ультразвуковой расходомер US-800-M13-400Ф-CT20-010-P-42, реестро- вый №24808 Ультразвуковой расходомер US-800-M13-400Ф-CT20-010-P-42, реестро- вый №24809 Распределительное устройство РВ-6кВ, реестровый №25828 Двигатель 45 кВт 1000 об/мин., реестровый №10654 Электродвигатель 4 АМ 200М, 37 кВт, реестровый №10653 Электродвигатель 4 АМ 225 М 4У2, 55 кВт, реестровый №10648 Электродвигатель 4АМ 200М 2У3,37 кВт, реестровый №10652 Электродвигатель 4АМ 225М 4У2,55 кВт, реестровый №10649 Электродвигатель 55 кВт., реестровый №10655 Электродвигатель АО 2-82-4, 55 кВт, реестровый №10646	Реконструкция с заменой основ- ного и вспомо- гательного оборудования	сооружение коммунально- го хозяйства	93,2	отсут- ствует
2	2 Система теплоснабжения Котельная №2, с. Новопышминское, ул. Ильича, д. 10А, в том числе: Здание котельной №2, реестровый №10268 Стальная дымовая труба, реестровый №10287 Сети теплоснабжения от Котельной №2, реестровый №10385 Трансформаторная подстанция, кадастровый №66:63:2001001:915, реестровый №10493 Здание водонасосной, реестровый №10252 Линия ВЛ 10 кВ (фидер Филатовский), кадастровый №66:63:2001001:916, реестровый №10296 Линия ВЛ 10 кВ (фидер Новопышминский), кадастровый №66:63:2001001:917, реестровый №10297 Надземный газопровод высокого давления, реестровый №25816 Водопровод технической воды, реестровый №10444 Газосигнализатор СГГ-М, реестровый №10916 Газосигнализатор СОУ-1, реестровый №10917 Газоходы, реестровый №10599 ГРП с РДБК 1-50 в, реестровый №10578 Емкость 75 м3, реестровый №10620 Котел КВ-Гс-1,25-115 в комплекте, реестровый №10473 Котел КВ-Гс-2,5-115 в комплекте, реестровый №10474 Котел КВ-Гс-2,5-115 в комплекте, реестровый №10475 Насос Wilo-IPL65/140-4/2, реестровый №25736 Насос Wilo-Veroline IPL 65/130-4/2, реестровый №29674 Пластинчатый теплообменник S14-ST16-73, реестровый №10915 Преобразователь Метран-300, реестровый №10616 Преобразователь Метран-300, реестровый №10617	Эксплуатация	сооружение коммунально- го хозяйства	5,4	отсут- ствует

Электродвигатель АО-2-91-4 У3,75кВт, реестровый №10645					
Щкаф силовой в сборе, реестровый №24807					
Компрессорная установка К3, реестровый №25710					
Комплект автоматики безопасности и регулирования ПТВ/150-Р.01-Г, реестровый №24810					
Насос К 80-50-200(взрывления), реестровый №25863					
Насос НМШ 8-16-Ю(подачи топлива), реестровый №25864					
Насос НМШ 8-16-Ю(подачи топлива), реестровый №25865					
Насос ДД 1250-125а с электродвигателем, реестровый №24799					
Насос ДД 1250-125а с электродвигателем, реестровый №24800					
Насос ДД1250-125А без двигателя, реестровый №31332					
Насос WILO IL-E 50.10-36, реестровый №25733					
Насос Д 630-90 с двигателем 250 кВт 1500 об/мин., реестровый №10854					
Насос К 150-125-315, реестровый №10828					
Насос К 45-30 сырой воды, реестровый №25858					
Насос К 80-65-160 сырой воды, реестровый №25860					
Насос Х 65-50-160 КС с дв.7,5/3000, реестровый №29686					
Насос Х 65-50-160 КС с дв.7,5/3000, реестровый №29687					
Насос Х65-50-160-к-с с дв.7,5кВт, реестровый №32780					
Насос ХМ 32-20-125 К, реестровый №10819					
Насос-дозатор ГАЛА 1005, реестровый №10855					
Теплообменник №4 termogas TG 143P-1-96, реестровый №29702					
Насос IPL 50/150-4/2 №002046709, реестровый №10792					
Насос WILO IL 50/170-7,5/2, реестровый №25731					
Насос WILO IL 65/120-4/2, реестровый №3215					
Насос WILO IL-E 65.6-24, реестровый №25730					
Насос WILO TOP-SD 40-7 DM, реестровый №25732					
Разборный теплообменный аппарат НН №21-1S16-56, реестровый №10927					
Разборный теплообменный аппарат НН №21-1S16-56, реестровый №10926					
Аппарат теплообменный разборный S4, реестровый №29630					
Аппарат теплообменный разборный S4, реестровый №29631					
Насос IL 1250/210-5,5/4, реестровый №29678					
Насос IPL 50/130-2,2/2, реестровый №29689					
Насосная станция №1 на т.трассе от кот.№1 у дома Фучика,1а, реестро- вый №25613					
Насосная станция №1 ул.Фучика,1а (обратка), реестровый №29703					
Насосная станция №2 на т.трассе от кот.№1 у дома пер.Фрунзе,13а, реестровый №25612					
Насосная станция №2 ул.Фрунзе,17 (обратка), реестровый №29704					
Насос WILO IL 125/210-5,5/4 380V трехфазный, реестровый №32795					
Насос WILO IL 150/200-7,5/4 350V, реестровый №32796					
Насос WILO TOP-S 40/15, реестровый №31342					
Емкость для резервного топлива, реестровый №10891					
Насос ДД630-90 под 250кВт ф90, реестровый №34039					
Комплект testo 320 без H2-компенсации, реестровый №34040					
Насос WILO IPL 50/150-4/2, реестровый №34314					
Насос К 150-125-315, под 180М4, КНЗ (без двигателя), реестровый №35147					
Сварочный генератор Марка 'REG' модель PG 8500 X-WZH серия 'G', реестровый №34602					
Установка для промывки теплообменников АкваProf 190h, реестровый №34606					
Аппарат теплообменный ТТАИ-21-2452-1, реестровый №37127					
Ангар, реестровый №10239					
Бензиновая мотопомпа SWT-50HX Daishin, реестровый №37287					
Генераторная установка TECHNIC 6500E AVR, реестровый №25875					
Электродвигатель W22 220V 2P 37кВт 380/660В 50Гц, реестровый №36866					
Станок наждачный, реестровый №10746					
Станок сверлильный, реестровый №10748					
Таль ручная передвижная, реестровый №10538					
Установка PUMP ELIMINATE 190(насос для химической промывки кот- лов), реестровый №29688					
Установка Зевс-251, реестровый №10841					
Сварочный аппарат, реестровый №10884					
Сварочный аппарат, реестровый №10878					
Насосная станция ул.Милицейская,8, реестровый №29641					
Насосный агрегат: Насос ЦНЦ(г) 38-176 с двигателем 37 кВт 3000 об.мин., реестровый №36869					
Насос циркулярный CNP TD 65-34G/2 7,5 кВт, 3х380В, 50 Гц, чугун, 12 бар, реестровый №37568					
Фильтр ФИПА 1-1,0-0,6, реестровый №35693					
Щкаф вытяжной ЛАБ-1200 ШВ-Н, реестровый №30191					
Насос ЦНЦГ 38-176 с электродвигателем 37 кВт/3000 об/мин, реестровый №37563					
Химический насос Х 65-50-160 К-СД с электродвигателем 7,5 кВт/3000 об/мин, реестровый №37575					
Насос циркулярный CNP TD 65-34G/2 7,5 кВт, 3х380В, 50 Гц, чугун, 12 бар, реестровый №37567					

<p>Счетчик холодной воды, реестровый №10979 Трансформатор, реестровый №29645 Насос WILO- Gronoline - IL 65/260-37/2, реестровый №35145 Насос WILO- Gronoline - IL 65/260-37/2, реестровый №35146 Насос WILO IPL 65/130-4/2, реестровый №36870 Резервная емкость, реестровый №10892 Насос циркулярный TD40-2IG/25WHCJ 1,5 кВт, 3x380В, 50Гц, чугун, 12 бар, реестровый №37569 Насос циркулярный TD40-2IG/25WHCJ 1,5 кВт, 3x380В, 50Гц, чугун, 12 бар, реестровый №37570 Насос K 100-65, реестровый №10832</p>					<p>Участок тепловой сети (внутриплощадочный)-(от здания ЦТП, расположенного по улице Сухоложской, 7А до точки врезки в жилые дома №№1-7, расположенных по улице Сухоложская, через колодцы №№1-5), кадастровый №66:63:0101054:1602, реестровый №24588 Здание ЦТП, кадастровый №66:63:0000000:1141, реестровый №24597 Газопровод (Газоснабжение ГРУ), кадастровый №66:63:0101051:879, реестровый №10301 Газопровод ВД к мол.заводу. (Подземный газопровод высокого давления Ø 114; надземный газопровод высокого давления Ø 114 к мол. заводу.), кадастровый №66:63:0101051:878, реестровый №10307 Водопровод технической воды, кадастровый №66:63:0000000:4858, реестровый №10308 Аппарат теплообменный пластинчатый разборный HNN#21, реестровый №29636 Аппарат теплообменный пластинчатый разборный HNN#21, реестровый №29637 Водяной экономайзер котла ОПИ 3М3 Е-4/14, реестровый №10541 Газовый котел ОПИ 3М3 414 №1, реестровый №10551 Газовый котел ОПИ 3М3 414225 №2, реестровый №10552 Газовый котел ОПИ 3М3 414225 №3, реестровый №10553 Газовый котел ОПИ 3М3 414225 №5, реестровый №10555 Газовый котел ОПИ 3М3 414225 №6, реестровый №10560 Газовый котел ОПИ 3М3 414225 №4, реестровый №10554 Двигатель А160М6, реестровый №10656 Деаэрационная колонка ДСК-25, реестровый №10718 Емкость, реестровый №10894 Компрессор К-25 ресивер, реестровый №25709 Насос 1Д 630/90 с электродвигателем 110кВт 3000 об., реестровый №10801 Насос IPL 40/130-2/2/2 №002020622, реестровый №10791 Насос WILO TOP-S-65-13 380V, реестровый №32782 Насос Д 630/90 с двигателем, реестровый №10826 Панель ШКС, реестровый №10712 Панель ШКС, реестровый №10713 Панель ШКС, реестровый №10714 Панель ШКС, реестровый №10715 Панель ШКС, реестровый №10716 Теплообменник, реестровый №10695 Тягонапормер ДГ, реестровый №10993 Шкаф ШК 2, реестровый №10697 Шкаф ШК 2, реестровый №10700 Шкаф ШК 2, реестровый №10701 Шкаф ШК 2, реестровый №10702 Шкаф ШК 2, реестровый №10703 Шкаф ШК 2, реестровый №10704 Шкаф ШК 2, реестровый №10705 Шкаф ШК 2, реестровый №10706 Шкаф ШК 2, реестровый №10698 Шкаф ШК 2, реестровый №10696 Шкаф ШК 2, реестровый №10699 Щит С9522, реестровый №10729 Щит С 9522, реестровый №10728 Щит С 9522, реестровый №10730 Щит ЩДПУ, реестровый №10727 Щит ЩПТ, реестровый №10724 ЩИТ ЩПТ, реестровый №10725 Щит ЩДПУ, реестровый №10726 Щит ЩТСУ, реестровый №10722 ЩИТ ЩТСУ, реестровый №10723 Насос WILO TOP-S 50/7 EM PN6/10, реестровый №37288 Экономайзер, реестровый №10470 Экономайзер к котлу Е-4-14 ОПИ-3М3, реестровый №10711 Электродвигатель 5 А60 М6 15/10, реестровый №10668 Электродвигатель ЦНСГ 4А 55 кВт, реестровый №10667 Индивидуальный тепловой пункт ул. Комбайнеров №1,2,3,14,16, ул. Уральская, №1а, 1б, реестровый №25779 Индивидуальный тепловой пункт ул. Уральская №1,2,4,6,7,8,9,10,11,12, реестровый №25775 Насос WILO TOP-SD 65/13 DM PN6/10, реестровый №34313 Горизонтальная стальная наземная металлическая емкость 25 куб.м. Б/У, реестровый №35152 Насос KM 100-80-160, реестровый №10845 Насос WILO IPL 40/160-4/2, реестровый №35142 Насос Х 50-32-125Д-С, б/рамы, под 10052, ТХ, реестровый №37289 Автоматика сист.отопл.и ГВС ж.д №1 60 лет СССР, реестровый №25716 Автоматика сист.отопл.и ГВС ж.д №11 60 лет СССР, реестровый №25717 Автоматика сист.отопл.и ГВС ж.д №13 60 лет СССР, реестровый №25714 Автоматика сист.отопл.и ГВС ж.д №15 60 лет СССР, реестровый №25715 Автоматика сист.отопл.и ГВС ж.д №3 60 лет СССР, реестровый №25718 Автоматика сист.отопл.и ГВС ж.д №3а 60 лет СССР, реестровый №25719 Автоматика системы отопления и ГВС ж.д №16 по ул.Белинского, реестровый №25724 Автоматика системы отопления и ГВС ж.д №16а по ул.Белинского, реестровый №25725 Автоматика системы отопления и ГВС ж.д №18 по ул.Белинского, реестровый №25726 Автоматика системы отопления и ГВС ж.д №30,30А по ул.Белинского, реестровый №25727 Автоматика системы отопления и ГВС ж.д №32 по ул.Белинского, реестровый №25728 Автоматика системы отопления и ГВС ж.д №5 по ул.60 лет СССР, реестровый №25721 Автоматика системы отопления и ГВС ж.д №7 по ул.60 лет СССР, реестровый №25722 Автоматика системы отопления и ГВС ж.д №9 по ул.60 лет СССР, реестровый №25723 Индивидуальный тепловой пункт ул.Белинского, №20, реестровый №2577 Индивидуальный тепловой пункт ул.Белинского, №22, реестровый №25776 Индивидуальный тепловой пункт ул.Белинского, №26, реестровый №25780 Индивидуальный тепловой пункт ул.Белинского, №28, реестровый №25778 Кран-балка, реестровый №10719 Кран-балка 4м, реестровый №10682 Сварочный аппарат, реестровый №10888 Станок сверлильный, реестровый №10750 Насос Wilo TOP-S 40/7 EM PN6/10, реестровый №37566</p>
<p>3 Система теплоснабжения Котельная №3, с. Филатовское, ул. Советская, 3, в том числе: Здание котельной №3, реестровый №10253 Стальная дымовая труба, реестровый №29930 Сети теплоснабжения от котельной №3, реестровый №10314 Линия ВЛ 0,4 кВ, реестровый №10298 Горелка газовая БИГ-2-18, реестровый №25674 Котел LAVART 1500R, реестровый №24792 Котел Ква-1,25-95Гс, реестровый №25673 Котел Ква-1,28 (техническое перевооружение газовой котельной №3 с. Филатовское), реестровый №24637 Насос IL80/200-22/2 №002034240R, реестровый №24793 Насос IL80/200-22/2 №002034240R, реестровый №24794 Насос IPL 40/160-4/2 №2089589, реестровый №24790 Насос IPL80/115-2,2/2 №2089613, реестровый №24795 Насос дозатор, реестровый №24791 Насос TOP-S 50/7 EM №002080050, реестровый №24796 Насос циркулярный WILO IPL 65.140, реестровый №25720 Насос-дозатор ВТ4а 1602 PPE 300UA1000, реестровый №25851 Теплообменник пластинчатый FR 16-33-1-EN, реестровый №24797 Теплообменник пластинчатый FR 50-71-1-EN PN10, реестровый №24798 Преобразователь давления, реестровый №10574 Счетчик газа СГБМ-100, реестровый №25704 Узел тепловой энергии, реестровый №25637 Шкаф автоматики КСУМ 6432, реестровый №25705 Дымосос ДН-3,5М, реестровый №31343 Дымосос ДН-3,5М, реестровый №31344 Сварочный трансформатор РДТМ, реестровый №10887 Насос TD80-13G2SWHCJ, реестровый №37565</p>	Эксплуатация	сооружение коммунально-го хозяйства	3,26	отсутствует	
<p>4 Система теплоснабжения Котельная №4, с. Рудянское, ул. Буденного, д. 6б, в том числе: Здание котельной №4, реестровый №10277 Стальная дымовая труба, реестровый №10292 Сети теплоснабжения от котельной №4, реестровый №10447 Надземный газопровод ВД, реестровый №10446 ВРУ, реестровый №11019 Дымосос, реестровый №10866 Дымосос, реестровый №10867 Котел водогрейный №3, КВ-1,74, реестровый №10567 Котел КВУ-2,2 №1, реестровый №10632 Котел №2 НР-18, реестровый №10633 Насос 1К150-125-315 с электродвигателем 30кВт/1500 об.мин., реестровый №26144 Насос К 40-250, реестровый №10836 Редукционный клапан, реестровый №11012 Сборка, реестровый №10868 Сборка, реестровый №10869 Шкаф управления, реестровый №11013 Датчик расхода ДРГ.М-800 (счетчик газа) 2,5Мпа; 200гр.с, реестровый №34307 Насос WILO- Gronoline IL 25/340-30/4, реестровый №34315 Комплекс пропорционального дозирования, реестровый №25654 Сварочный аппарат ТДМ-400, реестровый №10890 Тельфер 5 тонн, реестровый №10872</p>	Эксплуатация	сооружение коммунально-го хозяйства	4,2	отсутствует	
<p>5 Система теплоснабжения Котельная №5, ул. Артиллеристов, 41А, в том числе: Здание котельной №5, реестровый №10254 Стальная дымовая труба, реестровый №29931 Сети теплоснабжения от котельной №5, реестровый №10313 Сети горячего водоснабжения от котельной №5, реестровый №10376 Линия электропередач от ТП-43(ретранслятор) до кот.№5, реестровый №10295 Деаэрактор щелевой ДЩ-25, реестровый №10737 Деаэрактор щелевой ДЩ-25, реестровый №10738 Деаэрационный бак, реестровый №30187 Деаэрационный бак, реестровый №30188 Дымосос 3,5М с двигателем 2,2 кВт (котел №4), реестровый №25833 Дымосос 3,5М с двигателем 2,2 кВт (котел №5), реестровый №25834 Дымосос Д 4-0М с двигателем 5,5 кВт (котел №1), реестровый №25829 Дымосос 4-0М с двигателем 5,5 кВт (котел №3), реестровый №25831 Дымосос 4-0М с двигателем 5,5 кВт (котел №6), реестровый №25832 Дымосос ДН-4,0М с электродвигателем 5,5/1500, реестровый №25818 Забор котельной №5, реестровый №10286 Котел КВ-Гс-1,25-95 в комплекте автомат. СА-ГБК, реестровый №10635 Котел КВ-Гс-2,5 (техническое перевооружение котельной №5 г.Сухой Лог), реестровый №24639 Котел КВ-Гс-2,5-115 (отопление), реестровый №10807 Котел КВ-Гс-2,5-115 в комплекте, реестровый №10562 Котел КВ-Гс-2,5-115 (отопление), реестровый №10565 Котел КВ-Гс-1,25-95 в комплекте автоматика СА-ГБК, реестровый №10634 Насос 3к-6, реестровый №10849 Насос IPL 40/130-2,2/2, реестровый №31826 Насос IPL40/130-2/2/2 №002020622, реестровый №10789 Насос WILO IPL 40/130-2,2/2 380V, реестровый №32781 Насос К 65-50-160, реестровый №10811 Насос KM 100-65-200, реестровый №10843 Насос KM 100-80-160, реестровый №10846 Насос-дозатор ВТ4Б 1602 PPT, реестровый №25845 Пластинчатый теплообменник S7-1S 10-42, реестровый №25788 Пластинчатый теплообменник TGX100100-49, реестровый №25878 Пластинчатый теплообменник S7-ST16-38, реестровый №10494 Емкость горячей воды, реестровый №10627 Разборный теплообменный аппарат PCO35-7-0.8, реестровый №10636 Теплообменник Теллотекс-100-А, №ПУ11094, реестровый №29694 Электродвигатель 4АМ-112 7,5, реестровый №10650 Насос IL 50/170-7,5/2, реестровый №34308 Насос CNP TD 50-40G/2 7,5кВт, 3x380В 50Гц чугун. 12 бар, реестровый №36868 Бак аккумулятора №1, реестровый №35695 Бак аккумулятора №1, реестровый №35695 Насос WILO IL 50/220-15/2, реестровый №34309 Циркуляционный насос WILO- Gronoline- IL 100/210-37/2, реестровый №35150 Кабельная линия КЛ 0,4 кВ от ТП 1343, реестровый №10299</p>	Эксплуатация	сооружение коммунально-го хозяйства	10,8	10,8 Кгал/ час	
<p>6 Система теплоснабжения Котельная №6, ул. Уральская, 1Г, в том числе: Здание котельной №6, кадастровый №66:63:0101051:876, реестровый №10255 Стальная дымовая труба, кадастровый №66:63:0101051:877, реестровый №10284 Стальная дымовая труба, кадастровый №66:63:0101051:880, реестровый №10285 Сети теплоснабжения от котельной №6, кадастровый №66:63:0000000:4859, реестровый №25619</p>	Реконструкция с заменой основного и вспомогательного оборудования	сооружение коммунально-го хозяйства	15,6	отсутствует	
					<p>7 Система теплоснабжения Котельная №7, ст. Кунара, 5Б, в том числе: Здание котельной №7, реестровый №10264 Стальная дымовая труба, реестровый №29932 Сети теплоснабжения от котельной №7, реестровый №10434 Наружный газопровод среднего давления, реестровый №10443 Блок питания С-24, реестровый №10910 Блок питания СК-36 В, реестровый №10912 Блок питания СК-36 В, реестровый №10913 Газосигнализатор САУ-М 6, реестровый №10905 Емкость 25 м3, реестровый №10621 Заслонка ЗМС-40, реестровый №10576 Заслонка ЗМС-40, реестровый №10577 Исполнительный механизм МЭО-40/0,25-63, реестровый №10906 Исполнительный механизм МЭО-40/0,25-63, реестровый №10907 Клапан КПЭГ-100, реестровый №10571 Котел КВ-Гс-1,25-115, реестровый №10569 Котел КВ-Гс-1,25-115, реестровый №10570 Микропроцессорный регулятор ТРМ-12, реестровый №10572</p>

<p>Насос WILO IPL 32/135-1.1/2, реестровый №32783                  Насос WILO IPL 32/135-1.1/2, реестровый №32784                  Насос K 20-30, реестровый №10775                  Насос K 20-30, реестровый №10777                  Насос СНИ 12/30, реестровый №10781                  Насос сетевой СНИ 12/30, реестровый №10782                  Щит управления, реестровый №10689                  Электронный вычислитель ТЭКОН-17, реестровый №11020                  Насос WILO IL 50/220-15/2, реестровый №34310                  Аппарат теплообменный ТТАИ-21-884, реестровый №35697                  Аппарат теплообменный ТТАИ-21-884, реестровый №35698                  Наждак, реестровый №10741                  Сварочный аппарат, реестровый №10883                  Станок настольно-сверлильный, реестровый №10749                  Насос циркулярный Wilo TOP-S 25/10 EM PN6/10 (1x220В, 0,18 кВт), реестровый №37571</p>					<p>Бойлерная, кадастровый №66-63-0000000-3274, реестровый №10270                  Арматура и трубопроводы котельной, реестровый №10302                  Бак деаэрированной воды 0,75 м³ ф 800мм, реестровый №10463                  Водогрейный котел ВК-21, реестровый №25694                  Горелка газовая, реестровый №25679                  Насос IPL 40/130-2.2/2, реестровый №24019                  Насос IPL 40/130-2.2/2, реестровый №25774                  Насос WILO IL 80/200-18,5/2, реестровый №31339                  Насос WILO IL 80/200-18,5/2, реестровый №31340                  Насос WILO MHI 803DM, реестровый №25712                  Насос циркуляционный, реестровый №25765                  Насос циркуляционный, реестровый №25766                  Стальной наземный резервуар запаса воды, реестровый №22621                  Теплообменник пластинчатый RX-185A-KNHP-121, реестровый №24017                  Теплообменник пластинчатый TGI 13-37-1-E, реестровый №24018                  Газорегуляторный пункт (оборудование), реестровый №35077                  Котел КСВА-2,0 (БК-21) №134, реестровый №35138                  Горелка CUENOD C210 GX 507 130045838-PC-001387, реестровый №35078                  Генератор DDAE H000DXE-3 DAEWOO с двигателем, реестровый №37124                  Аппарат теплообменный ТТАИ-21-883, реестровый №35696                  Газопровод высокого и среднего давления, реестровый №35074</p>				
<p>8 Система теплоснабжения Котельная №8, пос. Алтынай ул. 1 Мая, 40А, в том числе:                  Здание котельной №8, реестровый №10244                  Сети теплоснабжения от котельной №8, реестровый №27243                  Котел ICI CALDAIE REX 25.250 кВт, реестровый №29638                  Насос WILO-Cronoline-IL 50/150-0,55/4, реестровый №31335                  Электроводоподогреватель ЭПЗ-100, реестровый №25707</p>	Эксплуатация	сооружение коммунального хозяйства	0,43	отсутствует					
<p>9 Система теплоснабжения Котельная №9, пос. Алтынай ул. Ленина, 71Б, в том числе:                  Здание котельной №9, реестровый №10245                  Сети теплоснабжения от котельной №9, реестровый №29938                  Газорегуляторная установка ГРУ-400, реестровый №25640                  Клапан термозапорный КТЗ, реестровый №10540                  Котел RS-A300, реестровый №25638                  Котел RS-A300, реестровый №25639                  Насос сетевой, реестровый №25737                  Насос сетевой, реестровый №25738                  Насос циркулярный, реестровый №25739                  Насос циркулярный, реестровый №25740                  Насос-дозатор, реестровый №25741                  Котел RS A 300, реестровый №34601</p>	Эксплуатация	сооружение коммунального хозяйства		отсутствует	<p>14 Система теплоснабжения Котельная №18, ул. 93 Стрелковой бригады, д. 5А, в том числе:                  Здание котельной №18, кадастровый №66-63-0000000-2349, реестровый №26727                  Сети теплоснабжения от котельной №18, реестровый №29941                  Наружный газопровод низкого давления, реестровый №25629                  Котел стальной водогрейный RS-A100, реестровый №26731                  Котел стальной водогрейный RS-A100, реестровый №26732                  Котел стальной водогрейный RS-A50, реестровый №26733                  Насос циркуляционный Wilo TOP-SD40/7, реестровый №26730</p>	Эксплуатация	сооружение коммунального хозяйства	0,205	отсутствует
<p>10 Система теплоснабжения Котельная №10, пос. Алтынай ул. Ленина, 96А, в том числе:                  Здание котельной №10, реестровый №10279                  Сети теплоснабжения от котельной №10, реестровый №29939                  Блок котла БК-КВГ-250х, реестровый №10610                  Установка насоса дозатора, реестровый №10839                  Счетчик газа с блоком питания, реестровый №25703                  Насос WILO IL 50/160-5,5/2, реестровый №34311                  Насос WILO IL 50/160-5,5/2, реестровый №34312</p>	Эксплуатация	сооружение коммунального хозяйства	0,43	отсутствует	<p>15 Система теплоснабжения Котельная №19, ул. Кооперативная, д.1, в том числе:                  Здание котельной №19, литер 5, кадастровый №66-63-0101067-288, реестровый №14794                  Стальная дымовая труба, реестровый №14753                  Сети теплоснабжения от котельной №19, реестровый №10441                  Сети ГВС от котельной №19, реестровый №10442                  Бойлерная пос.Фабрика, реестровый №10237                  Линия электропередачи, реестровый №25815                  Паропровод от котельной №19 до ТП "Фабрика", реестровый №25617                  Внутренняя система электроснабжения, реестровый №25616                  Водопровод технической воды, реестровый №25618                  Вентилятор вытяжной (дымосос), реестровый №14764                  Вентилятор вытяжной (дымосос), реестровый №14765                  Емкость сбора конденсата, реестровый №14790                  Котел ДКВР 6,5-13 ГМ, реестровый №25675                  Котел ДКВР 6,5-13 ГМ, реестровый №25821                  Насос (подпитки) К 20/30, реестровый №14784                  Насос (подпитки) К 20/30, реестровый №14785                  Насос 1К 100-65-200 с электродвигателем 30 кВт/3000 об.мин., реестровый №26143                  Насос К 100-65-200 с двигателем 30кВт/3000об/мин., реестровый №10803                  Насос К 100-65-200, 30 кВт/3000 об/мин., реестровый №10804                  Насос ЦНСГ 38-154 на раме б/дв., реестровый №32786                  Насосный агрегат К 100-65-200 на раме с электродвигателем 30кВт/3000 об., реестровый №30189                  Сигнализатор СТГ-1Д, реестровый №25701                  Система трубопроводов к оборудованию, реестровый №14760                  Бак солевоседелитель, реестровый №14771                  Счетчик газа, реестровый №14757                  Теплообменник пластинчатый RX-185A-KNHP-121, реестровый №24015                  Теплообменник РОСВЕР GLD-01390107-01, реестровый №31829                  Фильтр катионитовый, реестровый №14768                  Фильтр катионитовый, реестровый №14769                  Фильтр катионитовый, реестровый №14770                  Фильтр механический, реестровый №14766                  Фильтр механический, реестровый №14767                  Экономайзер блочный, реестровый №14758                  Экономайзер чугунный, реестровый №14763                  Электродвигатель 5А180М2 30/3000 IM1081, реестровый №32779                  Насос 1Д 315-50 б/о б/дв., реестровый №31341                  Насос К 80-50-200 на раме, реестровый №25842                  Насос К80-50-200 15.3000, реестровый №25735                  Насосный агрегат К 80-50-200(5/3000 кВт), реестровый №25846                  Разборный пластинчатый аппарат АМХ 100-1Л-121, реестровый №31349                  Теплообменник М-10 AL, реестровый №10896                  Теплообменник пластинчатый P 0,21, реестровый №10903                  Теплообменник пластинчатый FP206-53-1-ЕН, реестровый №31828                  Горизонтальная стальная наземная металлическая емкость 25 куб.м. Б/У, реестровый №35151                  Насос 1Д 315-50, б/рамы, под 250 габ., ЭНР, реестровый №35141                  Насос ЦНСГ 38-154, б/рамы, под 180 габ. ПЕНЗ, реестровый №35148                  Насос 1Д 315-50 с эл. двиг. 75 кВт/3000 об/мин, реестровый №37125                  Емкость стальная б/у 4,4м³, реестровый №36871                  Емкость 5м³ б/у стальная, реестровый №37128                  Аппарат теплообменный ТТАИ-21-2477-1, реестровый №37126                  Аппарат теплообменный ТТАИ-21-882-1, реестровый №35701                  Аппарат теплообменный ТТАИ-21-882-2, реестровый №35702                  Внутренняя система электроснабжения ул.Кооперативная, 1, реестровый №25616                  Насос СNP TD 50-40G/2 7,5кВт, 3x380В 50Гц чугун. 12 бар, реестровый №36867                  Сварочный аппарат, реестровый №10881                  Промышленная сирена С-40 с магнитным пускателем, реестровый №35705</p>	Строительство котельной мощностью 6,0 МВт взамен устаревшей и неэффективной котельной №19	сооружения коммунального хозяйства	8,46	отсутствует
<p>11 Система теплоснабжения Котельная №11, ул. Гоголя, д. 1, в том числе:                  Здание нежилого назначения, литер А-А1 (Котельная №11), кадастровый №66-63-0000000-2963, реестровый №10271                  Сети теплоснабжения и ГВС от котельной №11, реестровый №10431                  Здание насосной станции 1-го подъема, реестровый №10272                  Агрегат насосный К 100-65-250 с двигателем 45/3000, реестровый №25850                  Аппарат теплообменный пластинчатый разборный HNN22, реестровый №29695                  Блок сетевого подогревателя №2, реестровый №26145                  Вентилятор ВДН-11,2 (котел №3), реестровый №25871                  Вентилятор ВДН-11,2 (котел №4), реестровый №25872                  Водоочиститель, реестровый №10509                  Водоочиститель, реестровый №10511                  Водоочиститель, реестровый №10520                  Дымосос ДН-12,5 (котел №3), реестровый №25830                  Дымосос ДН-12,5 (котел №4), реестровый №25835                  Дымосос ДН-12,5, реестровый №10516                  Емкость металлическая, реестровый №10626                  Котел №4 - ДЕ 25-14, реестровый №10495                  Котел №1- ДКВР-10/13, реестровый №10498                  Котел №3- ДКВР-10/13, реестровый №10499                  Насос ГАЛА 1602 PPE 200VA, реестровый №25771                  Насос Д 320-50 с дв.75/1500, реестровый №29682                  Насос Д315/50, реестровый №10526                  Насос К 100-65-250 эл.дв. 45/3000 АИР 200, реестровый №31336                  Насос циркуляционный DAB CP-G 80-5150 IE3, реестровый №29681                  Насос циркуляционный DAB CP-G 80-5150 IE3, реестровый №31337                  Насос циркуляционный DAB CP-G 80-5150 IE3, реестровый №31338                  Насос ЦНСГ 60-198 с дв.55/3000, реестровый №25866                  Пластинчатый теплообменник S14-ST16-56-TMTL58-LIQID, реестровый №25792                  Пластинчатый теплообменник TGX100P-1L-27, реестровый №25879                  Подпиточный насос Wilo-Veroline IPL 40/130-2.2/2 №2, реестровый №29679                  Солевоседелитель, реестровый №10510                  Фильтр, реестровый №10505                  Фильтр, реестровый №10506                  Фильтр, реестровый №10512                  Фильтр натриево-катионитовый, реестровый №10522                  Экономайзер, реестровый №10629                  Экономайзер, реестровый №10628                  Электродвигатель 4 АМ 2001 для насоса ЦНСГ, реестровый №14759                  Электродвигатель АИР180М2 30/3000IM, реестровый №25838                  Электродвигатель 5А225М2IM1081 55/3000 IP55 380/660В ВЭМ3, реестровый №34038                  Аппарат теплообменный ТТАИ-21-741-2, реестровый №35291                  Аппарат теплообменный ТТАИ-21-741-1, реестровый №35293                  Аппарат теплообменный ТТАИ-21-741-2, реестровый №35290                  Аппарат теплообменный ТТАИ-21-741-1, реестровый №35292                  Насос К 80-50-200 КНЭ, с двигателем 160S2(15/3000), реестровый №35694                  Насос WILO IPL 32/135-1.1/2, реестровый №32794                  Насос WILO IPL 32/135-1.1/2, реестровый №32793                  Насос СNP TD 65/85G/2, реестровый №37564                  Насос ЦНСГ38-176, реестровый №37573                  Насосный агрегат: Насос ЦНСГ (г) 38-176 с двигателем 37 кВт 3000 об/мин, реестровый №37574</p>	Строительство блочно-модульной газовой котельной мощностью 12,6 МВт, взамен устаревшей и неэффективной котельной №11	сооружение коммунального хозяйства	29,3	отсутствует	<p>16 Система теплоснабжения Котельная №20, «Здоровье», ул. Октябрьская, 14Б, в том числе:                  Здание блочной котельной №20, кадастровый №66-63-0101035-880, реестровый №18983                  Стальная дымовая труба, кадастровый №66-63-0101035-881, реестровый №29934                  Сети теплоснабжения от котельной №20, кадастровый №66-63-0101035-883, реестровый №25623                  Наружные электросети-0,7 кВ (кабель АВВГ 4*10), кадастровый №66-63-0101035-879, реестровый №25614                  Наружный водопровод, кадастровый №66-63-0101035-884, реестровый №25624                  Наружный газопровод НД, кадастровый №66-63-0101035-882, реестровый №25622                  Горелка газовая, реестровый №25664                  Горелка газовая, реестровый №25665                  Датчик температуры воды и воздуха, реестровый №25657                  Датчик температуры воды и воздуха, реестровый №25658                  Датчик температуры воды и воздуха, реестровый №25659                  Клапан термозапорный КТЗ, реестровый №25646                  Клапан трехходовой с электроприводом 3G50, реестровый №25649                  Контроллер ТА239, реестровый №25656                  Котел АКС-200, реестровый №31345                  Котел АКС-200, реестровый №31346                  Насос ТЗ 40-230/2 А-Ф-А-BQBE 380V, реестровый №32787                  Насос ТЗ 40-230/2 А-Ф-А-BQBE 380V, реестровый №32788                  Насосная станция подпитки, реестровый №25697                  Сигнализатор СТГ-10 М-6, реестровый №25652                  Сигнализатор СТГ-10 М-6, реестровый №25653                  Счетчик газа с блоком питания, реестровый №25651</p>	Эксплуатация	сооружение коммунального хозяйства	0,34	отсутствует
<p>12 Система теплоснабжения Котельная №12, с. Куры, ул. Кооперативная, 5А, в том числе:                  Здание котельной №12, реестровый №3484                  Сети теплоснабжения от котельной №12, реестровый №29940                  Сети газоснабжения, реестровый №10304                  Наружные кабельные сети АВВГ 4*16, реестровый №10293                  Наружные водопроводные сети, реестровый №10388                  Внутренние кабельные сети АВВГ 4*16, реестровый №10294                  Емкости, реестровый №10893                  Котел "Сигнал" КОВ-80, реестровый №29917                  Насос WILO - Gronoline - IL 40/160-4/2, реестровый №35144                  Насос WILO - Gronoline - IL 40/160-4/2, реестровый №35143                  Котел газовый КОВ 80 СТ-1пс, реестровый №37560</p>	Эксплуатация	сооружение коммунального хозяйства	0,138	отсутствует	<p>13 Система теплоснабжения Котельная №13, с. Куры, ул. Красноармейская, д. 33, в том числе:                  Газовая котельная №13, кадастровый №66-63-0000000-3275, реестровый №10261                  Стальная дымовая труба, кадастровый №66-63-1801005-1487, реестровый №10289                  Сети теплоснабжения от котельной №13, кадастровый №66-63-1801005-1490, реестровый №10445                  Линия ВЛ 0,4 кВ. (от ТП №1304 до котельной) на опорах 4*7, кадастровый №66-63-1801005-1489, реестровый №10300                  Здание ГРП, кадастровый №66-63-1801005-1488, реестровый №10273</p>	Реконструкция с заменой основного и вспомогательного оборудования	сооружение коммунального хозяйства	3,44	отсутствует

	Теплосчетчик в комплекте, реестровый №25655 Фильтр газовый реестровый №25647 Электромагнитный газовый клапан КПЭГ-500, реестровый №25648				
17	Система теплоснабжения Котельная №21, пос. Алтынай, ул. 1 Мая, 44, в том числе: Здание котельной №21, реестровый №25600 Сети теплоснабжения от котельной №21, реестровый №29946 Наружный газопровод с ГРПШ-400 (от кот.№8 до кот.№21), реестровый №25621 Клапан термозапорный КТЗ 001-25, реестровый №25641 Котел КОВ-50 СТ, реестровый №25820 Сигнализатор загазованности, реестровый №25791 Силовое электрооборудование и узел учета электроэнергии, реестровый №25636 Счетчик газа, реестровый №25696 Электромагнитный клапан, реестровый №25642	Эксплуатация	сооружение коммунального хозяйства	0,043	отсутствует
18	Система теплоснабжения Котельная №22, ул. Артиллеристов, 33Г, в том числе: Здание мини-котельной №22, реестровый №19054 Котел HSG-250 SD (29.1 кВт), реестровый №31347 Котел FERROLI Fortuna F 32кВт, реестровый №34605 Котел газовый настенный Nobby Smart 28-2CS, реестровый №29657 Насос Wilo TOP-S 30/7 1-PN 10, реестровый №29680	Эксплуатация	сооружение коммунального хозяйства	0,05	отсутствует
19	Система теплоснабжения Котельная №24, п. Глядены-Санаторий, ул. Лесная, д. 12, в том числе: Здание нежилого назначения - гараж со стоялкой, кадастровый №66:63:0000000:2873, реестровый №22959 Здание нежилого назначения - котельная, прачечная, грязелечебница (котельная №24), кадастровый №66:63:0000000:2870, реестровый №22588 Стальная дымовая труба, реестровый №29935 Сети теплоснабжения от котельной №24, реестровый №27244 Водопроводные сети от дома П по ул. Лесная до котельной, реестровый №22590 Вентилятор дутьевой, реестровый №25782 Вентилятор дутьевой, реестровый №25785 Вентилятор крышной, реестровый №25786 Вентилятор крышной, реестровый №25787 Котел "Универсал-6", реестровый №25672 Насос подпиточный NM 32.12 AE, реестровый №25751 Шкаф силовой, реестровый №25702 Котел водогрейный серии КВр-0,2МВТ (с вентилятором), реестровый №34375 Котел водогрейный серии КВр-0,2МВТ (с вентилятором), реестровый №34376 Котел водогрейный серии КВр-0,2МВТ (с вентилятором), реестровый №34377 Корпус насоса с осевым всасывающим патрубком Насоса Cairpeda NM50/20B/C, реестровый №35140 Электродвигатель насоса Cairpeda NM50/20/B/C, реестровый №35139	Реконструкция с заменой основного и вспомогательного оборудования	сооружение коммунального хозяйства	0,6	отсутствует
20	Система теплоснабжения Котельная №25, с. Курьи, ул. Кирова, д. 51, в том числе: Здание газовой котельной №25 с дымовой трубой и газоходом, кадастровый №66:63:1801001:420, реестровый №4158 Тепловая сеть литер 1А, 1Б, 1В, 1Д, кадастровый №66:63:0000000:3829, реестровый №22995/1 Котел НР-18, реестровый №25680 Котел НР-18, реестровый №25681 Котел НР-18, реестровый №25682 Котел НР-18, реестровый №25683 Котел НР-18, реестровый №25684 Котел НР-18, реестровый №25685 Котел НР-18, реестровый №25686 Насос WILO IL 80/200-18,5/2 380V трехфазный, реестровый №32789 Насос WILO IPL 32/130-1,1/2, реестровый №25760 Насос WILO IPL 32/130-1,1/2, реестровый №25761 Насос WILO IPL 32/130-1,1/2, реестровый №25762 Насос WILO IPL 32/135-1,1/2, реестровый №32790 Насос WILO IPL 32/135-1,1/2, реестровый №32792 Насос Д 320, реестровый №25757 Горелка БИГ-2-14 котла НР-18, реестровый №35086 Горелка БИГ-2-14 котла НР-18, реестровый №35081 Горелка БИГ-2-14 котла НР-18, реестровый №35084 Горелка БИГ-2-14 котла НР-18, реестровый №35085 Горелка БИГ-2-14 котла НР-18, реестровый №35080 Горелка БИГ-2-14 котла НР-18, реестровый №35082 Горелка БИГ-2-14 котла НР-18, реестровый №35083 Газорегуляторная установка (ГРУ), реестровый №35079 Внутренний газопровод среднего давления, кадастровый №66:63:1801001:908, реестровый №35075 Выпрямитель сварочный ВД-309, реестровый №25874	Строительство блочно-модульной газовой котельной мощностью 6,0 МВт, взамен устаревшей и неэффективной котельной №25	сооружение коммунального хозяйства	5,6	отсутствует
21	Система теплоснабжения Котельная №26, с. Курьи, ул. Пушкина, д. 47Б, в том числе: Здание газовой котельной №26 с дымовой трубой, кадастровый №66:63:1801002:497, реестровый №4159 Тепловая сеть литер 2А, 2Б, кадастровый №66:63:0000000:3832, реестровый №22995/2 Тепловая сеть литер 3А, 3Б, 3В, кадастровый №66:63:0000000:3831, реестровый №22995/3 Дымосос ДН-6.3, реестровый №31348 Насос сетевой с термореле и защитой, реестровый №25759 Насос-дозатор GALA 1602 PPE 200 UA 011000, реестровый №25769 Котел НР-18, реестровый №25687 Котел НР-18, реестровый №25688 Котел НР-18, реестровый №25690 Котел НР-18, реестровый №25691 Котел НР-18, реестровый №25692 Котел НР-18, реестровый №25693 Насос IL 80/20-18,5/2, реестровый №25855 Насос сетевой с термореле и защитой, реестровый №25764 Аппарат теплообменный ТТАИ-21-634, реестровый №35153 Газопроводы высокого и среднего давления, реестровый №35076 Горелка БИГ-2-14 котла НР-18, реестровый №35090 Горелка БИГ-2-14 котла НР-18, реестровый №35092 Горелка БИГ-2-14 котла НР-18, реестровый №35093 Горелка БИГ-2-14 котла НР-18, реестровый №35088 Горелка БИГ-2-14 котла НР-18, реестровый №35091 Газорегуляторная установка, реестровый №35087 Горелка БИГ-2-14 котла НР-18, реестровый №35089 Аппарат теплообменный ТТАИ-21-634, реестровый №35154	Строительство блочно-модульной газовой котельной мощностью 6,0 МВт, взамен устаревшей и неэффективной котельной №26	сооружение коммунального хозяйства	5,6	отсутствует
22	Система теплоснабжения Котельная №27, с. Знаменское, ул. Механизаторов, д. 12А, в том числе: Нежилое здание (газовая котельная №27), кадастровый №66:63:1401001:420, реестровый №26767 Стальная дымовая труба, реестровый №30355 Система теплоснабжения, кадастровый №66:63:0000000:4416, реестровый №26942 Котел Факел-Г (в сборе), реестровый №31122 Насос Wilo-Stronoline IL 80/200-22/2, реестровый №29684 Насос К 160/30 б/р б/дв, реестровый №32797 Водогрейный котел Факел-Г, реестровый №32990 Водогрейный котел Факел-Г №2, реестровый №32988 Водогрейный котел Факел-Г №3, реестровый №32989 Аппарат теплообменный ТТАИ-21-634, реестровый №35699 Аппарат теплообменный ТТАИ-21-634, реестровый №35700	Строительство блочно-модульной газовой котельной мощностью 3 МВт, взамен устаревшей и неэффективной котельной №27	сооружение коммунального хозяйства	4,05	отсутствует

23	Система теплоснабжения Котельная №28, с. Курьи, ул. Батенева, 30А, в том числе: Газоснабжение котла наружного размещения с. Курьи, ул. Батенева, 30А, кадастровый №66:63:1801001:771, реестровый №29919 Пластинчатый теплообменник S7-ST16-28, реестровый №10914 Котел газовый RS A60, реестровый №35137 Насос WILO-Ecopump MHI 402 1.430/EPOM Rp 1 ¼ «Rp1» PN10 1-203V, реестровый №37286 Умягчитель ФИП 1054Т, реестровый №32778 Аппарат теплообменный ТТАИ-23-326, реестровый №37562 Аппарат теплообменный ТТАИ-23-326, реестровый №37561 Котел RSA 60 (95С) (авторозжиг, возможность погодного регулирования), реестровый №37559 Насос циркулярный Wilo TOP-S 25/10 EM PN6/10 (1x220В, 0,18 кВт), реестровый №37572 Прочие объекты: Автомобиль ИЖ-27175-036, реестровый №37938 Автобус ВАБ-2211 ГАЗ-3307, реестровый №24110 Автомобиль ГАЗ-3307, реестровый №11075 Автомобиль Chevrolet NIVA 1/7(BV) 5-МТ, реестровый №29888 Автомобиль ГАЗ-31105, реестровый №28084 Автомобиль-мастерская ГАЗ-3307 0095 ХТ 96, реестровый №25810 ГАЗ-330232 (грузовой) 0146 ХТ 96, реестровый №25811 ГАЗ-53 КО-503 (О 094 ХТ 96), реестровый №11065 Генератор дизельный DAEWO DDAE 11000DXE-3, реестровый №31827 Дизельная электростанция мощностью 100 кВт, реестровый №25700 МАЗ-КС-3577 грузовой автокран, реестровый №25814 Отвал АО-1 к трактору МТЗ без установки, реестровый №10874 Отвал к трактору МТЗ без установки, реестровый №10875 Отопитель воздушный ОВ-65, реестровый №25695 Прицеп двухостный ПСТ-2.7т, реестровый №25804 Прицеп тракторный 2ПТС-4 66 СА 79-75, реестровый №25805 Прицеп тракторный 2-ПТС-4 СШ 77-41, реестровый №11057 Прицеп-агрегат сварочной марки АДД-4004.6+ на шасси 79-76, реестровый №25812 Самоходный погрузчик, 66 СР 11-86, реестровый №10871 Сварочный аппарат (САП), реестровый №10886 Сварочный генератор ГСВ, реестровый №10694 Тельфер 2 тн., реестровый №10873 Трактор МТЗ-82.1 б/у 2001 г.в., реестровый №10673 Тракторный прицеп 2 ПТС-4 66 СШ 77-66, реестровый №11058 Шкаф распределительный №13 ул. Артиллеристов, реестровый №10690 Экскаватор ЭО 2621 МТС, реестровый №10674 Здание, кадастровый №66:63:0101046:975, реестровый №35638 Нежилое помещение, кадастровый №66:63:0101046:979, реестровый №36032 Нежилое помещение, кадастровый №66:63:0101046:980, реестровый №10238/1 Служебное здание на базе №3, кадастровый №66:63:0101046:976, реестровый №30322					сооружение коммунального хозяйства	0,05	отсутствует
----	---	--	--	--	--	------------------------------------	------	-------------

**ГОРОДСКОЙ ОКРУГ СУХОЙ ЛОГ  
ДУМА ГОРОДСКОГО ОКРУГА  
двадцать первое заседание седьмого созыва  
РЕШЕНИЕ от 29.02.2024 №180-РД**

30.08.2018 №108-РД, руководствуясь Уставом городского округа Сухой Лог, Дума городского округа

**РЕШИЛА:**

- Согласовать Перечень объектов водоснабжения и водоотведения, в отношении которых планируется заключение концессионных соглашений, концедентом по которым выступает городской округ Сухой Лог, в 2024 году (прилагается).
- Опубликовать настоящее решение в газете «Знамя Победы» и разместить на официальном сайте городского округа Сухой Лог.
- Контроль за исполнением решения возложить на комиссию по землепользованию, городскому хозяйству и охране окружающей среды (Ю.С. Казанцева).

**Председатель Думы городского округа Е.Г. Быков  
Глава городского округа Р.Р. Мингалимов**

Приложение к решению Думы городского округа от 29.02.2024 №180-РД

**Перечень объектов водоснабжения и водоотведения, в отношении которых планируется заключение концессионных соглашений, концедентом по которым выступает городской округ Сухой Лог, в 2024 году**

Наименование объекта, состав, адрес объекта	Вид работ в рамках концессионного соглашения (создание и (или) реконструкция)	Назначение объекта	Технико-экономические характеристики объекта	Информация о наличии проектной документации/наименование собственника проектной документации
1	2	3	4	5
Объекты движимого имущества: «БУ-СГС-Е» - Блок управления электросиреной (управление по каналу Enternet), реестровый №30339 «БУ-СГС-Е» - Блок управления электросиреной (управление по каналу Enternet), реестровый №30340 Автомашина ГАЗ-3307 фургон О 090 ХТ 96 (К-803 EP), реестровый №8971 Автомашина ГАЗ-КО-503 В1 О 082 ХТ 96 (К 801 EP), реестровый №8967 Автомашина ЗИЛ-КО-502 Б1 О 153ХТ 96 (К 795 EP) канал, реестровый №8973 Автомашина УАЗ 390944 (В 666 СК 96), реестровый №29721 Автомобиль HUNDAI Sonata A 383 TC 196, реестровый №22660 Автомобиль ГАЗ 31105 Волга К 147 PX 96, реестровый №29722 Автомобиль ГАЗ-3110 Волга О 445 ХТ 96, реестровый №29723 Автомобиль КАМАЗ-49501 У509ВМ (H895TC), реестровый №18352 Автомобиль КАМАЗ-55111А (А 392 TC 96), реестровый №29724 Автомобиль ЛАДА 212140 (О 549 ХТ 96), реестровый №29725 Автомобиль УАЗ 390995 (В 234 МХ 196), реестровый №29726 Автомобиль УАЗ Патриот 3163 Е483ОР 196, реестровый №31492 Автомобиль УАЗ-390944, О183ХТ96 (М4350М96), «Фермер» (грузовой), реестровый №18783 Автомобиль УАЗ-3909 О 122 ХТ 96 (Р 497 HC), реестровый №9777 Агрегат 2 ЭЦВБ-10-80 (насос типа 2эцвб-10-80 в сборе с двигателем), реестровый №24699 Агрегат насосный БА 10-100-30, реестровый №29727 Агрегат насосный Иртыш ПФ 65/250, реестровый №35204 Агрегат насосный Иртыш РФ 2 80/315,250-7,5/4-016, реестровый №24705 Агрегат насосный CM 100-65-200-4 5,5/1500, реестровый №24706 Агрегат насосный CM 100-65-200-4 5,5/1500, реестровый №35205 Агрегат насосный CM 80-50-200-4 4/1500кВт, реестровый №24707 Агрегат CM 100-65-200-4, реестровый №34178 Агрегат CM 125-100-2156/4 с эл/дв 7,5кВт 1500 об/мин, реестровый №35206 Агрегат CM 125-80-315-4, реестровый №34180 Агрегат CM 125-80-315-4, реестровый №32976 Агрегат CM 80-50-200/2, реестровый №31783 Агрегат CM 80-50-200-2, реестровый №32981 Агрегат CM 80-50-200-2, реестровый №35207 Агрегат CM80-50-200-2, реестровый №24698 Аквадисцилятор ДЭ-25М, реестровый №35224 Баки для воды, реестровый №26721 Баки для воды ГО и ЧС, реестровый №24938				

Бактерицидная установка, реестровый №9805
Бактерицидная установка, реестровый №9804
Бактерицидная установка, реестровый №9806
Бензогенератор DY6500L, реестровый №26774
Бочка (контейнер) для жидкого хлора (НФС) 8285, реестровый №29758
Бочка (контейнер) для жидкого хлора 8286, реестровый №29760
Бочка (контейнер) для жидкого хлора 8287, реестровый №29759
Бустерный насос БА 10-100-30 (холод), реестровый №24708
Бустерный насос БА 10-100-35, реестровый №24709
Бустерный насос БА 8-40-35, реестровый №24710
Бустерный насос БА 8-40-35, реестровый №24711
Вентилятор, реестровый №9807
Верстак, реестровый №9808
Весы технические грузовые, реестровый №9809
Воздуходувка, реестровый №9811
Воздуходувка, реестровый №9812
Вулканизатор модель «Минимастер», реестровый №9813
ГАЗ - 2217(газель), реестровый №4901
Газоанализатор «Хобби-Т», реестровый №26706
Газоанализатор «Хобби-Т», реестровый №26707
Газоанализатор «Хоббит-Т», реестровый №22826
Газоанализатор «Хоббит-Т», реестровый №22827
Гидромолот МГ-300, реестровый №29728
Двигатель 160/3000 4АМН-280УЗ, реестровый №19084
Дизель генератор, реестровый №9815
Дисцилятор, реестровый №9817
Задвижка с электродвигателем, реестровый №9818
Задвижка стальная 31 с 18нж Ф-150 Ру 63, реестровый №9819
Задвижка Ф-250 5 шт., реестровый №9820
Задвижка Ф-250 под эл.привод 3шт., реестровый №9821
Задвижка Ф-300, реестровый №9826
Задвижка Ф-300 3 шт., реестровый №9822
Задвижка Ф-300 под эл.привод 2шт., реестровый №9823
Задвижка Ф-400, реестровый №9829
Задвижка Ф-400, реестровый №9827
Задвижка Ф-400, реестровый №9828
Задвижка Ф-400 3шт., реестровый №9824
Задвижка Ф-400 под эл.привод 2шт., реестровый №9825
Задвижка чугунная фланцевая 30ч6бр ДУ100 в составе здания для бактерицидной обработки воды, реестровый №29713
Задвижка чугунная фланцевая 30ч6бр ДУ100 в составе скважины №2748 ул. Лесная, реестровый №29720
Задвижка чугунная фланцевая 30ч6бр ДУ50 в составе скважины №2748 ул. Лесная, реестровый №29719
Затвор Чугунный ДУ 500 Ру, реестровый №26713
Затвор Чугунный ДУ 500 Ру 3 шт., реестровый №9830
Звуковая сирена С-40 с пусковым устройством «Ответ», реестровый №24937
Звуковая сирена С-40 с пусковым устройством «Ответ», реестровый №24936
Иртыш РФ 1 100/240.238-5.5/4-316, реестровый №24716
Испытательный насос 2 шт., реестровый №9832
Источник нецентрализованного водоснабжения, реестровый №26605
Источник нецентрализованного водоснабжения, реестровый №26609
Источник нецентрализованного водоснабжения, реестровый №26610
Источник нецентрализованного водоснабжения, реестровый №26607
Источник нецентрализованного водоснабжения, реестровый №26606
Источник нецентрализованного водоснабжения, реестровый №26611
Источник нецентрализованного водоснабжения, реестровый №26604
Источник нецентрализованного водоснабжения, реестровый №26608
Источник нецентрализованного водоснабжения - колодец, реестровый №27106
Источник нецентрализованного водоснабжения - колодец, реестровый №27105
Источник нецентрализованного водоснабжения - родник, реестровый №32831
Источник нецентрализованного водоснабжения - родник, реестровый №32829
Источник нецентрализованного водоснабжения - родник, реестровый №32828
Источник нецентрализованного водоснабжения - родник, реестровый №32830
Источник нецентрализованного водоснабжения - родник, реестровый №27107
Источник нецентрализованного водоснабжения - родник, реестровый №27103
Источник нецентрализованного водоснабжения - родник «Безыманный», реестровый №27102
Источник нецентрализованного водоснабжения - родник «Никольский», реестровый №27104
Кабель подземный, реестровый №9833
Кабельная линия на НФС, реестровый №9834
КАМАЗ-4925 КО-514 О 606 ХТ (К 793 ЕР) канал, реестровый №9778
Карбоновый инфракрасный обогреватель ИКО-900, реестровый №24650
Карбоновый инфракрасный обогреватель ИКО-900, реестровый №24646
Карбоновый инфракрасный обогреватель ИКО-900, реестровый №24690
Карбоновый инфракрасный обогреватель ИКО-900, реестровый №24656
Карбоновый инфракрасный обогреватель ИКО-900, реестровый №24653
Карбоновый инфракрасный обогреватель ИКО-900, реестровый №24665
Карбоновый инфракрасный обогреватель ИКО-900, реестровый №24661
Карбоновый инфракрасный обогреватель ИКО-900, реестровый №24648
Карбоновый инфракрасный обогреватель ИКО-900, реестровый №24686
Карбоновый инфракрасный обогреватель ИКО-900, реестровый №24658
Карбоновый инфракрасный обогреватель ИКО-900, реестровый №24664
Карбоновый инфракрасный обогреватель ИКО-900, реестровый №24663
Карбоновый инфракрасный обогреватель ИКО-900, реестровый №24649
Карбоновый инфракрасный обогреватель ИКО-900, реестровый №24671
Карбоновый инфракрасный обогреватель ИКО-900, реестровый №24662
Карбоновый инфракрасный обогреватель ИКО-900, реестровый №24660
Карбоновый инфракрасный обогреватель ИКО-900, реестровый №24647
Карбоновый инфракрасный обогреватель ИКО-900, реестровый №24685
Карбоновый инфракрасный обогреватель ИКО-900, реестровый №24644
Карбоновый инфракрасный обогреватель ИКО-900, реестровый №24654
Клапан воздушный комб. Д 0 60 ф-50 10шт., реестровый №9836
Клапан обратный 19ч21брРу16ДУ100 в составе скважины №2, реестровый №29711
Комплект чехлов (для автом. «Соболь»), реестровый №15077
Компрессор ЗИФ-55, реестровый №10496
Компрессор К-22, реестровый №9841
Компьютер INTRO Home 121, реестровый №9843
Компьютер INTRO Home 121, реестровый №9842
Компьютер INTRO Home 121, реестровый №9844
Компьютер INTRO Home -121, реестровый №9845
Компьютер P-111, реестровый №9847
Котел КСГ-100, реестровый №9858
Котел отопительный, реестровый №29761
Котел угольный очист. санаторий Курьи, реестровый №31784
Котел ЭПЗ-100, реестровый №9856
Кран-балка, реестровый №9859
Кран ДУ 50мм в составе водонапорной башни с подземным резервуаром воды, реестровый №29716
Кран подвесной, реестровый №9860
Кран ручной подвесной, реестровый №9861
Кран ручной подвесной, реестровый №9862
Кран УРАЛ-КС-3574 О 616 ХТ 96; Р 762 АН (О 660 АК), реестровый №9781
Машина вакуумная КО-505А на базе КАМАЗ-65115 (О 109 ХТ96), реестровый №22577
Машина вакуумная, модель КО-520Д, О149ХТ 96 (К 066 РХ 96), реестровый №14742
Машина для сварки пластмас. труб Ровелд, реестровый №9863
Мини АТС Panasonic КХ-ТД, реестровый №9864
Монитор, реестровый №35208
Монитор «17», реестровый №9869
Монитор 17 LCD Т 705, реестровый №9867
Монитор 17 Samsung 71 ON, реестровый №9866
Мотопомпа Daishin SWT-80, реестровый №37858
Мотопомпа Subaru-Robin PTX 301Т, реестровый №29729
МФУ лазерное Kyocera, реестровый №31785

Набор аккумуляторов с дрелью, реестровый №10211
Напольный газовый котел Sirius КС-Г-80, реестровый №35636
Насос, реестровый №9896
Насос, реестровый №9895
Насос 1 Д 315-71 без двигателя, реестровый №9871
Насос 160/20КМ на обороте воды, реестровый №9872
Насос 1Д 200-90 НФС, реестровый №37844
Насос 1Д 315/71 под 110 кВт, реестровый №29731
Насос 1Д 315/71 под 110 кВт, реестровый №29730
Насос 200 Д 90 ВД, реестровый №9876
Насос 200 Д-90, реестровый №9877
Насос 2К, реестровый №9878
Насос 2ЭЦВ10-120-60, реестровый №24717
Насос МVIE 3202 для подачи х/в, реестровый №9911
Насос МVIE 3202 для подачи х/в, реестровый №9879
Насос МVIE 3203-7.5-3/16/У3-2, реестровый №24718
Насос NK 200-450/455А2F1АЕ-SBAOE 160кВт, реестровый №26773
Насос WIL0 MVIE 3203, реестровый №14743
насос WIL0 MVIE 5202 с датчиком давления, реестровый №22611/1
насос WIL0 MVIE 5202 с датчиком давления, реестровый №22610/1
Насос БА10-120-30, реестровый №29762
Насос ВВН-6, реестровый №9880
Насос ВВН-6, реестровый №9881
Насос ГНОМ 50х50, реестровый №35209
Насос Д 200/90, реестровый №9883
Насос Д 200/90, реестровый №9884
Насос Д 200/90, реестровый №9909
Насос Д-315/71, реестровый №9888
Насос дренажный Grundfos, реестровый №37057
Насос Иртыш ПФ 2-125/315.290-18.5/4-016, реестровый №18910
Насос Иртыш ПФ 265/250 258-5.5/4-016 КНС НП, реестровый №31788
Насос Иртыш РФ2 100/200 202-5-5/4-316, реестровый №35210
Насос Иртыш РФ3-150/400.370-18.5-216, реестровый №19080
Насос К 150-125-250 15/1500, реестровый №18780
Насос К 150-125-250 с дв 160с4 15/1500(НФС), реестровый №31789
Насос К 200-150-250 22/1500, реестровый №35211
Насос КМ 150-125-250 18.5/1500, реестровый №4456
Насос КМ 160/20, реестровый №9870
Насос КМ 160/20, реестровый №9891
Насос П 12.5-12.5 с эл.двиг. 4квт. 1500 об/мин, реестровый №9893
Насос П 12.5х12.5 СП УХ Л4, реестровый №9894
Насос погр фек Иртыш ПФС 50/125.120 КНС Кунарская, реестровый №31790
Насос погружной фекальный Иртыш ПФ2 125/315.336-11/6-016, реестровый №24720
Насос погружной фекальный Иртыш ПФ2 125/315.336-11/6-016, реестровый №24721
Насос погружной фекальный Иртыш РФ2 200/360.338-22/6-216, реестровый №35031
Насос погружной фекальный Иртыш РФ2 КНС м-он «Южный», реестровый №24584
Насос погружной фекальный РФ2 КНС м-он «Южный», реестровый №24585
Насос с электродвигателем, реестровый №9899
Насос с электродвигателем, реестровый №9898
Насос фекальный 100W 380V LEO L 7569, реестровый №37841
Насос Х65-50-125 К-С 5.5/3000, реестровый №4457
Насос ЦН 400/105, реестровый №9903
Насос ЦН 400/105, реестровый №9904
Насос ЦНС 60-132, реестровый №22629
Насос ЭЦВ 10-120-60, реестровый №37845
Насос ЭЦВ 10-120-60, реестровый №37847
Насос ЭЦВ 10-120-60, реестровый №35213
Насос ЭЦВ 10-120-60, реестровый №37054
Насос ЭЦВ 10-120-60, реестровый №35212
Насос ЭЦВ 10-120-60 ЗПН, реестровый №37056
Насос ЭЦВ 10-120-60 нро, реестровый №34183
Насос ЭЦВ 10-120-60 нро, реестровый №37857
Насос ЭЦВ 10-120-60 нро, реестровый №34182
Насос ЭЦВ 10-120-60 нро, реестровый №35214
Насос ЭЦВ 10-65-110, реестровый №37853
Насос ЭЦВ 10-658-110 нрк, реестровый №34177
Насос ЭЦВ 4-10-110, реестровый №37850
Насос ЭЦВ 6-10-110, реестровый №37848
Насос ЭЦВ 6-10-110, реестровый №37852
Насос ЭЦВ 6-10-110, реестровый №37855
Насос ЭЦВ 6-10-110, реестровый №37856
Насос ЭЦВ 6-10-110, реестровый №37849
Насос ЭЦВ 6-10-110, реестровый №37842
Насос ЭЦВ 6-10-110, реестровый №37843
Насос ЭЦВ 6-10-110 ЗПН, реестровый №37058
Насос ЭЦВ 6-10-110 ЗПН, реестровый №37059
Насос ЭЦВ 6-16-90, реестровый №37851
Насос ЭЦВ 8-25-100, реестровый №35215
Насос ЭЦВ 8-25-100, реестровый №37854
Насос ЭЦВ 8-25-100, реестровый №35216
Насос ЭЦВ 8-25-100 (свк№5090 Н-Пышма), реестровый №29743
Насос ЭЦВ 8-25-100 НРО, реестровый №32977
Насос ЭЦВ 8-25-100 НРО, реестровый №32980
Насос ЭЦВ 8-25-100 скв"1 СМ3, реестровый №31795
Насос ЭЦВ 8-25-110, реестровый №37846
Насос ЭЦВ 8-25-110 (СМ3), реестровый №29745
Насос ЭЦВ 8-40-110, реестровый №35218
Насос ЭЦВ 8-40-110 НРО, реестровый №32978
Насос ЭЦВ 8-40-110 с. Куры скважина сов Сухоложск, реестровый №31787
Насосный агрегат ст. ОБЖ (на промывке УВД), реестровый №9910
Настенная сплит-система SFTM-24HNI (кондиционер), реестровый №35219
Отвал к трактору, реестровый №9912
Парогенератор передвижной ПГ-40Г, реестровый №31796
Печи СНОЛ 3.5-3.5-3, реестровый №9915
Печи СНОЛ 3.5-3.5-3, реестровый №9916
Пластинчатый теплообменник S4-IT10S-22, реестровый №9917
Плита сушильная ПС-0.4-1, реестровый №9918
Повысительная станция для микрорайона Юго-Западный, реестровый №22610
Повысительная станция для микрорайона Юго-Западный, реестровый №22611
Погрузчик KOMATSU WB93R-2 (7970СА), реестровый №9789
Подземный горизонтальный резервуар для хранения воды (пожарный водоем), реестровый №37226
Пожарный водоем 20м3, №п/п 134, реестровый №37791
Пожарный гидрант, реестровый №26489
Пожарный гидрант, реестровый №26432
Пожарный гидрант, реестровый №26476
Пожарный гидрант, реестровый №29546
Пожарный гидрант, реестровый №26510
Пожарный гидрант, реестровый №26483
Пожарный гидрант, реестровый №26456
Пожарный гидрант, реестровый №26444
Пожарный гидрант, реестровый №26503
Пожарный гидрант, реестровый №26458
Пожарный гидрант, реестровый №26484
Пожарный гидрант, реестровый №26457
Пожарный гидрант, реестровый №26491
Пожарный гидрант, реестровый №26506
Пожарный гидрант, реестровый №26442
Пожарный гидрант, реестровый №26496
Пожарный гидрант, реестровый №26467
Пожарный гидрант, реестровый №26474
Пожарный гидрант, реестровый №26482
Пожарный гидрант, реестровый №26436
Пожарный гидрант, реестровый №29543



Пожарный гидрант, реестровый №26498			
Пожарный гидрант, реестровый №26500			
Пожарный гидрант, реестровый №26479			
Пожарный гидрант, реестровый №26481			
Пожарный гидрант, реестровый №26494			
Пожарный гидрант, реестровый №26469			
Пожарный гидрант, реестровый №26501			
Пожарный гидрант, реестровый №26485			
Пожарный гидрант, реестровый №26464			
Пожарный гидрант, реестровый №26471			
Пожарный гидрант, реестровый №26473			
Пожарный гидрант, реестровый №26475			
Пожарный гидрант, реестровый №26504			
Пожарный гидрант, реестровый №26453			
Пожарный гидрант, реестровый №26451			
Пожарный гидрант, реестровый №26478			
Пожарный гидрант, реестровый №26499			
Пожарный гидрант, реестровый №26460			
Пожарный гидрант, реестровый №26497			
Пожарный гидрант, реестровый №26459			
Пожарный гидрант, реестровый №26462			
Пожарный гидрант, реестровый №26452			
Пожарный гидрант, реестровый №26448			
Пожарный гидрант, реестровый №26477			
Пожарный гидрант, реестровый №26487			
Пожарный гидрант, реестровый №26434			
Пожарный гидрант, реестровый №26435			
Пожарный гидрант, реестровый №26433			
Пожарный гидрант, реестровый №26431			
Пожарный гидрант, реестровый №26443			
Пожарный гидрант, реестровый №26463			
Пожарный гидрант, реестровый №26470			
Пожарный гидрант, реестровый №29545			
Пожарный гидрант, реестровый №26437			
Пожарный гидрант, реестровый №26472			
Пожарный гидрант, реестровый №26502			
Пожарный гидрант, реестровый №26466			
Пожарный гидрант, реестровый №26509			
Пожарный гидрант, реестровый №26445			
Пожарный гидрант, реестровый №29542			
Пожарный гидрант, реестровый №26492			
Пожарный гидрант, реестровый №26441			
Пожарный гидрант, реестровый №26493			
Пожарный гидрант, реестровый №26454			
Пожарный гидрант, реестровый №26488			
Пожарный гидрант, реестровый №29544			
Пожарный гидрант, реестровый №26486			
Пожарный гидрант, реестровый №26430			
Пожарный гидрант, реестровый №26440			
Пожарный гидрант, реестровый №26468			
Пожарный гидрант, реестровый №26465			
Пожарный гидрант, реестровый №26438			
Пожарный гидрант, реестровый №26439			
Пожарный гидрант, реестровый №29541			
Пожарный гидрант, реестровый №26511			
Пожарный гидрант, реестровый №26447			
Пожарный гидрант ПП-2,25, реестровый №25981			
Пожарный гидрант ПП-2,25, реестровый №25980			
Пожарный пирс (Естественный водоем), реестровый №26578			
Пожарный пирс (Естественный водоем), реестровый №26566			
Пожарный пирс (Естественный водоем), реестровый №26576			
Пожарный пирс (Естественный водоем), реестровый №26568			
Пожарный пирс (Естественный водоем), реестровый №26582			
Пожарный пирс (Естественный водоем), реестровый №26567			
Пожарный пирс (Естественный водоем), реестровый №26577			
Пожарный пирс (Естественный водоем), реестровый №26580			
Пожарный пирс (Естественный водоем), реестровый №26572			
Пожарный пирс (Естественный водоем), реестровый №26565			
Пожарный пирс (Естественный водоем), реестровый №26581			
Пожарный пирс (Естественный водоем), реестровый №26579			
Пожарный пирс (Естественный водоем), реестровый №26564			
Пожарный пирс (Естественный водоем), реестровый №26584			
Пожарный пирс (Естественный водоем), реестровый №26575			
Пожарный пирс (Естественный водоем), реестровый №26573			
Пожарный пирс (Естественный водоем), реестровый №26574			
Пожарный пирс (Естественный водоем), реестровый №26569			
Преобразователь частотный E-9P-022T4 (Сов СУХ скв), реестровый №29751			
Преобразователь частотный E-9P-037T4 (НФС тех.вода), реестровый №29752			
Преобразователь частоты 3,7/5,5 кВт ЧРЭ 380В SB19, реестровый №18782			
Преобразователь частоты 3,7855кВт ЧРЭ 380В, реестровый №26735			
Преобразователь частоты CONTROL-L620, реестровый №34181			
Преобразователь частоты CONTROL-L620 380В, реестровый №31797			
Преобразователь частоты CONTROL-L620 380В.3Ф 5,5-7,5kW, реестровый №35220			
Преобразователь частоты А650 380В3Ф 160kW 304AONI, реестровый №34184			
Преобразователь частоты ATV630 37 кВт 380В, реестровый №29765			
Прибор ХВ-1, реестровый №9924			
Приборы учета расхода воды 51 шт., реестровый №9927			
Принтер HP 1320, реестровый №9928			
Принтер лазерный KYOCERA P3145dn, реестровый №35221			
Прицеп тракторный 11-1, реестровый №9791			
Прицеп-Агрегат передвижной сварочный АДД-4004.6П, реестровый №18784			
Противопожарный резервуар, заводской №1899 ПР-ТЕХ-55.2.35-13.3-С 000, реестровый №37578			
Пункт распределительный, реестровый №9930			
Резервуар горизонтальный стальной V=50м3 (пожарный водоем), реестровый №29807			
Роутер 4G TeltonikaRUT950 с SIM - картой, реестровый №30341			
Роутер 4G TeltonikaRUT950 с SIM - картой, реестровый №30342			
Сварочный агрегат, реестровый №9932			
Сварочный аппарат САК, реестровый №9934			
Секции для ограждения -забор, реестровый №5101			
Система видеонаблюдения, реестровый №9936			
Системный блок, реестровый №34179			
Системный блок, реестровый №9938/2			
Системный блок, реестровый №35222			
Скважинный насос SP-125, реестровый №9945			
Скважинный насос SP-125, реестровый №9944			
Спектрофотометр В - 1100 (ТМ ЭКОВЫО), реестровый №31798			
Спектрофотометр ПЗ-5300ВИ, реестровый №34185			
Спектрофотометр ПЗ-5300ВИ, реестровый №35223			
Спектрофотометр ПЗ-5300В лаб. ОБЖ, реестровый №29753			
Спектрофотометр ПЗ-5300ВИ, реестровый №35637			
Станок верт. сверлильный, реестровый №9948			
Станок верт. сверлильный, реестровый №9947			
Станок винторезный, реестровый №9949			
Станок деревообрабатывающий, реестровый №9950			
Станок для сварки п/э труб, реестровый №9951			
Станок сверлильный, реестровый №9952			
Станок сверлильный, реестровый №9953			
Станок токарно-строгальный, реестровый №9954			
Станок токарный, реестровый №9956			
Станок токарный 16К20, реестровый №9955			
Станок фрезерный, реестровый №9957			
Стерилизатор, реестровый №9958			
Стол для титрования ЛАБ-1200 ТТ, реестровый №9959			

Стол островной физ. ЛАБ-1500, реестровый №9960			
Стол прист.физ. ЛАБ-1500 ПКТ лаб. ОБЖ, реестровый №29754			
Стол пристенный физ. ЛАБ-1500 ПЛТ, реестровый №9961			
Счетчик СЭТ 4ТМ 03 (0.5/1-1.0)120-130/380В, реестровый №9966			
Счетчик СЭТ 4ТМ 03 (0.5/1-1.0)120-130/380В, реестровый №9964			
Счетчик СЭТ 4ТМ 03 (0.5/1-1.0)120-130/380В, реестровый №9965			
Счетчик СЭТ 4ТМ 03 (3*120-230/380В1(10), реестровый №9967			
Счетчик холодной воды ВСХН-100 в составе здания для бактерицидной обработки воды, реестровый №29712			
Тележка к трактору «Владимирец», реестровый №9793			
Телефон системный Panasonic KX-T7433 RU, реестровый №9970			
Тельфер 2,5тн., реестровый №9973			
Тельфер 2,5тн. высота 12м., реестровый №9972			
Термостат для БПК, реестровый №9974			
Термостат ТС-80, реестровый №9975			
Токовыпрямительный агрегат для получения обеззараживания питьевой воды ГОРН-ГК-80В/165 (зав.№535), реестровый №24736			
Токовыпрямительный агрегат для получения обеззараживания питьевой воды ГОРН-ГК-80В/165 (зав.№536), реестровый №24735			
Трактор МТЗ-82 7968 СА (17-43 СР), реестровый №9782			
Трансфомтор ТМ 25 КВА, реестровый №9979			
Трансформаорная подстанция, реестровый №9982			
Трансформатор, реестровый №9976			
Трансформатор силовой ТМ 100 и ВА, реестровый №9977			
Трансформатор силовой ТМ 25/10/04кв Алтынай, реестровый №29755			
Трансформатор ТМ 400/3-0,4 (НФС), реестровый №29756			
Трансформатор ТМ-400, реестровый №9980			
Трансформаторная подстанция, реестровый №9981			
Турбокомпрессор ТВ80-1.6, реестровый №37193			
УАЗ-31514, ОИ4ХТ 96, реестровый №11061			
Установка для проколки дорог, реестровый №9984			
Установка для прочистки трубопроводов КПКС-04(КНС), реестровый №29757			
Установка по производству комбинированного дезинфектанта «диоксид хлора и хлор» ДХ-100-1,0К, реестровый №28071			
Холодильник «Атлант-1709-00», реестровый №9987			
Центробежный консольный насос НК-200-500, реестровый №9990			
Центробежный консольный насос НК-200-500, реестровый №9991			
Шкаф вытяжной ЛАБ-1500 ШВ-Н, реестровый №9992			
Шкаф сушильный УТ- 4610 (64л.), реестровый №37060			
Шкаф управления насосом в составе водонапорной башни с подземным резервуаром воды, реестровый №29715			
Шкаф управления насосом в составе скважины №2, реестровый №29710			
Шкаф управления ШУ 1-2.15 П2.6-31, реестровый №24586			
Щит управления, реестровый №9993			
Экскаватор ЕК-14 79 69 СА (66 СК 2144), реестровый №9787			
Экскаватор ЭО-3321 Ак (7972 СА), реестровый №22578			
Экскаватор-погрузчик TLB 825-RM, реестровый №29959			
Эл. двигатель 22 квт. 1500 об. мин., реестровый №9994			
Электродвигатель (на башне), реестровый №10003			
Электродвигатель 15 вт. 2шт., реестровый №9998			
Электродвигатель 200 квт., реестровый №9999			
Электродвигатель 250 квт., реестровый №10000			
Электродвигатель 30квт. (на отстойнике), реестровый №10001			
Электродвигатель 75 кВт/1000, реестровый №37055			
Электронагревательный ЭПЗ-100, реестровый №10004			
Электронагревательный ЭПЗ-190, реестровый №10006			
Электронагревательный ЭПЗ-190, реестровый №10005			
Электронасос (на откачке ила), реестровый №10007			
Электронасос ЭЦВ 6-10-110 в составе скважины №2748 ул. Лесная, реестровый №29717			
Электропривод НВ-Б-099-30, реестровый №10008			
Электропривод НВ-Б-099-30, реестровый №10009			
Электропривод НГ-Б-099-35, реестровый №10011			
Электропривод НГ-Б-099-35, реестровый №10010			
Электростанция, реестровый №10012			
Электроталь, реестровый №10016			
Объекты недвижимого имущества:			
Автодорога с. Куры до насосной станции д. Мельниково Камышловского района, кадастровый №66:63:0000000:3557, реестровый №10047			коммуникационное
Административно бытовое здание КНС (очистные сооружения), реестровый №10173			
Артезианская скважина №1,1А, реестровый №10037			
Артезианская скважина №2, реестровый №10038			
Артезианская скважина №3, реестровый №10039			
Артезианская скважина №4, реестровый №10040			
Артезианская скважина №6, реестровый №10041			
Артезианская скважина №7, реестровый №10042			
Артезианская скважина №9, реестровый №10043			
Артезианская скважина №604/85, реестровый №24617			
Артезианская скважина №5613, реестровый №10044			
АЭРОТЕНКИ, реестровый №10046			
АЭРОТЕНКИ, реестровый №10045			
ВЛ-10кв. От «Валовая» до ст. ОБЖ, реестровый №10049			
Водовод подземный 4,6 км., реестровый №10050			
Водонапорная башня 20 куб.м. п. Рудник 1, реестровый №18675			
Водонапорная башня 20 куб.м. п. Рудник 2, реестровый №18676			
Водонапорная башня п.Рудник.1, реестровый №10053			
Водонапорная башня с. Куры, кадастровый №66:63:0000000:3540, реестровый №10054			водонапорная башня
Водонапорная башня ст. ОБЖ, реестровый №10055			
Водонапорная скважина 5870, реестровый №10057			
Водонасосная станция, кадастровый №66:63:0000000:3276, реестровый №10058			нежилое здание
Водонасосная станция над скважиной №5090, реестровый №10056			
Водопровод, реестровый №10059			
Водопровод, реестровый №10060			
Водопровод ВК-1 от ВК-3 по ул. Гоголя - 222п.м., реестровый №18770			
Водопровод из п/э труб скв. 3641, реестровый №10061			
Водопровод на водоотведение, реестровый №10062			
Водопровод от технологической автодороги, реестровый №13601			
Водопровод с. Куры ул. Степная, Курортная, Советская, Батенева, реестровый №26811			
Водопровод с. Куры, реестровый №10063			
Водопровод ХХ Партсъезда, реестровый №10064			
Водопровод ЦГЭСН, реестровый №10065			
Водопровод, литер 1, кадастровый №66:63:0000000:3466, реестровый №10063/1			коммуникационное
Водопроводная сеть литер 4А,4Б,4В, кадастровый №66:63:0000000:3830, реестровый №22995/4			коммунально-бытовое
Водопроводная сеть литер 5А,5Б,5В, кадастровый №66:63:0000000:3587, реестровый №22995/5			коммунально-бытовое
Водопроводная сеть литер 6А,6Б,6В, кадастровый №66:63:0000000:3469, реестровый №22995/6			коммунально-бытовое
Водопроводная сеть, Литер: 1А, 1Б, кадастровый №66:63:0000000:3450, реестровый №18773			
Водопроводные наружные сети, реестровый №10066			
Водопроводные сети, реестровый №10081			
Водопроводные сети, реестровый №10082			
Водопроводные сети, реестровый №10071			
Водопроводные сети, реестровый №10067			
Водопроводные сети, реестровый №22592			
Водопроводные сети 100 п.м., реестровый №10084			
Водопроводные сети 190 п.м., реестровый №10085			
Водопроводные сети водовода, реестровый №10072			

Водопроводные сети города, реестровый №10069			
Водопроводные сети города, реестровый №10070			
Водопроводные сети города, реестровый №10068			
Водопроводные сети жилых домов №46,46а,48,52,54 по ул. Гоголя, реестровый №18768			
Водопроводные сети на коттеджи, реестровый №10073			
Водопроводные сети наружные, реестровый №10077			
Водопроводные сети наружные, реестровый №10076			
Водопроводные сети наружные, реестровый №10074			
Водопроводные сети наружные, реестровый №10075			
Водопроводные сети от д.11 ул.60 лет СССР до д.11 ул. Есенина, реестровый №19079			
Водопроводные сети от ОЗ, реестровый №10078			
Водопроводные сети с колодцами и запорной арматурой протяженностью 2650 п.м., реестровый №3086			
Водопроводные сети с.Н-Пышма-7000п.м., реестровый №10079			
Водопроводные сети стальные, реестровый №10080			
Водопроводные сети ю/з района, реестровый №10083			
Водопроводы в проходных тоннелях, реестровый №10086			
Водяная скважина №26/90 с колодцем, реестровый №1380			
Выгребная яма системы водоотведения села Знаменское Сухоложского района, кадастровый №66:63:1401001:556, реестровый №35199	сооружение коммунального хозяйства		
Дворовой канализационный колодец ДОКА, реестровый №10088			
Дворовой канализационный колодец СРТП, реестровый №10087			
Дюкер водопроводный стальной ч/з р. Пышму, реестровый №10089			
Емкость стальная цилиндрическая объем 50м3, реестровый №26714			
Забор (плиты оград. ж/б 2,54х2,5 в комп.б5), реестровый №10092			
Здание аэротенков, реестровый №10174			
Здание базы, кадастровый №66:63:0000000:1997, реестровый №10175			
Здание биофильтров, литер А, кадастровый №66:63:0000000:3827, реестровый №22579	коммуникационное		
Здание бытовок, реестровый №10177			
Здание водонапорной башни, реестровый №22591			
Здание водонапорной башни литер «А», кадастровый №66:63:0801003:195, реестровый №18772			
Здание воздуходувок, реестровый №10178			
Здание канализационной насосной станции, реестровый №26805			
Здание канализационно-насосной станции, кадастровый №66:63:0101040:281, реестровый №27276	нежилое здание		
Здание канализационно-насосной станции, КНС, кадастровый №66:63:0101062:104, реестровый №22582	нежилое здание		
Здание КНС, реестровый №10180			
Здание КНС 2, реестровый №10181			
Здание КНС ЦЦЗ, реестровый №10182			
Здание КНС х/к, реестровый №10179			
Здание над скважиной, реестровый №134			
Здание насосной скважины №3641, реестровый №10183			
Здание насосной станции, реестровый №10190			
Здание насосной станции, реестровый №10189			
Здание насосной станции, реестровый №10188			
Здание насосной станции №2, кадастровый №66:13:0101001:454, реестровый №10184	нежилое здание		
Здание насосной станции №3, кадастровый №66:63:0202001:1661, реестровый №10185	нежилое здание		
Здание насосной станции литер «А», кадастровый №66:63:0801003:183, реестровый №18771	нежилое здание		
Здание насосной станции над скважиной №5015, реестровый №21561			
Здание насосной станции НФС, реестровый №10186			
Здание песколовки, литер Б, кадастровый №66:63:0000000:3827, реестровый №22580	коммуникационное		
Здание проходной станции ОБЖ, кадастровый №66:63:1801004:986, реестровый №10191	нежилое здание		
Здание решеток и песколовок, реестровый №10192			
Здание скважины №1, кадастровый №66:13:0101001:450, реестровый №10193	нежилое здание		
Здание скважины №2, кадастровый №66:13:0101001:451, реестровый №10194	нежилое здание		
Здание скважины №7, реестровый №10198			
Здание скважины №3, кадастровый №66:13:0101001:452, реестровый №10195	нежилое здание		
Здание скважины №4, кадастровый №66:13:0101002:141, реестровый №10196	нежилое здание		
Здание скважины №6, кадастровый №66:13:0101001:453, реестровый №10197	нежилое здание		
Здание склада из металлоконструкций литер Б, реестровый №18786			
Здание станции контроля и очистки воды, реестровый №1376			
Здание станции ОБЖ, кадастровый №66:63:0000000:7292, реестровый №10199	нежилое здание		
Здание фильтров, реестровый №10200			
Здание фильтровальной станции, реестровый №10201			
Здание хлораторной, реестровый №10202			
Иловая площадка, реестровый №10094			
Иловая площадка, реестровый №10095			
Иловая площадка 2 шт., реестровый №10096			
Иловая площадка ст. ОБЖ (4шт), реестровый №10093			
Иловые площадки - 4 шт., литер V, VI, VII, VIII, кадастровый №66:63:0000000:3827, реестровый №22581/2	коммуникационное		
Канализационная сеть, реестровый №24011			
Канализационная сеть (коллектор), кадастровый №66:63:1801006:238, реестровый №22583	нежилое		
Канализационная сеть (коллектор), кадастровый №66:63:1801006:237, реестровый №22584	нежилое		
Канализационная сеть Литер 1, кадастровый №66:63:0000000:3449, реестровый №24912	нежилое		
Канализационная сеть Литер 3, кадастровый №66:63:0000000:3596, реестровый №24914	нежилое		
Канализационная сеть Литер 4, кадастровый №66:63:0000000:3439, реестровый №24915	нежилое		
Канализационная сеть Литер 5, кадастровый №66:63:0000000:3597, реестровый №24916	нежилое		
Канализационная сеть Литер 6, кадастровый №66:63:0000000:3425, реестровый №24917	нежилое		
Канализационные колодцы-43шт., реестровый №18710			
Канализационные сети, реестровый №26947			
Канализационные сети, реестровый №10101			
Канализационные сети, реестровый №10098			
Канализационные сети города, реестровый №10099			
Канализационные сети жилых домов №46,46а,48,52,54 по ул. Гоголя, реестровый №18769			
Канализационные сети РКЦ, реестровый №10100			
Канализационные сети, в т.ч. сети стальные и чугунные, реестровый №18709			
Канализационный коллектор, реестровый №10110			
Канализационный коллектор, реестровый №10113			
Канализационный коллектор, реестровый №10102			
Канализационный коллектор, реестровый №10114			
Канализационный коллектор, реестровый №10108			
Канализационный коллектор, реестровый №10109			
Канализационный коллектор, реестровый №10103			
Канализационный коллектор, реестровый №10111			
Канализационный коллектор, реестровый №10106			
Канализационный коллектор, реестровый №10112			
Канализационный коллектор, реестровый №10105			
Канализационный коллектор, реестровый №10115			
Канализационный коллектор, реестровый №10118			
Канализационный коллектор, реестровый №10107			
Канализационный коллектор, реестровый №10104			
Канализационный коллектор, реестровый №10119			
Канализационный коллектор, реестровый №10122			
Канализационный коллектор, реестровый №10121			
Канализационный коллектор ДОКА, реестровый №10116			

Канализационный коллектор КГС х/к, реестровый №10117			
Канализационный коллектор ЦЦЗ 3км., реестровый №10120			
Канализационная магистраль, реестровый №10097			
Каналы бетонные, реестровый №10123			
КНС Микрорайон «Южный», реестровый №24609			
Кожух водопроводный под Ж/Д, реестровый №10124			
Колодец водозаборный НФС, реестровый №10125			
Колодец приемный, реестровый №10126			
Колодец приемный, реестровый №10127			
Колодцы Ж/Б-2м. 31шт., реестровый №			
колодцы, литер IX 7шт., кадастровый №66:63:0000000:3827, реестровый №24615	коммуникационное		
Комплекс очистных сооружений с. Н-Пышма, реестровый №9838			
Контактные резервуары, реестровый №10129			
Контактные резервуары, реестровый №10128			
Линия эл. передачи, реестровый №10131			
ЛЭП 10 кв. 500м отпайка от фидера «Курорт», реестровый №10132			
ЛЭП 214 ПМ, реестровый №10133			
ЛЭП 25 ПМ, реестровый №10134			
ЛЭП 264 ПМ, реестровый №10135			
ЛЭП 480 ПМ, реестровый №10136			
Магистраль канализационная напорная чугунная Д-150мм-1400п.м., реестровый №24610			
Магистраль канализационная не напорная Д-100мм, 1 линия, 102п.м., реестровый №24612			
Магистраль канализационная не напорная Д-100мм, 2 линия 30п.м., реестровый №24614			
Магистраль канализационная не напорная Д-150мм 1 линия-525п.м., реестровый №24611			
Магистраль канализационная не напорная Д-150мм, 2 линия 315 п.м., реестровый №24613			
Магистральные трассы водоснабжения села, кадастровый №66:63:0000000:3955, реестровый №25586	сооружения водозаборные		
Магистральный водопровод общего пользования холодного водоснабжения, кадастровый №66:63:0101054:2180, реестровый №35198	сооружение коммунального хозяйства		
Надстройка бытовок, реестровый №10203			
Напорный илопровод, реестровый №10137			
Наружные канал. Сети (ул.Победы,23-55 17п.м.)0.0.2009, реестровый №26750			
Наружный водопровод, реестровый №10138			
Наружный водопровод жилого дома №23 по ул. Победы, реестровый №2803			
Насосная для перекачки дренажных вод, реестровый №10139			
Насосная для перекачки ила, реестровый №10140			
Насосная станция №1 с вод. скважиной №45088, реестровый №10204			
Насосная станция №2 с вод. скважиной №45045, реестровый №10205			
Насосная станция второго подъема, реестровый №10206			
Нежилое помещение, кадастровый №66:63:0000000:1998, реестровый №10175/1			
Ограждение КНС-2, реестровый №10141			
Ограждение насосной станции №2, реестровый №10146			
Отстойник вторичный, реестровый №10147			
Отстойник первичный, реестровый №10148			
Отстойник по обороту ст. ОБЖ, реестровый №10149			
Отстойники - 4шт, литер I. II. III. IV, кадастровый №66:63:0000000:3827, реестровый №22581/1	коммуникационное		
Отстойники вторичные одноярусные, реестровый №10150			
Отстойники вторичные одноярусные, реестровый №10151			
Отстойники двоярусные, реестровый №10153			
Отстойники двоярусные, реестровый №10152			
Песколовка, реестровый №10156			
Песколовка, реестровый №10155			
Песколовка горизонтальная, реестровый №10154			
Подъездная дорога к КНС, реестровый №10157			
Пожарный водоем, реестровый №34731			
Помещение под эл. оборудование, кадастровый №66:63:0101062:149, реестровый №122	сооружение коммунального хозяйства		
Пржекторная мачта станции ОБЖ, кадастровый №66:63:1801004:987, реестровый №10164	иные сооружения производственного назначения		
Проходная рем.тех.базы, реестровый №10207			
Разведочно-эксплуатационная скважина №3686 с насосной станцией, кадастровый №66:63:0000000:3822, реестровый №22616	нежилое		
Разведочно-эксплуатационная скважина №5053, кадастровый №66:63:0801004:95, реестровый №18775	нежилое		
Разведочно-эксплуатационная скважина №5307, кадастровый №66:63:0801004:96, реестровый №18776	нежилое		
Резервуар воды 250 куб.м. подкачка №2, реестровый №36109			
Резервуар воды 250 куб.м. подкачка №2, реестровый №36108			
Резервуар воды 250 куб.м., подкачка №3, реестровый №36110			
Резервуар воды 250 куб.м., подкачка №3, реестровый №36111			
Резервуар воды на 6000 куб.м ст. ОБЖ, кадастровый №66:63:0000000:7301, реестровый №35237	хранение и подача воды		
Резервуар воды на 6000 куб.м ст. ОБЖ, кадастровый №66:63:0000000:7300, реестровый №35236	хранение и подача воды		
Резервуар воды на 6000 куб.м ст. ОБЖ, реестровый №35235			
Самотечный илопровод, кадастровый №66:63:0000000:7299, реестровый №10161	хранение и подача воды		
Сети водопровода с.Курьи от колодца №1 ул. Путилова до ул. Степная, реестровый №24785			
Сети водопроводные (в подземном исп.1500м), реестровый №10051			
Сеть водоотведения, кадастровый №66:63:0000000:3965, реестровый №27100	сооружение канализации		
Сеть водоснабжения, реестровый №27099			
Система водоснабжения жилых домов №2,2а,4 ул. Полевая, ул. Новая №13 г. Сухой Лог, реестровый №24012			
Скважина, реестровый №26142			
Скважина №3641, реестровый №26792			
Скважина №5015, реестровый №26793			
Скважина водозаборная №2, кадастровый №66:63:0000000:4408, реестровый №27098	сооружения водозаборные		
Скважина водозаборная №2748, кадастровый №66:63:1602001:125, реестровый №26851	сооружения водозаборные		
Скважина с насосом ЭЦВ, реестровый №228			
Скважина с насосом ЭЦВ, реестровый №221			
Сооружение водонапорной башни, реестровый №10163			
Сооружение КНС, кадастровый №66:63:0000000:1140, реестровый №24596	производственное		





1. Для обеспечения контроля за въездом/выездом на территорию города Сухой Лог автотранспорта, раскрытия преступлений «по горячим следам», совершенных на улицах и в общественных местах необходима установка средств видеонаблюдения по следующим адресам:

№ п/п	Адрес установки	Характеристика камеры видеонаблюдения	Количество камер/дополнительных опор	Угол обзора камер	Характеристика территории прилегающей к месту установки
1	Перекресток у магазина Светофор (ул. Кунарская 3/1)	цифровая, поворотная, с режимом ночной съемки	2/2	360	Въезд на территорию города Сухой Лог через путепровод со стороны городов Богданович и Камышлов
2	Перекресток у АЗС «Газпромнефть»		2/2		Въезд на территорию города Сухой Лог со стороны городов Богданович
3	Перекресток улиц Ленина - Дзержинского		2/2		Въезд на территорию города Сухой Лог со стороны города Асбест, поселка Рефтинский, поселка Алтынай
4	Перекресток а/д Сухой Лог - Асбест - а/д Сухой Лог - Шата (через кладбище)		2/2		

2. В целях внедрения и совершенствования системы технических средств обеспечения безопасности граждан на территории городского округа Сухой Лог (АПК «Безопасный город»):

2.1. Рассмотреть возможность вывода сигнала с камер уличного видеонаблюдения, расположенных на территории сквера по пр. Строителей на пульт дежурной части ОМВД России по г. Сухой Лог;

2.2. Оборудовать средствами видеонаблюдения наиболее криминогенные районы городского округа Сухой Лог и места с массовым пребыванием граждан по следующим адресам: ул. Пушкинская на дом №2а; микрорайон ул. Сухоложская на дом №1; ул. Белинского на дом №36/3 (со стороны двора); микрорайон «Фабрика-2» на дом №4а ул. Полевая (со стороны двора); микрорайон пр. Школьный на дом №5 (со стороны путепровода), микрорайон ул. Вокзальная на дом №3; ул. Юбилейная на дом №21а (в сторону детской спортивной площадки); ул. Юбилейная на дом №7 (на угол, со стороны магазина Кабанчик); ул. Фучика на дом №10б (на угол со стороны сквера); пер. Буденного на дом №9 (на угол со стороны двора и дороги); микрорайон 60 лет СССР на дом №5 (угол со стороны магазина монетка);

2.3. Усовершенствовать имеющуюся систему видеонаблюдения за счет установки дополнительных видеокамер в те места, где они уже установлены и введением в программу системы видеонаблюдения дополнительных функций: «Детектор движения» (реагирование на любое движение в пределах заданной продолжительности для объектов заданного размера); «Обнаружение забытых предметов» (предупреждение промехулки времени, в течении которого система определяет объект как забытый предмет); ввести функцию «Выявление лиц» (в пределах заданной зоны, сохранение в виде отдельных фотографий); «Пересечение границы» (объект заданного размера пересекает виртуальные границы); «Обнаружение бегущего» (реагирование на объект, двигающийся со скоростью, превышающей заданную); «Скопление объектов» (реагирование на скопление объектов в зоне видеонаблюдения);

2.4. Для эффективности работы системы видеонаблюдения необходимо все аналоговые видеокамеры заменить на цифровые с высоким качеством изображения и функцией ночной съемки;

2.5. Для обеспечения незамедлительного реагирования на сообщения о преступлениях и административных правонарушениях необходимо установить в наиболее отдаленных районах города аппараты экстренной связи «Гражданин – полиция»; в целях обеспечения сохранности оборудования и возможности идентификации заявителя/правонарушителя оборудовать аппарат экстренной связи «Гражданин – полиция» камерой видеонаблюдения с режимом ночной съемки и выводом сигнала на пульт дежурной части ОМВД России по г. Сухой Лог либо разместить аппарат экстренной связи «Гражданин – полиция» в общественных местах, оборудованных системой уличного видеонаблюдения по адресам: ул. Сухоложская, д. 5; ул. Юбилейная, д. 21; ул. Пушкинская, 4/1; ул. Новая, 11; ул. Белинского, 34; ул. 60 лет СССР д. 5; пр. Школьный, 3/3; ул. Белинского, 5б; ул. Гоголя, 23.

3. Оказать содействие в изготовлении и размещении на открытых площадках и перекрестках в г. Сухой Лог и входящих в городской округ населенных пунктов баннеров с информацией профилактического характера о противодействии мошенничеству, предусматривающих возможность чтения из автомобилей, в том числе во время движения.

## ГОРОДСКОЙ ОКРУГ СУХОЙ ЛОГ

### ДУМА ГОРОДСКОГО ОКРУГА

двадцать первое заседание седьмого созыва  
РЕШЕНИЕ от 29.02.2024 №184-РД

#### Об утверждении Положения об Администрации городского округа Сухой Лог

В соответствии со статьей 41 Федерального закона от 06.10.2003 №131-ФЗ «Об общих принципах организации местного самоуправления в Российской Федерации», Уставом городского округа Сухой Лог Дума городского округа

#### РЕШИЛА:

1. Утвердить Положение об Администрации городского округа Сухой Лог (прилагается).

2. Признать утратившими силу следующие решения Думы городского округа:

- от 25.07.2013 №161-РД «Об утверждении Положения об Администрации городского округа Сухой Лог»;
- от 02.03.2017 №509-РД «О внесении изменения в пункт 7 Положения об Администрации городского округа Сухой Лог»;
- от 28.01.2021 №336-РД «О внесении изменений в Положение об Администрации городского округа Сухой Лог, утвержденное решением Думы городского округа от 25 июля 2013 года №161-РД».

3. Опубликовать настоящее решение в газете «Знамя Победы» и разместить на официальном сайте городского округа Сухой Лог в информационно-телекоммуникационной сети «Интернет».

4. Контроль исполнения настоящего решения возложить на постоянную мандатную комиссию (Е.В. Плотникова).

**Председатель Думы городского округа Е.Г. Быков**  
**Глава городского округа Р.Р. Мингалимов**

Утверждено решением Думы городского округа от 29.02.2024 №184-РД

## ПОЛОЖЕНИЕ ОБ АДМИНИСТРАЦИИ ГОРОДСКОГО ОКРУГА СУХОЙ ЛОГ

### Раздел I. ОБЩИЕ ПОЛОЖЕНИЯ

1. Администрация городского округа Сухой Лог (далее - Администрация городского округа) является исполнительно-распорядительным органом муниципального образования городского округа Сухой Лог, наделенным полномочиями по решению вопросов местного значения, предусмотренных Уставом городского округа Сухой Лог, и полномочиями по осуществлению отдельных государственных полномочий, переданных ему федеральными законами и законами Свердловской области.

Администрация городского округа в соответствии с Федеральным законом от 06 октября 2003 года №131-ФЗ «Об общих принципах организации местного самоуправления в Российской Федерации» и Уставом городского округа Сухой Лог входит в структуру органов местного самоуправления городского округа Сухой Лог (далее - городской округ).

2. Администрация городского округа в своей деятельности руководствуется Конституцией Российской Федерации, действующим федеральным и областным законодательством, Уставом городского округа, Регламентом работы Администрации городского округа, иными муниципальными правовыми актами.

3. Администрация городского округа в соответствии с федеральным законодательством наделена правами юридического лица, является муниципальным казенным учреждением, образует для осуществления управленческих функций, и подлежит государственной регистрации в качестве юридического лица.

Администрация городского округа вправе от своего имени приобретать и осуществлять имущество и личные неимущественные права и обязанности, выступать в суде в качестве истца и ответчика в суде, заключать договоры и соглашения, издавать в пределах своей компетенции муниципальные правовые акты.

Администрация городского округа имеет самостоятельный баланс, печать с изображением герба городского округа, необходимые для осуществления своей деятельности печати, штампы, бланки со свои наименованием.

4. Финансовое обеспечение деятельности Администрации городского округа осуществляется за счет средств бюджета муниципального образования на основании бюджетной сметы.

Администрация городского округа осуществляет операции с бюджетными средствами через лицевой счет, открытый в Финансовом управлении Администрации городского округа.

Администрация городского округа наделается имуществом, необходимым для обеспечения исполнения ее полномочий, находящимся в муниципальной собственности, на праве оперативного управления.

5. Полное наименование Администрации городского округа - Администрация городского округа Сухой Лог, сокращенного наименования, в соответствии с Уставом городского округа Сухой Лог, не имеется.

Местонахождение Администрации городского округа - Свердловская Федерация, Свердловская область, город Сухой Лог, улица Кирова, д. 7А.

Почтовый адрес: 624800, Свердловская область, город Сухой Лог, улица Кирова, д. 7А.

### Раздел II. СТРУКТУРА АДМИНИСТРАЦИИ ГОРОДСКОГО ОКРУГА

6. Структура Администрации городского округа утверждается решением Думы городского округа по представлению Главы городского округа Сухой Лог (далее - Глава городского округа).

7. В структуру Администрации городского округа входят:

- 1) Глава городского округа, исполняющий полномочия главы Администрации городского округа;
- 2) первый заместитель главы Администрации городского округа;
- 3) заместители главы Администрации городского округа;
- 4) руководитель аппарата Администрации городского округа;
- 5) советник Главы городского округа;
- 6) пресс-секретарь Главы городского округа;
- 7) отраслевые (функциональные) органы Администрации городского округа, обладающие правами юридического лица;
- 8) территориальные органы и иные структурные подразделения Администрации городского округа, не обладающие правами юридического лица;
- 9) специалисты, непосредственно подчиненные первому заместителю главы Администрации городского округа.

8. Порядок формирования, полномочия и организация работы структурных подразделений Администрации городского округа определяются положениями о них.

9. Положения о структурных подразделениях Администрации городского округа, обладающих правами юридического лица, утверждаются решениями Думы городского округа.

Положения о структурных подразделениях Администрации городского округа, не обладающих правами юридического лица, утверждаются постановлениями Администрации городского округа.

### Раздел III. УПРАВЛЕНИЕ АДМИНИСТРАЦИЕЙ ГОРОДСКОГО ОКРУГА

10. Администрацией городского округа на принципах единоначалия руководит Глава городского округа.

11. Глава городского округа является высшим должностным лицом муниципального образования, исполняет полномочия главы Администрации городского округа, осуществляет представительские и исполнительно-распорядительные функции в пределах компетенции, предусмотренной законодательством Российской Федерации и Свердловской области, Уставом городского округа, от имени Администрации городского округа действует без доверенности, осуществляет полномочия представителя нанимателя (работодателя) в отношении муниципальных служащих, замещающих должности муниципальной службы в Администрации городского округа.

12. В случае досрочного прекращения полномочий Главы городского округа его полномочия до момента вступления в должность нового Главы городского округа временно исполняет первый заместитель главы Администрации городского округа в соответствии с пунктом 13 статьи 28 Устава городского округа.

В случае невозможности исполнения полномочий Главы городского округа лицом, указанным в абзаце первом настоящего пункта, Думой городского округа принимается решение о назначении иного лица из числа заместителей главы Администрации городского округа временно исполняющим полномочия Главы городского округа.

13. В случае временного отсутствия Главы городского округа его полномочия исполняет по распоряжению Адми-

нистрации городского округа один из заместителей главы Администрации городского округа в соответствии с пунктом 16 статьи 28 Устава городского округа.

14. Глава городского округа вправе формировать постоянно (временно) действующие коллегиальные органы (комитеты, советы, комитеты, комиссии, штабы) в целях обсуждения и подготовки решений по вопросам местного значения.

15. Заместители главы Администрации городского округа координируют работу подчиненных структурных подразделений Администрации городского округа, дают им поручения и контролируют их деятельность в соответствии с Регламентом работы Администрации городского округа, правовыми актами Администрации городского округа, иными локальными актами.

16. Заместители главы Администрации городского округа и руководители аппарата, территориальных, отраслевых (функциональных) органов Администрации городского округа:

- 1) назначаются на должность и освобождаются от должности Главой городского округа;
- 2) обеспечивают в пределах своей компетенции реализацию полномочий Администрации городского округа по решению вопросов местного значения;
- 3) принимают участие в подготовке муниципальных правовых актов, обеспечивают их исполнение;
- 4) осуществляют иные полномочия, предусмотренные муниципальными правовыми актами, утверждаемыми Главой городского округа.

17. Руководители и работники структурных подразделений Администрации городского округа назначаются на должность и освобождаются от должности Главой городского округа, осуществляют свою деятельность в соответствии с муниципальными правовыми актами, а также должностными инструкциями, утверждаемыми Главой городского округа.

18. Штатное расписание Администрации городского округа и численность работников структурных подразделений утверждаются постановлением Администрации городского округа в соответствии с действующим трудовым законодательством и законодательством о муниципальной службе.

19. Работники Администрации городского округа, замещающие должности муниципальной службы, установленные Уставом муниципального образования, являются муниципальными служащими.

### Раздел IV. ПОЛНОМОЧИЯ АДМИНИСТРАЦИИ ГОРОДСКОГО ОКРУГА

20. К полномочиям Администрации городского округа относятся:

- 1) составление проекта бюджета городского округа, исполнение бюджета городского округа, составление отчета об исполнении бюджета городского округа;
- 2) разработка проекта стратегии социально-экономического развития городского округа, а также организация сбора статистических показателей, характеризующих состояние экономики и социальной сферы городского округа, предоставление указанных данных органам государственной власти в порядке, установленном Правительством Российской Федерации;
- 3) управление имуществом, находящимся в муниципальной собственности городского округа;
- 4) ведение реестров имущества, находящегося в муниципальной собственности городского округа;
- 5) осуществление учета материальных средств, переданных в пользование и (или) управление для осуществления отдельных государственных полномочий Российской Федерации и Свердловской области;
- 6) учреждение муниципальных предприятий и муниципальных учреждений от имени муниципального образования, их реорганизация и ликвидация в соответствии с решениями Главы городского округа;
- 7) изъятие земельных участков в границах городского округа для муниципальных нужд при наличии документов территориального планирования, за исключением случаев, предусмотренных федеральными законами;
- 8) осуществление управления и распоряжения земельными участками, государственная собственность на которые не разграничена;
- 9) осуществление муниципального земельного контроля в границах городского округа;
- 10) осуществление муниципального лесного контроля;
- 11) при наличии в границах городского округа объектов соответствующего вида контроля:
  - участие в реализации единой государственной политики в области государственного контроля (надзора), муниципального контроля при осуществлении муниципального контроля;
  - организация и осуществление муниципального контроля на территории городского округа;
  - иные полномочия в соответствии с федеральными законами;
- 12) разработка тарифов на услуги, предоставляемые муниципальными предприятиями и муниципальными учреждениями, и работы, выполняемые муниципальными предприятиями и учреждениями, если иное не предусмотрено федеральными законами;
- 13) организация электро-, тепло-, газо- и водоснабжения населения, водоотведения, снабжения населения топливом в пределах полномочий, установленных законодательством Российской Федерации. Организация теплоснабжения осуществляется в соответствии с Федеральным законом «О теплоснабжении»;
- 14) разработка и реализация муниципальных программ в области энергосбережения и повышения энергетической эффективности, организация проведения энергетического обследования многоквартирных домов, помещений в которых составляют муниципальный жилищный фонд в границах городского округа, организация и проведение иных мероприятий, предусмотренных законодательством об энергосбережении и о повышении энергетической эффективности;
- 15) обеспечение организации охраны общественного порядка на территории городского округа;
- 16) предоставление помещения для работы на обслуживаемом административном участке городского округа сотруднику, замещающему должность участкового уполномоченного полиции;
- 17) организация распределения жилых помещений специализированного жилищного фонда и заключение договоров найма служебного жилищного фонда, жилых помещений в общежитии, жилых помещений маневренного жилищного фонда;
- 18) обеспечение первичных мер пожарной безопасности в границах населенных пунктов городского округа, деятельности муниципальной пожарной охраны;
- 19) дорожная деятельность в отношении автомобильных дорог местного значения в границах городского округа и обеспечение безопасности дорожного движения на них, включая создание и обеспечение функционирования парковок (парковочных мест), осуществление муниципального контроля на автомобильном транспорте, городском наземном электрическом транспорте и в дорожном хозяйстве в границах городского округа, организация дорожного движения, а также осуществление иных полномочий в области использования автомобильных дорог и осуществления дорожной деятельности в соответствии с законодательством Российской Федерации;

20) обеспечение проживающих в городском округе и нуждающихся в жилых помещениях малоимущих граждан жилыми помещениями, организация строительства и содержания муниципального жилищного фонда, создание условий для жилищного строительства, осуществление муниципального жилищного контроля, а также иных полномочий органов местного самоуправления в соответствии с жилищным законодательством;

21) создание условий для оказания медицинской помощи населению на территории городского округа (за исключением территорий городских округов, включенных в утвержденный Правительством Российской Федерации перечень территорий, население которых обеспечивается медицинской помощью в медицинских организациях, подведомственных федеральному органу исполнительной власти, осуществляющему функции по медико-санитарному обеспечению населения отдельных территорий) в соответствии с территориальной программой государственных гарантий бесплатного оказания гражданам медицинской помощи;

22) создание условий для предоставления транспортных услуг населению и организации транспортного обслуживания населения;

23) участие в предупреждении и ликвидации последствий чрезвычайных ситуаций;

24) участие в профилактике терроризма и экстремизма, а также в минимизации и (или) ликвидации последствий проявлений терроризма и экстремизма в границах городского округа, а именно:

- разработка и реализация муниципальных программ в области профилактики терроризма, а также минимизации и (или) ликвидации последствий его проявления;
- организация и проведение информационно-пропагандистских мероприятий по разъяснению сущности терроризма и его общественной опасности, а также по формированию у граждан неприятия идеологии терроризма, в том числе путем распространения информационных материалов, печатной продукции, проведения разъяснительной работы и иных мероприятий;
- участие в мероприятиях по профилактике терроризма, а также по минимизации и (или) ликвидации последствий его проявления, организуемых федеральными органами исполнительной власти и (или) органами исполнительной власти Свердловской области;
- обеспечение выполнения требований к антитеррористической защищенности объектов, находящихся в муниципальной собственности или в ведении Администрации городского округа Сухой Лог;
- направление предложений по вопросам участия в профилактике терроризма, а также в минимизации и (или) ликвидации последствий его проявления в органы исполнительной власти Свердловской области;
- организация библиотечного обслуживания населения, комплектование и обеспечение сохранности библиотечных фондов библиотек городского округа;
- создание условий для организации досуга и обеспечения жителей городского округа услугами организаций культуры;
- сохранение, использование и популяризация объектов культурного наследия (памятников истории и культуры), находящихся в собственности городского округа, охрана объектов культурного наследия (памятников истории и культуры) местного (муниципального) значения, расположенных на территории городского округа;
- создание условий для развития местного традиционного народного художественного творчества, участие в сохранении, возрождении и развитии народных художественных промыслов в городском округе;
- организация мероприятий по охране окружающей среды;
- создание условий для развития сельскохозяйственного производства, расширения рынка сельскохозяйственной продукции, сырья и продовольствия, содействие развитию малого и среднего предпринимательства, оказание поддержки социально ориентированным некоммерческим организациям, благотворительной деятельности и добровольчеству (волонтерству);
- разработка и утверждение схемы размещения нестационарных торговых объектов в порядке, установленном уполномоченным органом исполнительной власти Свердловской области;
- создание условий для обеспечения жителей городского округа услугами связи, общественного питания, торговли и бытового обслуживания;
- создание условий для развития туризма;
- установление состава и порядка подготовки генеральных планов городского округа, порядка подготовки изменений и внесения их в генеральные планы городского округа;
- подготовка проектов генеральных планов городского округа для утверждения Думой городского округа, а также предложений о внесении в них изменений;
- установление состава и порядка подготовки планов реализации генеральных планов городского округа;
- подготовка планов реализации генеральных планов городского округа;
- разработка местных нормативов градостроительного проектирования городского округа;
- подготовка для утверждения Думой городского округа проекта правил землепользования и застройки городского округа;
- подготовка на основании генеральных планов городского округа, правил землепользования и застройки, документации по планировке территории, за исключением случаев, предусмотренных Градостроительным кодексом Российской Федерации;
- организация в соответствии с федеральным законом выполнения комплексных кадастровых работ и утверждение карты-плана территории;
- выдача градостроительного плана земельного участка, расположенного в границах городского округа, выдача разрешений на строительство (за исключением случаев, предусмотренных Градостроительным кодексом Российской Федерации, иными законами), разрешений на ввод объектов в эксплуатацию при осуществлении строительства, реконструкции объектов капитального строительства, расположенных на территории городского округа;
- утверждение схемы размещения рекламных конструкций, выдача разрешений на установку и эксплуатацию рекламных конструкций на территории городского округа, аннулирование таких разрешений, выдача предписаний о демонтаже самовольно установленных рекламных конструкций на территории городского округа, осуществляемые в соответствии с Федеральным законом «О рекламе»;
- осуществление в случаях, предусмотренных Градостроительным кодексом Российской Федерации, осмотров зданий, сооружений и выдача рекомендаций об устранении выявленных в ходе таких осмотров нарушений;
- направление уведомления о соответствии указанных в уведомлении о планируемом строительстве параметров объекта индивидуального жилищного строительства или садового дома установленным параметрам и допустимости размещения объекта индивидуального жилищного строительства или садового дома на земельном участке, уведомления о несоответствии указанных в уведомлении о планируемом строительстве параметров объекта индивидуального жилищного строительства или садового дома установленным параметрам и (или) недопустимости размещения объекта индивидуального жилищного строительства или садового дома на земельном участке, уведомления о соответствии





**АДМИНИСТРАЦИЯ  
ГОРОДСКОГО ОКРУГА СУХОЙ ЛОГ  
ПОСТАНОВЛЕНИЕ от 26.02.2024 №280-ПА**

**Об утверждении Устава муниципального бюджетного общеобразовательного учреждения «Средняя общеобразовательная школа №3»**

В соответствии с федеральными законами от 12.01.1996 №7-ФЗ «О некоммерческих организациях», от 06.10.2003 №131-ФЗ «Об общих принципах организации местного самоуправления в Российской Федерации», от 29.12.2012 №273-ФЗ «Об образовании в Российской Федерации», на основании ст.ст. 28, 31 Устава городского округа Сухой Лог, руководствуясь решением Думы городского округа от 30.03.2023 №65-РД «Об утверждении Положения об Управлении образования Администрации городского округа Сухой Лог», Администрация городского округа Сухой Лог

**ПОСТАНОВЛЯЕТ:**

1. Утвердить Устав муниципального бюджетного общеобразовательного учреждения «Средняя общеобразовательная школа №3».
2. Директору муниципального бюджетного общеобразовательного учреждения «Средняя общеобразовательная школа №3» Шевченко М.В. зарегистрировать Устав в установленном действующим законодательством порядке.
3. Опубликовать настоящее постановление в газете «Знамя Победы» и разместить на официальном сайте городского округа Сухой Лог.
4. Контроль исполнения настоящего постановления возложить на заместителя главы Администрации городского округа Сухой Лог Берсеневу Ю.С.

**Глава городского округа Р.Р. Мингалимов**

\*С приложением к постановлению можно ознакомиться на официальном сайте Администрации городского округа Сухой Лог goslog.ru.

**АДМИНИСТРАЦИЯ  
ГОРОДСКОГО ОКРУГА СУХОЙ ЛОГ  
ПОСТАНОВЛЕНИЕ от 26.02.2024 №287-ПА**

**О внесении изменений в постановление Администрации городского округа Сухой Лог от 07.12.2023 №1705-ПА «Об утверждении Перечня сил и средств, выделяемых предприятиями и организациями, готовых выдвинуться в район сосредоточения, для предупреждения и ликвидации пожара на территории городского округа Сухой Лог»**

В соответствии с федеральными законами от 21.12.1994 №69-ФЗ «О пожарной безопасности», от 21.12.1994 №68-ФЗ «О защите населения и территорий от чрезвычайных ситуаций природного и техногенного характера», руководствуясь Уставом городского округа Сухой Лог, в целях приведения в готовность сил и средств, выделяемых предприятиями, готовых выдвинуться в район сосредоточения, для ликвидации пожара на территории городского округа Сухой Лог Администрация городского округа Сухой Лог

**ПОСТАНОВЛЯЕТ:**

1. Внести изменения в Перечень сил и средств, выделяемых предприятиями и организациями, готовых выдвинуться в район сосредоточения, для предупреждения и ликвидации пожара на территории городского округа Сухой Лог, утвержденный постановлением Администрации городского округа Сухой Лог от 07.12.2023 №1705-ПА «Об утверждении Перечня сил и средств, выделяемых предприятиями и организациями, готовых выдвинуться в район сосредоточения, для предупреждения и ликвидации пожара на территории городского округа Сухой Лог», изложить в новой редакции (Приложение №1\*).
2. Муниципальному казенному учреждению «Центр гражданской обороны и чрезвычайных ситуаций городского округа Сухой Лог»:
  - 1) до 01 декабря ежегодно проводить актуализацию Перечня сил и средств, выделяемых предприятиями и организациями, готовых выдвинуться в район сосредоточения, для предупреждения и ликвидации пожара на территории городского округа Сухой Лог;
  - 2) ежегодно с марта по октябрь 1 раз в два месяца проводить с привлечением сил и средств организаций и предприятий по предупреждению и ликвидации пожара на территории городского округа Сухой Лог.
  3. Начальнику единой дежурно-диспетчерской службы городского округа Сухой Лог (Ермолаев С.А.) ежемесячно проводить проверку связи руководителей, сотрудников предприятий и организаций для ликвидации пожара на территории городского округа Сухой Лог.
  4. Опубликовать настоящее постановление в газете «Знамя Победы» и разместить на официальном сайте городского округа Сухой Лог.
  5. Контроль за исполнением постановления оставляю за собой.

**Глава городского округа Р.Р. Мингалимов**

\*С приложением к постановлению можно ознакомиться на официальном сайте Администрации городского округа Сухой Лог goslog.ru.

**АДМИНИСТРАЦИЯ  
ГОРОДСКОГО ОКРУГА СУХОЙ ЛОГ  
ПОСТАНОВЛЕНИЕ от 27.02.2024 №299-ПА**

**О внесении изменений в реестр мест (площадок) накопления твердых коммунальных отходов на территории городского округа Сухой Лог, утвержденный постановлением Администрации городского округа Сухой Лог от 01.11.2023 №1526-ПА «Об утверждении реестра мест (площадок) накопления твердых коммунальных отходов на территории городского округа Сухой Лог»**

В соответствии со статьей 8 Федерального закона от 24 июня 1998 года №89-ФЗ «Об отходах производства и потребления», частью III постановления Правительства Российской Федерации от 31 августа 2018 года №1039 «Об утверждении Правил обустройства мест (площадок) накопления твердых коммунальных отходов и ведения их реестра», статьей 5 Областного закона от 19 декабря 1997 года №77-ОЗ «Об отходах производства и потребления» Администрация городского округа Сухой Лог

**ПОСТАНОВЛЯЕТ:**

1. Внести в реестр мест (площадок) накопления твердых коммунальных отходов на территории городского округа Сухой Лог, утвержденный постановлением Администрации городского округа Сухой Лог (Кузнецова Т.Е.) внести изменения в схему размещения мест (площадок) накопления твердых коммунальных отходов на карте городского округа Сухой Лог
- 1) дополнить строками с идентификаторами: 3.263.306, 3.263.307 (прилагается\*);
- 2) исключив строки с идентификаторами: 3.263.58, 3.263.57, 3.263.5;
- 3) в строке 3.263.1 в столбце 31 номер дома «2» заменить на «2Б»;
- 4) в строке 3.263.253 в столбце 31 номер дома «49» заменить на «37».
2. Начальнику отдела архитектуры и градостроительства Администрации городского округа Сухой Лог (Кузнецова Т.Е.) внести изменения в схему размещения мест (площадок) накопления твердых коммунальных отходов на карте городского округа Сухой Лог

го округа в масштабе 1:2000 с учетом вновь созданных мест (площадок) накопления твердых коммунальных отходов на территории городского округа Сухой Лог.

3. Настоящее постановление опубликовать в газете «Знамя Победы» и разместить на официальном сайте городского округа Сухой Лог.

4. Контроль исполнения настоящего постановления возложить на заместителя главы Администрации городского округа Сухой Лог Трофимчука А.В.

**Глава городского округа Р.Р. Мингалимов**

\*С приложением к постановлению можно ознакомиться на официальном сайте Администрации городского округа Сухой Лог goslog.ru.

**АДМИНИСТРАЦИЯ  
ГОРОДСКОГО ОКРУГА СУХОЙ ЛОГ  
ПОСТАНОВЛЕНИЕ от 27.02.2024 №300-ПА**

**Об индексации заработной платы работников муниципальных бюджетных, автономных и казенных учреждений городского округа Сухой Лог в 2024 году**

В целях обеспечения социальных гарантий работникам муниципальных учреждений, руководствуясь ст. 134 Трудового кодекса Российской Федерации, Федеральным законом от 06.10.2003 №131-ФЗ «Об общих принципах организации местного самоуправления в Российской Федерации», постановлением Правительства Свердловской области от 09.02.2023 №88-ПП «Об индексации заработной платы работников государственных бюджетных, автономных и казенных учреждений Свердловской области в 2024 году», решением Думы городского округа от 14.12.2023 №156-РД «Об утверждении бюджета городского округа Сухой Лог на 2024 год и плановый период 2025 и 2026 годов» Администрация городского округа Сухой Лог

**ПОСТАНОВЛЯЕТ:**

1. Произвести с 1 октября 2024 года индексацию заработной платы работников муниципальных бюджетных, автономных и казенных учреждений городского округа Сухой Лог (далее - работники муниципальных учреждений), на которых не распространяется действие Указов Президента Российской Федерации от 7 мая 2012 года №597 «О мероприятиях по реализации государственной социальной политики», от 1 июня 2012 года №761 «О Национальной стратегии действий в интересах детей на 2012 - 2017 годы» (далее - указы Президента Российской Федерации), путем увеличения окладов (должностных окладов), ставок заработной платы работников муниципальных учреждений на 4,5%.
2. В целях выполнения в 2024 году целевых показателей повышения оплаты труда, установленных Указами Президента Российской Федерации, обеспечить соотношение между уровнем средней заработной платы работников муниципальных учреждений, на которых распространяется действие Указов Президента Российской Федерации, и уровнем среднемесячного дохода от трудовой деятельности в Свердловской области.
3. Финансирование расходов, связанных с реализацией настоящего постановления, осуществлять в пределах утвержденных фондов оплаты труда муниципальным учреждениям на 2024 год.
4. Настоящее постановление опубликовать в газете «Знамя Победы» и разместить на официальном сайте городского округа Сухой Лог.
5. Контроль исполнения настоящего постановления оставляю за собой.

**Глава городского округа Р.Р. Мингалимов**

**АДМИНИСТРАЦИЯ  
ГОРОДСКОГО ОКРУГА СУХОЙ ЛОГ  
ПОСТАНОВЛЕНИЕ от 28.02.2024 №318-ПА**

**О закреплении муниципальных общеобразовательных учреждений за конкретными территориями городского округа Сухой Лог**

В соответствии с частью 1 статьи 9 Федерального закона от 29.12.2012 №273-ФЗ «Об образовании в Российской Федерации», приказом Министерства просвещения Российской Федерации от 02.09.2020 №458 «Об утверждении Порядка приема на обучение по образовательным программам начального общего, основного общего и среднего общего образования», постановлением Главы городского округа Сухой Лог от 12.10.2020 №1075-ПГ «Об утверждении административного регламента предоставления муниципальной услуги «Прием заявлений о зачислении в муниципальные образовательные организации, реализующие программы общего образования», в целях обеспечения территориальной доступности муниципальных общеобразовательных учреждений и учета детей, подлежащих обучению по образовательным программам начального общего, основного общего и среднего общего образования, Администрация городского округа Сухой Лог

**ПОСТАНОВЛЯЕТ:**

1. Закрепить муниципальные общеобразовательные учреждения за конкретными территориями городского округа Сухой Лог (приложение №1\*).
2. Признать утратившим силу постановление Главы городского округа Сухой Лог от 23.12.2015 №2852-ПГ «Об утверждении Положения об определении закрепленной территории городского округа Сухой Лог за конкретными муниципальными общеобразовательными учреждениями».
3. Настоящее постановление опубликовать в газете «Знамя Победы» и на официальном сайте городского округа Сухой Лог.
4. Контроль исполнения настоящего постановления возложить на заместителя главы Администрации городского округа Сухой Лог Берсеневу Ю.С.

**Глава городского округа Р.Р. Мингалимов**

\*С приложением к постановлению можно ознакомиться на официальном сайте Администрации городского округа Сухой Лог goslog.ru.

**АДМИНИСТРАЦИЯ  
ГОРОДСКОГО ОКРУГА СУХОЙ ЛОГ  
ПОСТАНОВЛЕНИЕ от 29.02.2024 №329-ПА**

**Об утверждении Административного регламента предоставления муниципальной услуги на территории городского округа Сухой Лог «Предоставление земельного участка, находящегося в муниципальной собственности, или государственная собственность на который не разграничена, на торгах»**

В соответствии со статьями 39.11, 39.12 Земельного кодекса Российской Федерации, федеральными законами от 06.10.2003 №131-ФЗ «Об общих принципах организации местного самоуправления в Российской Федерации», от 27.07.2010 №210-ФЗ «Об организации предоставления государственных и муниципальных услуг», постановлением Главы городского округа Сухой Лог от 02.04.2019 №408-ПГ «Об утверждении Порядка разработки и утверждения административных регламентов предоставления муниципальных услуг», с изменениями внесенными постановлением Главы городского округа Сухой Лог от 21.06.2019 №764-ПГ, постановлением Главы городского округа Сухой Лог от 24.07.2018 №988-ПГ «Об утверждении Перечня государственных и муниципальных услуг городского округа Сухой Лог, предоставляемых Ад-

министрацией городского округа Сухой Лог и подведомственными учреждениями в государственном бюджетном учреждении Свердловской области «Многофункциональный центр предоставления государственных и муниципальных услуг», приказом Министерства цифрового развития и связи Свердловской области от 26.10.2023 №375 «Об утверждении Перечня массовых социально значимых услуг Свердловской области», Уставом городского округа Сухой Лог, Администрация городского округа Сухой Лог

**ПОСТАНОВЛЯЕТ:**

1. Утвердить Административный регламент предоставления муниципальной услуги на территории городского округа Сухой Лог «Предоставление земельного участка, находящегося в муниципальной собственности, или государственная собственность на который не разграничена, на торгах» (прилагается\*).
2. Аппарату Администрации городского округа Сухой Лог (Мезенцева Е.Г.) опубликовать настоящее постановление в газете «Знамя Победы», разместить на официальном сайте городского округа Сухой Лог в информационно-телекоммуникационной сети Интернет (www.goslog.ru).
3. Контроль исполнения настоящего постановления возложить на председателя комитета по управлению муниципальной собственностью Администрации городского округа Сухой Лог Гончарова Д.А.

**Глава городского округа Р.Р. Мингалимов**

\*С приложением к постановлению можно ознакомиться на официальном сайте Администрации городского округа Сухой Лог goslog.ru.

**АДМИНИСТРАЦИЯ  
ГОРОДСКОГО ОКРУГА СУХОЙ ЛОГ  
ПОСТАНОВЛЕНИЕ от 29.02.2024 №330-ПА**

**Об утверждении Административного регламента предоставления муниципальной услуги «Постановка на учет и направление детей в образовательные учреждения, реализующие образовательные программы дошкольного образования»**

В соответствии с Федеральным законом от 27.07.2010 №210-ФЗ «Об организации предоставления государственных и муниципальных услуг», Федеральным законом от 29.12.2012 №273-ФЗ «Об образовании в Российской Федерации», постановлением Правительства Российской Федерации от 20.07.2021 №1228 «Об утверждении правил разработки и утверждения административных регламентов предоставления государственных услуг, о внесении изменений в некоторые акты Правительства Российской Федерации и признании утратившими силу некоторых актов и отдельных положений актов Правительства Российской Федерации», Уставом городского округа Сухой Лог, Администрация городского округа Сухой Лог

**ПОСТАНОВЛЯЕТ:**

1. Утвердить Административный регламент предоставления муниципальной услуги «Постановка на учет и направление детей в образовательные учреждения, реализующие образовательные программы дошкольного образования» (прилагается\*).
2. Признать утратившим силу постановление Главы городского округа Сухой Лог от 27.09.2021 №1236-ПГ «Об утверждении Административного регламента предоставления муниципальной услуги «Прием заявлений, постановка на учет и зачисление детей в образовательные организации, реализующие основную образовательную программу дошкольного образования (детские сады)».
3. Опубликовать настоящее постановление в газете «Знамя Победы» и на официальном сайте городского округа Сухой Лог в информационно-телекоммуникационной сети «Интернет».
4. Контроль исполнения настоящего постановления возложить на заместителя главы Администрации городского округа Сухой Лог Берсеневу Ю.С.

**Глава городского округа Р.Р. Мингалимов**

\*С приложением к постановлению можно ознакомиться на официальном сайте Администрации городского округа Сухой Лог goslog.ru.

**АДМИНИСТРАЦИЯ  
ГОРОДСКОГО ОКРУГА СУХОЙ ЛОГ  
ПОСТАНОВЛЕНИЕ от 29.02.2024 №331-ПА**

**Об утверждении стоимости услуг, предоставляемых согласно гарантированному перечню услуг по погребению на территории городского округа Сухой Лог**

В соответствии с Федеральным законом от 12.01.1996 №8-ФЗ «О погребении и похоронном деле», постановлением Правительства Российской Федерации от 23.01.2024 №46 «Об утверждении коэффициента индексации выплат, пособий и компенсаций в 2024 году», руководствуясь Уставом городского округа, Администрация городского округа Сухой Лог

**ПОСТАНОВЛЯЕТ:**

1. Утвердить с 01.02.2024 года стоимость услуг, предоставляемых согласно гарантированному перечню услуг по погребению в городском округе Сухой Лог

ставляемых согласно гарантированному перечню услуг по погребению в городском округе Сухой Лог (прилагается). Стоимость услуг, предоставляемых согласно гарантированному перечню услуг по погребению, рассчитана с учетом районного коэффициента.

2. Признать утратившим силу постановление Администрации городского округа Сухой Лог от 14.03.2023 №368-ПА «Об утверждении стоимости услуг, предоставляемых согласно гарантированному перечню услуг по погребению на территории городского округа Сухой Лог».

3. Опубликовать настоящее постановление в газете «Знамя Победы» и разместить на официальном сайте городского округа Сухой Лог.

4. Контроль исполнения настоящего постановления возложить на первого заместителя главы Администрации городского округа Игонина В.Н.

**Глава городского округа Р.Р. Мингалимов**

**АДМИНИСТРАЦИЯ  
ГОРОДСКОГО ОКРУГА СУХОЙ ЛОГ  
ПОСТАНОВЛЕНИЕ от 29.02.2024 №333-ПА**

**О проведении публичных слушаний о предоставлении разрешения на условно разрешенный вид использования для планируемого к образованию земельного участка со следующим местоположением: Российская Федерация, Свердловская область, городской округ Сухой Лог, город Сухой Лог, улица Октябрьская, в 15 метрах на северо-восток от земельного участка с кадастровым номером 66-63:0101039-63**

Рассмотрев заявление физического лица, заинтересованного в предоставлении разрешения на условно разрешенный вид использования земельного участка от 29 января 2024 года, в целях соблюдения права человека на благоприятные условия жизнедеятельности, прав и законных интересов правообладателей земельных участков и объектов капитального строительства, в соответствии со статьей 5.1 и частью 3 статьи 39 Градостроительного кодекса Российской Федерации, руководствуясь решением Думы городского округа от 30 марта 2023 года №63-РД «Об утверждении Положения о публичных слушаниях в городском округе Сухой Лог», Администрация городского округа Сухой Лог

**ПОСТАНОВЛЯЕТ:**

1. Провести публичные слушания о предоставлении разрешения на условно разрешенный вид использования - «Размещение гаражей для собственных нужд» для планируемого к образованию земельного участка со следующим местоположением: Российская Федерация, Свердловская область, городской округ Сухой Лог, город Сухой Лог, улица Октябрьская, в 15 метрах на северо-восток от земельного участка с кадастровым номером 66-63:0101039-63, расположенного в территориальной зоне Ж2 - зона застройки многоквартирными жилыми домами в городских населенных пунктах, в форме обсуждения в 17-15 часов 12 марта 2024 года в Администрации городского округа (г. Сухой Лог, ул. Кирова, №7А, каб. 307).
2. Проект решения о предоставлении разрешения на условно разрешенный вид использования разместить на официальном сайте городского округа Сухой Лог в сети «Интернет» (<http://goslog.ru/dokumenti-planirovaniya/>) в порядке, установленном статьей 5.1 Градостроительного кодекса Российской Федерации.
3. Экспозиция проекта, подлежащего рассмотрению на публичных слушаниях, возможно ознакомится по адресу: г. Сухой Лог, ул. Кирова, №7А, каб. 307 до 12 марта 2024 года, ежедневно по вторникам и четвергам с 14-00 до 16-00.
4. Предложения и замечания по проекту, указанному в пункте 2 настоящего постановления, заявки на участие в публичных слушаниях направлять для регистрации в отдел архитектуры и градостроительства Администрации городского округа (г. Сухой Лог, ул. Кирова, №7А, каб. 307, тел. (34373) 4-36-60 (доб. 275), в том числе на адрес электронной почты [arh-goslog@yandex.ru](mailto:arh-goslog@yandex.ru), а также с использованием федеральной государственной информационной системы «Единый портал государственных и муниципальных услуг (функций)» до 11 марта 2024 года.
5. Организацию и проведение публичных слушаний, указанных в пункте 1 настоящего постановления, возложить на комиссию по подготовке проекта правил землепользования и застройки городского округа Сухой Лог.
6. Сообщения о проведении публичных слушаний по проекту решения о предоставлении разрешения на условно разрешенный вид использования направлены правообладателям земельных участков, имеющих общие границы с земельным участком, применительно к которому запрашивается данное разрешение 20 февраля 2024 года.
7. Опубликовать настоящее постановление в газете «Знамя Победы» и разместить на официальном сайте городского округа Сухой Лог в сети «Интернет» и на информационных стендах Администрации городского округа Сухой Лог.
8. Контроль исполнения настоящего постановления возложить на заместителя главы Администрации городского округа Трофимчука А.В.

**Глава городского округа Р.Р. Мингалимов**

УТВЕРЖДЕНА  
постановлением Администрации  
городского округа Сухой Лог  
от 29.02.2024 №331-ПА

**Стоимость услуг, предоставляемых согласно гарантированному перечню услуг по погребению в городском округе Сухой Лог**

Стоимость услуг, предоставляемых согласно гарантированному перечню услуг по погребению (статья 9 Федерального закона от 12.01.1996 №8-ФЗ «О погребении и похоронном деле»)		Стоимость услуг по погребению умерших, при отсутствии супруга, близких родственников, иных родственников либо законного представителя умершего или невозможности осуществить ими погребение (статья 12 Федерального закона от 12.01.1996 №8-ФЗ «О погребении и похоронном деле»)			
№ п/п	Наименование услуг	Стоимость услуги, руб.	№ п/п	Наименование услуг	Стоимость услуги, руб.
1	Оформление документов, необходимых для погребения*	Бесплатно	1	Оформление документов, необходимых для погребения*	Бесплатно
2	Предоставление и доставка гроба и других предметов, необходимых для погребения**	2 383,36	2	Облачение тела	820,52
3	Перевозка тела (останков) умершего на кладбище****	1 141,67	3	Предоставление гроба	1 562,84
4	Погребение*****	6 100,70	4	Перевозка умершего на кладбище	1 141,67
			5	Погребение	6 100,70
	Итого:	9 625,73		Итого:	9 625,73

Примечание:  
1. Статья 9 Федерального закона от 12.01.1996 №8-ФЗ «О погребении и похоронном деле» включает услуги:  
\* получение свидетельства о смерти, справки ф. №11;  
\*\* изготовление гроба, надгробного знака и их доставку в пределах городского округа Сухой Лог (гроб стандартный, нестроганный, изготовленный из пиломатериалов или комбинированного материала (из древесноволокнистых плит и пиломатериалов); табличка металлическая с указанием фамилии, имени, отчества, даты рождения, даты смерти и регистрационного номера; стойка металлическая; погрузка гроба в транспортное средство; доставка в пределах городского округа Сухой Лог, выгрузка гроба в месте нахождения умершего);  
\*\*\* транспортировку тела (останков) умершего от места его хранения на кладбище в пределах городского округа Сухой Лог без дополнительных остановок и заездов по какой-либо необходимости и сопровождающих лиц;  
\*\*\*\* рытье могилы, забивание крышки гроба, опускание его в могилу, устройство могильного холма и установку надгробного знака.

## ИНФОРМАЦИОННЫЕ СООБЩЕНИЯ

Комитет по управлению муниципальной собственностью Администрации городского округа информирует население о предоставлении в аренду без проведения торгов в соответствии с пп.19 п.2 ст.39.6 Земельного кодекса Российской Федерации земельного участка с кадастровым номером 66:63:0101030:18, расположенного по адресу: Свердловская область, г.о. Сухой Лог, г. Сухой Лог, ул. Больничная, д. 25, общей площадью 432,0 кв.м, категория земель – земли населенных пунктов, вид разрешенного использования – индивидуальное огородничество, территориальная зона – Ж1 – Зона застройки индивидуальными жилыми домами в городских населенных пунктах. Подробную информацию можно получить в Комитете по управлению муниципальной собственностью Администрации городского округа Сухой Лог по адресу: Свердловская область, город Сухой Лог, улица Кирова, 7А, каб. №308 (приёмные дни: понедельник, среда, с 08:00 до 17:12 (перерыв с 13:00 до 14:00)).

## Информация о предоставлении в аренду земельного участка

Комитет по управлению муниципальной собственностью Администрации городского округа информирует население о предоставлении в аренду без проведения торгов в соответствии с подпунктом 19 пункта 2 статьи 39.6 Земельного кодекса Российской Федерации земельного участка со следующим местоположением: Российская Федерация, Свердловская область, городской округ Сухой Лог, село Талица, в 18 метрах на северо-запад от земельного участка с кадастровым номером 66:63:0701001:186, общей площадью 600,0 кв. м, кадастровый квартал 66:63:0701001, категория земель – земли населенных пунктов, вид разрешенного использования – ведение огородничества, территориальная зона – Ж3 – зона застройки индивидуальными жилыми домами в сельских населенных пунктах.

Подробную информацию можно получить в Комитете по управлению муниципальной собственностью Администрации городского округа Сухой Лог по адресу: Свердловская область, город Сухой Лог, улица Кирова, 7А, каб. №308 (приёмные дни: понедельник, среда, с 08:00 до 17:12 (перерыв с 13:00 до 14:00)).

## Извещение

## о предоставлении земельного участка для индивидуального жилищного строительства

В соответствии со ст.39.18 Земельного кодекса Российской Федерации Комитет по управлению муниципальной собственностью Администрации городского округа Сухой Лог информирует население о возможности предоставления в аренду земельного участка, расположенного по адресу: Российская Федерация, Свердловская область, городской округ Сухой Лог, село Новопышминское, улица Июльская, земельный участок №15, вид разрешенного использования – для индивидуального жилищного строительства, категория земель – земли населенных пунктов, территориальная зона – Ж3- ЗОНА ЗАСТРОЙКИ ИНДИВИДУАЛЬНЫМИ ЖИЛЫМИ ДОМАМИ В СЕЛЬСКИХ НАСЕЛЕННЫХ ПУНКТАХ, кадастровый квартал 66:63:2001001, площадью 1709 кв.м.

Со схемой расположения земельного участка можно ознакомиться на Публичной кадастровой карте на сайте <https://rosreestr.gov.ru/> или в Комитете по управлению муниципальной собственностью Администрации городского округа Сухой Лог по адресу: Свердловская область, город Сухой Лог, улица Кирова, 7А, каб. 308 (приёмные дни: понедельник, среда, с 08:00 до 17:12 (перерыв с 13:00 до 14:00)).

Граждане, заинтересованные в предоставлении данного земельного участка, в срок с 05 марта 2024 года по 03 апреля 2024 года (включительно) вправе подавать заявления о намерении участвовать в аукционе на право заключения договора аренды земельного участка (бланк заявления размещен на официальном сайте городского округа Сухой Лог <http://www.goslog.ru/> в разделе Администрация // комитет по управлению муниципальной собственностью // земельные отношения // бланки заявлений). Заявления можно подать в письменном виде в комитет по управлению муниципальной собственностью Администрации городского округа Сухой Лог по адресу: Свердловская область, город Сухой Лог, улица Кирова, 7А, каб. №308, (приёмные дни: понедельник, среда с 08:00 до 17:12 (перерыв с 13:00 до 14:00)), или на электронный адрес: [kumi@goslog.ru](mailto:kumi@goslog.ru) в форме электронного документа, подписанного электронной подписью заявителя в соответствии со ст.6 Федерального закона от 06.04.2021 года №63-ФЗ «Об электронной подписи».

## Извещение

## о предоставлении земельного участка для ведения личного подсобного хозяйства

В соответствии со ст.39.18 Земельного кодекса Российской Федерации Комитет по управлению муниципальной собственностью Администрации городского округа Сухой Лог информирует население о возможности предоставления в собственность земельного участка, расположенного по адресу: Российская Федерация, Свердловская область, городской округ Сухой Лог, деревня Малый Таушкан, улица Лесная, земельный участок №33Б, вид разрешенного использования – для ведения личного подсобного хозяйства (приусадебный земельный участок), категория земель – земли населенных пунктов, кадастровый квартал 66:63:0401001, общей площадью 1800 кв.м, территориальная зона – Ж3- ЗОНА ЗАСТРОЙКИ ИНДИВИДУАЛЬНЫМИ ЖИЛЫМИ ДОМАМИ В СЕЛЬСКИХ НАСЕЛЕННЫХ ПУНКТАХ.

Со схемой расположения земельного участка можно ознакомиться на Публичной кадастровой карте на сайте <https://rosreestr.gov.ru/> или в Комитете по управлению муниципальной собственностью Администрации городского округа Сухой Лог по адресу: Свердловская область, город Сухой Лог, улица Кирова, 7А, каб. 308 (приёмные дни: понедельник, среда, с 08:00 до 17:12 (перерыв с 13:00 до 14:00)).

Граждане, заинтересованные в предоставлении данного земельного участка, в срок с 05 марта 2024 года по 03 апреля 2024 года (включительно) вправе подавать заявления о намерении участвовать в аукционе на право заключения договора купли-продажи земельного участка (бланк заявления размещен на официальном сайте городского округа Сухой Лог <http://www.goslog.ru/> в разделе Администрация // комитет по управлению муниципальной собственностью // земельные отношения // бланки заявлений). Заявления можно подать в письменном виде в комитет по управлению муниципальной собственностью Администрации городского округа Сухой Лог по адресу: Свердловская область, город Сухой Лог, улица Кирова, 7А, каб. №308, (приёмные дни: понедельник, среда с 08:00 до 17:12 (перерыв с 13:00 до 14:00)), или на электронный адрес: [kumi@goslog.ru](mailto:kumi@goslog.ru) в форме электронного документа, подписанного электронной подписью заявителя в соответствии со ст.6 Федерального закона от 06.04.2021 года №63-ФЗ «Об электронной подписи».

Информационное сообщение о проведении электронного аукциона с открытой формой подачи предложений о цене права заключить договор на установку и эксплуатацию рекламной конструкции на электронной торговой площадке <http://utp.sberbank-ast.ru/> в сети Интернет

## 1. Общая информация:

Комитет по управлению муниципальной собственностью Администрации городского округа Сухой Лог сообщает о проведении электронного аукциона с открытой формой подачи предложений о цене права заключить договор на установку и эксплуатацию рекламной конструкции.

Аукцион в электронной форме (далее – аукцион) проводится в соответствии с Гражданским кодексом Российской Федерации, Федеральными законами от 26.07.2006 №135-ФЗ «О защите конкуренции», от 13.03.2006 №38-ФЗ «О рекламе», схемой размещения рекламных конструкций на земельных участках, расположенных на территории городского округа Сухой Лог, независимо от форм собственности, здания или ином недвижимом имуществе, находящихся в муниципальной собственности городского округа Сухой Лог, утвержденной постановлением Главы городского округа Сухой Лог от 22.07.2016 №1285-ПГ, с дополнениями и изменениями, внесенными постановлениями Главы городского округа Сухой Лог от 16.02.2018 №198-ПГ, от 11.09.2018 №1193-ПГ, от 17.04.2020 №454-ПГ, постановлением Администрации городского округа Сухой Лог от 04.12.2023 №1694-ПА, регламентом электронной площадки <http://utp.sberbank-ast.ru>.

Наименование органа местного самоуправления, принявшего решение о проведении электронного аукциона с открытой формой подачи предложений о цене права заключить договор на установку и эксплуатацию рекламной конструкции: Администрация городского округа Сухой Лог.

Организатор аукциона - Комитет по управлению муниципальной собственностью Администрации городского округа Сухой Лог.

Юридический адрес: 624800, Свердловская область, городской округ Сухой Лог, город Сухой Лог, ул. Кирова, 7А.

Почтовый адрес: 624800, Свердловская область, городской округ Сухой Лог, город Сухой Лог, ул. Кирова, 7А.

Телефон: 8(34373)4-36-60 доб. 286,285;

Электронная почта: [kumi@goslog.ru](mailto:kumi@goslog.ru).

Форма торгов: аукцион в электронной форме.

Юридическое лицо, которое проводит аукцион в электронной форме – оператор электронной площадки: Акционерное общество «Сбербанк - Автоматизированная система торгов». Электронная площадка (универсальная торговая платформа) – <http://utp.sberbank-ast.ru>

Работа на универсальной торговой платформе – электронной площадке осуществляется в соответствии:

- с регламентом универсальной торговой платформы «Сбербанк-АСТ» (ознакомиться можно по ссылке <http://utp.sberbank-ast.ru/Main/Notice/988/Reglament>) (далее – Регламент электронной площадки);

- инструкцией для участника торгов по работе в торговой секции «Приватизация, аренда и продажа прав» универсальной торговой платформы АО «Сбербанк-АСТ» (ознакомиться можно по ссылке <http://utp.sberbank-ast.ru/AP/Notice/652/Instructions>);

- с регламентом торговой секции «Приватизация, аренда и продажа прав» универсальной торговой платформы АО «Сбербанк-АСТ» (ознакомиться можно по ссылке <http://utp.sberbank-ast.ru/AP/Notice/1027/Instructions>).

## 2. Сведения о предмете аукциона:

**лот №1** – право на заключение договора на установку и эксплуатацию рекламной конструкции с использованием земельного участка, государственная собственность на который не разграничена, адрес: Свердловская область, г. Сухой Лог, в 110 метрах на северо-запад от пересечения улиц Горького и Беллинского;

Решение о проведении аукциона – постановление Администрации городского округа Сухой Лог от 28.02.2024 №308-ПА.

Адрес места установки рекламной конструкции: земельный участок, государственная собственность на который не разграничена, адрес: Свердловская область, г. Сухой Лог, в 110 метрах на северо-запад от пересечения улиц Горького и Беллинского.

Характеристики рекламной конструкции – медиакран, расположенный вне зданий, строений, сооружений, размер рекламного изображения 36 кв.м. (6 м x 3 м x 2), двусторонняя конструкция с цифровой технологией смены изображения, монтируемая на несущую металлоконструкцию.

Начальная цена предмета аукциона в соответствии с отчетом независимой оценщика от 06.12.2023 №124/2023 составляет 316 286 (триста шестнадцать тысяч двести восемьдесят шесть) рублей 00 копеек.

Шаг аукциона – 5% начальной цены предмета аукциона составляет 15 814 (пятнадцать тысяч восемьсот сорок четыре) рублей 30 копеек.

Размер задатка составляет 63 257 (шестьдесят три тысячи двести пятьдесят семь) рублей 20 копеек, вносится не позднее дня окончания приема заявок путем безналичного перечисления на счет оператора электронной площадки.

Срок действия договора – 8 лет.

## 3. Условия проведения аукционов в электронной форме:

Дата и время начала подачи заявок на участие в аукционе – 06.03.2024 в 8:00 по местному времени (6:00 МСК).

**Место подачи заявок:** Электронная площадка – универсальная торговая платформа АО «Сбербанк - АСТ», размещенная на сайте <http://utp.sberbank-ast.ru> в сети «Интернет» (торговая секция «Приватизация, аренда и продажа прав»).

Дата и время окончания подачи заявок на участие в аукционе – 02.04.2024 в 16:00 по местному времени (14:00 МСК).

Дата и время рассмотрения заявок на участие в аукционе – 04.04.2024 года в 10 час. 00 мин. по местному времени (08:00 МСК).

Дата и время начала проведения аукциона в электронной форме – 08.04.2024 в 11:00 по местному времени (09:00 МСК).

Место проведения аукционов в электронной форме: Электронная площадка – универсальная торговая платформа АО «Сбербанк - АСТ», размещенная на сайте <http://utp.sberbank-ast.ru> в сети «Интернет» (торговая секция «Приватизация, аренда и продажа прав»).

Срок принятия решения об отказе в проведении аукциона – 25.03.2024.

## 4. Порядок регистрации на электронной площадке и подачи заявки на участие в аукционе в электронной форме:

Для обеспечения доступа к участию в электронном аукционе Заявителю необходимо пройти процедуру регистрации на электронной площадке в соответствии с регламентом и инструкцией. В случае если от имени Заявителя действует иное лицо (далее – Доверенное лицо), Заявителю и Доверенному лицу необходимо пройти регистрацию на электронной площадке в соответствии с регламентом и инструкцией.

Подача заявки на участие осуществляется только посредством интерфейса универсальной торговой платформы АО «Сбербанк-АСТ» торговой секции «Приватизация, аренда и продажа прав» из личного кабинета Заявителя. Необходимо заполнить электронную форму заявки и приложить предусмотренные в извещении файлы документов.

Инструкция для участника торгов по работе в торговой секции «Приватизация, аренда и продажа прав» универсальной торговой платформы АО «Сбербанк-АСТ» размещена по адресу: <http://utp.sberbank-ast.ru/AP/Notice/652/Instructions>.

После заполнения заявки, заявку необходимо подписать электронной подписью. Получить сертификаты электронной подписи можно в Авторизованных удостоверяющих центрах.

## 5. Порядок внесения задатка и возврат задатка.

Срок внесения задатка, т.е. поступления суммы задатка на счет оператора электронной площадки - до даты окончания срока приема заявок.

Задаток для участия в аукционе служит обеспечением исполнения обязательства победителя аукциона по заключению договора на установку и эксплуатацию рекламной конструкции.

Оператор электронной площадки проверяет наличие достаточной суммы в размере задатка на лицевом счете претендента и осуществляет блокирование необходимой суммы.

Банковские реквизиты счета для перечисления задатка:

<b>Получатель</b>	
Наименование	АО «Сбербанк-АСТ»
ИНН:	7707308480
КПП:	770401001
Расчетный счет:	40702810300020038047
<b>Банк получателя</b>	
Наименование банка:	ПАО «СБЕРБАНК РОССИИ»
БИК:	044525225
Корреспондентский счет:	30101810400000000225

Денежные средства, перечисленные за Заявителя третьим лицом, не засчитываются на счет Заявителя на универсальной торговой площадке.

Образец платежного поручения приведен на электронной площадке по адресу: <http://utp.sberbank-ast.ru/AP/Notice/653/Requisites>.

Основанием для блокирования денежных средств служит заявка, направленная Оператору электронной площадки.

Информационное сообщение о проведении аукциона о цене права заключить договор на установку и эксплуатацию рекламной конструкции и условиях его проведения являются условиями публичной оферты в соответствии со статьей 437 Гражданского кодекса Российской Федерации. Подача Претендентом заявки и перечисление задатка на счет являются акцептом такой оферты, после чего договор о задатке считается заключенным в письменной форме.

Сумма задатка, внесенная победителем аукциона, засчитывается в счет оплаты по договору на установку и эксплуатацию рекламной конструкции. Заявителям, не допущенным к участию в аукционе, суммы внесенных задатков возвращаются в течение трех рабочих дней со дня оформления протокола рассмотрения заявок на участие в аукционе.

Лицам, участвовавшим в аукционе, но не победившим в нем, суммы внесенных задатков возвращаются в течение трех рабочих дней со дня подписания протокола о результатах аукциона.

Заявителям, отозвавшим заявку на участие в аукционе до дня окончания срока приема заявок, сумма внесенного задатка возвращается в течение трех рабочих дней со дня поступления уведомления об

отзыве заявки. В случае отзыва заявки заявителем позднее даты окончания срока приема заявок задаток возвращается в течение трех рабочих дней со дня подписания протокола о результатах аукциона.

При уклонении или отказе победителя аукциона от заключения в установленный срок договора на установку и эксплуатацию рекламной конструкции, задаток ему не возвращается.

При заключении договора с лицом, выигравшим аукцион, сумма внесенного им задатка засчитывается в счет исполнения обязательств по заключенному договору.

В случае принятия Администрацией городского округа Сухой Лог решения об отказе в проведении аукциона внесенные задатки возвращаются участникам в течение трех дней со дня принятия такого решения.

## 6. Перечень представляемых претендентами на участие в аукционе в электронной форме документов и требования к их оформлению:

Подача заявки на участие в аукционе осуществляется только посредством интерфейса универсальной торговой платформы АО «Сбербанк-АСТ» торговой секции «Приватизация, аренда и продажа прав» из личного кабинета Заявителя.

Заявка подается путем заполнения электронной формы (подписанной электронной подписью), размещенной в открытой для доступа неограниченного круга лиц части электронной площадки, с приложением электронных документов либо электронных образов документов, то есть документов на бумажном носителе, преобразованных в электронно-цифровую форму путем сканирования с сохранением их реквизитов.

Документы, представляемые заявителем для участия в аукционе:

1) заявка по форме, установленная настоящим извещением (Приложение №1), заполненная и подписанная заявителем. С формой заявки можно ознакомиться на официальном сайте Российской Федерации для размещения информации о проведении торгов <https://torgi.gov.ru/new/public> вложение во вкладке «Документы», на официальном сайте городского округа Сухой Лог [https://www.goslog.ru/about/structure/kumi/imushchestvennye-otnosheniya.php?SECTION\\_ID=189](https://www.goslog.ru/about/structure/kumi/imushchestvennye-otnosheniya.php?SECTION_ID=189) (Раздел - «Администрация» - «Комитет по управлению муниципальной собственностью» - «Имущественные отношения» - «Реклама»);

Заявка на участие в конкурсе должна содержать следующие документы и сведения:

1) полное и сокращенное (при наличии) наименование юридического лица или иностранного юридического лица (либо аккредитованного филиала или представительства иностранного юридического лица), адрес юридического лица или иностранного юридического лица (для аккредитованного филиала или представительства иностранного юридического лица - адрес (место нахождения) на территории Российской Федерации), фамилию, имя, отчество (при наличии), паспортные данные (копию всех страниц паспорта) или данные иных документов, удостоверяющих личность в соответствии с законодательством Российской Федерации (копию документа), адрес регистрации по месту жительства (пребывания) (для физического лица, в том числе зарегистрированного в качестве индивидуального предпринимателя), номер контактного телефона, адрес электронной почты;

2) идентификационный номер налогоплательщика юридического лица (если заявителем является юридическое лицо), аккредитованного филиала или представительства иностранного юридического лица (если от имени иностранного юридического лица выступает аккредитованный филиал или представительство), физического лица, в том числе зарегистрированного в качестве индивидуального предпринимателя (если заявителем является физическое лицо, в том числе зарегистрированное в качестве индивидуального предпринимателя), аналог идентификационного номера налогоплательщика в соответствии с законодательством соответствующего иностранного государства (если заявителем является иностранное государство), код причины постановки на учет юридического лица (если заявителем является юридическое лицо), аккредитованного филиала или представительства иностранного юридического лица (если от имени иностранного юридического лица выступает аккредитованный филиал или представительство), обособленного подразделения юридического лица (если от имени заявителя выступает обособленное подразделение юридического лица);

3) выписка из единого государственного реестра юридических лиц (если заявителем является юридическое лицо), выписку из единого государственного реестра индивидуальных предпринимателей (если заявителем является индивидуальный предприниматель);

4) надлежащим образом заверенный перевод на русский язык документов о государственной регистрации иностранного юридического лица в соответствии с законодательством соответствующего государства (если заявителем является иностранное юридическое лицо);

5) надлежащим образом заверенный перевод на русский язык документов о государственной регистрации физического лица в качестве индивидуального предпринимателя в соответствии с законодательством соответствующего государства (если заявителем является иностранное физическое лицо);

6) документ, подтверждающий полномочия лица на осуществление действий от имени заявителя - юридического лица (копия решения о назначении или об избрании либо приказа о назначении физического лица на должность, в соответствии с которым такое физическое лицо обладает правом действовать от имени заявителя без доверенности). В случае, если от имени заявителя действует иное лицо, заявка на участие в конкурсе должна содержать также доверенность на осуществление действий от имени заявителя, выданную и оформленную в соответствии с гражданским законодательством Российской Федерации. В случае, если указанная доверенность



подписана лицом, уполномоченным руководителем заявителя, заявка на участие в конкурсе должна содержать также документ, подтверждающий полномочия такого лица;

8) решение об одобрении или о совершении крупной сделки либо копии такого решения в случае, если требование о необходимости наличия такого решения для совершения крупной сделки установлено законодательством Российской Федерации, учредительными документами юридического лица и если для заявителя заключение договора, внесение задатка или обеспечение исполнения договора являются крупной сделкой;

9) информацию о неведении ликвидации юридического лица, об отсутствии решения арбитражного суда о признании заявителя - юридического лица или индивидуального предпринимателя несостоятельным (банкротом) и об открытии конкурсного производства;

К участию в аукционе допускаются юридические и физические лица, в том числе зарегистрированные в качестве индивидуального предпринимателя, признанные участниками аукциона, своевременно подавшие заявку на участие в аукционе с приложением необходимых документов и в установленном порядке оплатившие сумму задатка.

Одно лицо имеет право подать только одну заявку на аукцион.

Заявки подаются на электронную площадку, начиная с даты начала приема заявок до времени и даты окончания приема заявок, указанных в извещении.

Заявки с прилагаемыми к ним документами, поданные с нарушением установленного срока, а также заявки с незаполненными полями, на электронной площадке не регистрируются программными средствами.

При приеме заявок от претендентов оператор электронной площадки регистрирует заявки и прилагаемые к ним документы в журнале приема заявок и обеспечивает конфиденциальность данных о претендентах и участниках, за исключением случая направления электронных документов организатору аукциона.

В течение одного часа со времени поступления заявки оператор электронной площадки сообщает претенденту об ее поступлении путем направления уведомления.

Претендент вправе отозвать заявку на участие в аукционе до дня окончания срока приема заявок путем направления уведомления об отзыве заявки на электронную площадку.

Изменение заявки допускается только путем подачи претендентом новой заявки в установленные в извещении сроки о проведении аукциона, при этом первоначальная заявка должна быть отозвана.

Соблюдение претендентом указанных требований означает, что заявка и документы, представляемые одновременно с заявкой, поданы от имени претендента.

Заявитель не допускается к участию в аукционе по следующим основаниям:

1) заявка не соответствует форме заявки, установленной настоящим извещением;

2) непредставление необходимых для участия в аукционе документов или представление недостоверных сведений или предоставленные документы оформлены с нарушением требований, предусмотренных настоящим извещением;

3) непоступление задатка на дату рассмотрения заявок на участие в аукционе;

4) наличие решения о ликвидации заявителя - юридического лица, решения арбитражного суда о признании заявителя - юридического лица банкротом и об открытии конкурсного производства, решения арбитражного суда о признании заявителя - индивидуального предпринимателя банкротом и о введении процедуры реализации имущества должника, решения о приостановлении деятельности заявителя в порядке, предусмотренном Кодексом Российской Федерации об административных правонарушениях, на день рассмотрения заявки на участие в аукционе.

Организатор аукциона в день рассмотрения заявок и документов подписывает протокол рассмотрения заявок на участие в аукционе, который должен содержать сведения о принятых заявках, отозванных заявках, сведения о заявителях, допущенных к участию в аукционе и признанных участниками аукциона, датах подачи заявок, внесенных задатках, а также сведения о заявителях, не допущенных к участию в аукционе, с указанием причин отказа в допуске к участию в нем. Протокол рассмотрения заявок на участие в аукционе подписывается организатором аукциона в течение одного дня со дня их рассмотрения и размещается на официальном сайте не позднее чем на следующий день после дня подписания протокола.

Претендент приобретает статус участника аукциона в электронной форме с момента подписания протокола о признании претендентов участниками аукциона в электронной форме.

Не позднее следующего рабочего дня после дня подписания протокола о признании претендентов участниками всем претендентам, подавшим заявки, направляется уведомление о признании их участниками аукциона в электронной форме или об отказе в признании участниками аукциона с указанием оснований отказа.

Информация о претендентах, не допущенных к участию в аукционе, размещается в открытой части электронной площадки.

**7. Порядок проведения аукциона в электронной форме, определения его победителя и подведения итогов торгов:**

Осуществляется в соответствии с регламентом торговой секции «Приватизация, аренда и продажа прав» универсальной торговой платформы АО «Сбербанк-АСТ».

Подача предложений в торговом зале возможна только в случае наличия двух или более допущенных участников. В установленные дату и время начала проведения торгов у участника, допущенного к тор-

гам, появляется возможность войти в торговый зал и принять участие в торгах. Подача предложений о цене осуществляется в личном кабинете участника.

Аукцион в электронной форме проводится в указанные в извещении день и час путем последовательного повышения участником начальной цены предмета аукциона на величину, равную величине «шага аукциона».

Аукцион проводится путем повышения начальной цены на шаг аукциона» в соответствии с требованиями, установленными действующим законодательством и настоящим извещением о проведении аукциона.

Время для подачи предложений о цене определяется регламентом торговой секции «Приватизация, аренда и продажа прав». Ход проведения аукциона фиксируется Оператором электронной площадки.

В ходе проведения аукциона участники аукциона подают предложения о цене предмета аукциона в соответствии со следующими требованиями:

1) предложение о цене предмета аукциона увеличивает текущее максимальное предложение о цене предмета аукциона на величину «шага аукциона»;

2) участник аукциона не вправе подать предложение о цене предмета аукциона в случае, если текущее максимальное предложение о цене предмета аукциона подано таким участником аукциона.

Время ожидания предложения участника электронного аукциона о цене предмета аукциона составляет десять минут. При поступлении предложения участника электронного аукциона о повышении цены предмета аукциона время, оставшееся до истечения указанного срока, обновляется до десяти минут. Если в течение указанного времени ни одного предложения о более высокой цене предмета аукциона не поступило, электронный аукцион завершается.

Победителем аукциона признается участник, предложивший наибольшую цену за право заключить договор на установку и эксплуатацию рекламной конструкции.

Аукцион признается несостоявшимся в следующих случаях:

1) по окончании срока подачи заявок не подано ни одной заявки;

2) на основании результатов рассмотрения заявок принято решение об отказе в допуске к участию в аукционе всех заявителей на участие в аукционе;

3) на основании результатов рассмотрения заявок принято решение о допуске к участию в аукционе и признании участником аукциона только одного заявителя на участие в аукционе;

4) ни один из участников аукциона не сделал предложение о цене предмета аукциона.

Результаты аукциона оформляются протоколом, который составляет Организатор аукциона.

**8. Подписание договора:**

В случае если аукцион признан несостоявшимся по причине подачи единственной заявки на участие в аукционе, либо признания участником аукциона только одного претендента, допущенного к участию в аукционе, договор на установку и эксплуатацию рекламной конструкции заключается с участником, подавшим единственную заявку, либо с единственным претендентом, допущенным к участию в аукционе. При этом годовой размер платы по договору на установку и эксплуатацию рекламной конструкции определяется в размере, равном начальной цене предмета аукциона.

Для установки рекламной конструкции требуется получение разрешения на установку и эксплуатацию рекламной конструкции в порядке, установленном Федеральным законом от 13.03.2006 №38-ФЗ «О рекламе».

Договор на установку и эксплуатацию рекламной конструкции (Приложение №2) с победителем аукциона заключается Комитетом по управлению муниципальной собственностью Администрации городского округа Сухой Лог.

С проектом договора на установку и эксплуатацию рекламной конструкции можно ознакомиться на официальном сайте Российской Федерации для размещения информации о проведении торгов <https://torgi.gov.ru/new/public> вложить в вкладке «Документы», на официальном сайте городского округа Сухой Лог [https://www.goslog.ru/about/structura/kumi/imushchestvennye-otnosheniya.php?SECTION\\_ID=189](https://www.goslog.ru/about/structura/kumi/imushchestvennye-otnosheniya.php?SECTION_ID=189) (Раздел - «Администрация» - «Комитет по управлению муниципальной собственностью» - «Имущественные отношения» - «Реклама»).

Не допускается заключение договора на установку и эксплуатацию рекламной конструкции по результатам проведения электронного аукциона, ранее чем через десять дней со дня размещения протокола рассмотрения заявок на участие в электронном аукционе в случае, если электронный аукцион признан несостоявшимся, либо протокола о результатах электронного аукциона на электронной площадке.

Комитет по управлению муниципальной собственностью Администрации городского округа Сухой Лог обязан в течение десяти дней со дня составления протокола о результатах аукциона направить победителю электронного аукциона проект договора на установку и эксплуатацию рекламной конструкции.

По результатам проведения электронного аукциона договор на установку и эксплуатацию рекламной конструкции заключается в простой письменной форме по месту нахождения Организатора аукциона.

Задаток, внесенный лицом, с которым Комитет по управлению муниципальной собственностью Администрации городского округа Сухой Лог заключает договор на установку и эксплуатацию рекламной конструкции, засчитывается в счет платы по договору на установку и эксплуатацию рекламной конструкции. Задатки, внесенные лицами, не заключившими в установленном законом порядке договор на установку и эксплуатацию рекламной конструкции, вследствие уклонения от заключения указанного договора, не возвращаются.

Если договор на установку и эксплуатацию рекламной конструкции в течение 30 (тридцати) дней со дня направления победителю аукциона проекта указанного договора не был им подписан и пред-

ставлен в Комитет по управлению муниципальной собственностью Администрации городского округа Сухой Лог, организатор аукциона предлагает заключить указанный договор иному участнику аукциона, который сделал предпоследнее предложение о цене предмета аукциона.

Предложение о заключении договора на установку и эксплуатацию рекламной конструкции направляется участнику аукциона, который сделал предпоследнее предложение о цене предмета аукциона, в срок не позднее 3 (трех) рабочих дней со дня подписания протокола об уклонении победителя аукциона от заключения договора на установку и эксплуатацию рекламной конструкции. Договор на установку и эксплуатацию рекламной конструкции заключается с участником аукциона, который сделал предпоследнее предложение о цене предмета аукциона, в срок не позднее 5 (пяти) рабочих дней со дня получения предложения о заключении договора.

Организатор аукциона вправе объявить о проведении повторного аукциона в случае, если аукцион был признан несостоявшимся и лицо, подавшее единственное предложение о цене предмета аукциона, признанный единственным участником аукциона, или единственный принявший участие в аукционе его участник в течение тридцати дней со дня направления им проекта договора на установку и эксплуатацию рекламной конструкции не подписали и не представили в Комитет по управлению муниципальной собственностью Администрации городского округа Сухой Лог указанный договор (при наличии указанных лиц). При этом условия повторного аукциона могут быть изменены.

**ЗАЯВКА на участие в электронном аукционе по продаже права на заключение договора на установку и эксплуатацию рекламной конструкции**

От \_\_\_\_\_ (\*, \*\*) \_\_\_\_\_

именуемый далее Заявитель,

\* для юридического лица, индивидуальных предпринимателей: полное наименование, ОГРН, ИНН, юридический и почтовый адреса, телефон, факс, электронная почта.

\*\* для физического лица: паспортные данные, место регистрации и фактического проживания, ИНН, телефон, электронная почта, в том числе зарегистрированного в качестве индивидуального предпринимателя: полное наименование, ОГРН, ИНН, паспортные данные, место регистрации и фактического проживания, ИНН, телефон, электронная почта

в лице \_\_\_\_\_ (должность уполномоченного лица, Ф.И.О.)

действующего на основании \_\_\_\_\_ (реквизиты документа о полномочиях)

1. Изучив извещение о проведении электронного аукциона, ознакомившись с условиями проведения электронного аукциона, техническими характеристиками рекламной конструкции (Приложение №1 к договору на установку и эксплуатацию рекламной конструкции на территории городского округа Сухой Лог), предлагаемой к установке и эксплуатации, принимаю решение об участии в аукционе в отношении лота № \_\_\_\_\_ Место размещения рекламной конструкции: \_\_\_\_\_

Тип рекламной конструкции: \_\_\_\_\_

Вид рекламной конструкции: \_\_\_\_\_

Площадь информационного поля, кв.м.: \_\_\_\_\_

Технические характеристики рекламной конструкции: \_\_\_\_\_

\_\_\_\_\_ (подпись).

Со Схемой размещения рекламной конструкции на территории городского округа Сухой Лог ознакомлен, документами территориального планирования городского округа Сухой Лог ознакомлен, градостроительными нормами и правилами, требованиями безопасности, предъявляемыми к рекламной конструкции, ознакомлен.

\_\_\_\_\_ (подпись).

С проектом договора на установку и эксплуатацию рекламной конструкции, порядком проведения аукциона и условиями заключения договора по результатам аукциона ознакомлен.

\_\_\_\_\_ (подпись).

2. В связи с чем принимаю на себя обязательства:

1) соблюдать условия проведения аукциона, содержащиеся в информационном сообщении о проведении аукциона и внутреннем регламенте оператора электронной площадки;

2) в случае признания победителем аукциона подписать протокол об итогах аукциона, являющегося основанием для заключения договора;

3) заключить с Организатором аукциона договор в срок не позднее 30 дней со дня подписания протокола об итогах аукциона.

3. Согласен с тем, что при уклонении или отказе от заключения в установленный срок договора на установку и эксплуатацию рекламной конструкции победитель аукциона/участник аукциона, который сделал предпоследнее предложение о цене предмета аукциона утрачивает право на заключение договора на установку и эксплуатацию рекламной конструкции, задаток ему не возвращается.

Выражаю согласие на обработку моих персональных данных в соответствии с требованиями Федерального закона от 27.07.2006 №152-ФЗ «О персональных данных». Персональные данные предоставляются в целях заключения договора на установ-

\_\_\_\_\_ (подпись).

ку и эксплуатацию рекламной конструкции. \_\_\_\_\_ (подпись).

Приложение: \_\_\_\_\_

1. \_\_\_\_\_

2. \_\_\_\_\_

3. \_\_\_\_\_

« \_\_\_\_\_ » \_\_\_\_\_ 2024 г. \_\_\_\_\_ ( \_\_\_\_\_ ) (подпись заявителя/полномочного представителя) М.П.

**ДОГОВОР НА УСТАНОВКУ И ЭКСПЛУАТАЦИЮ РЕКЛАМНОЙ КОНСТРУКЦИИ НА ТЕРРИТОРИИ ГОРОДСКОГО ОКРУГА СУХОЙ ЛОГ**

г. Сухой Лог « \_\_\_\_\_ » \_\_\_\_\_ 20\_\_ года

Комитет по управлению муниципальной собственностью Администрации городского округа Сухой Лог, в лице председателя Комитета по управлению муниципальной собственностью Администрации городского округа Сухой Лог Гончарова Дмитрия Александровича, действующего на основании постановления Администрации городского округа Сухой Лог от 12 октября 2023 №1444-ПА «О назначении на должность председателя комитета по управлению муниципальной собственностью Администрации городского округа Сухой Лог», Положения о комитете по управлению муниципальной собственностью Администрации городского округа Сухой Лог, утвержденного решением Думы городского округа Сухой Лог от 28 сентября 2023 года №127-РД, именуемый далее КУМС, с одной стороны и \_\_\_\_\_ (полное наименование юридического лица, Ф.И.О. физического лица) действующий на основании \_\_\_\_\_, являющийся(ий)ся победителем электронного аукциона по продаже права на заключение договора на установку и эксплуатацию рекламной конструкции в соответствии с Протоколом от « \_\_\_\_\_ » \_\_\_\_\_ 20\_\_ г., именуемый далее Владелец рекламной конструкции, с другой стороны заключили настоящий договор, далее по тексту - Договор, о нижеследующем:

**1. ПРЕДМЕТ ДОГОВОРА**

1.1. КУМС обязуется предоставить, а Владелец рекламной конструкции приобретает за плату право на установку и эксплуатацию рекламной конструкции в соответствии со Схемой размещения рекламных конструкций на территории городского округа Сухой Лог. Владелец рекламной конструкции обязуется принять и своевременно оплачивать место размещения рекламной конструкции со следующими характеристиками (Приложение №1 к настоящему договору):

\_\_\_\_\_ (земельный участок, его адрес, площадь, кадастровый номер (если имеется))

для размещения:

а) \_\_\_\_\_ (вид и тип рекламной конструкции)

б) \_\_\_\_\_ (площадь информационного поля, кв. м)

Место размещения рекламной конструкции указано в Приложении №2 к настоящему договору.

1.2. Настоящий Договор действует с « \_\_\_\_\_ » \_\_\_\_\_ 20\_\_ года по « \_\_\_\_\_ » \_\_\_\_\_ 20\_\_ года.

1.3. По окончании срока действия договора на установку и эксплуатацию рекламной конструкции обязательства сторон по договору прекращаются.

1.4. Передача места размещения рекламной конструкции по Договору фактически произведена без составления акта приема-передачи. Претензий у сторон не имеется.

**2. ПРАВА СТОРОН**

2.1. КУМС имеет право:

2.1.1. Осуществлять контроль за установкой и эксплуатацией рекламной конструкции, соблюдением Владелец рекламной конструкции условий, предусмотренных настоящим Договором.

2.1.2. Изымать из пользования Владельца рекламной конструкции всю площадь (или часть) места размещения рекламной конструкции, предоставленного настоящим Договором, не используемого Владельцем рекламной конструкции или используемого не по назначению, или используемого с нарушением условий Договора и действующего законодательства РФ, или передаваемого в пользование по любым видам договоров (сделок) без согласия КУМС другим лицам.

2.1.3. В случае неисполнения Владельцем рекламной конструкции обязанности по демонтажу рекламной конструкции инициировать демонтаж рекламной конструкции в соответствии с действующим законодательством Российской Федерации.

2.1.4. Досрочно расторгнуть Договор по основаниям и в порядке, предусмотренным действующим законодательством Российской Федерации и настоящим Договором.

2.2. Владелец рекламной конструкции имеет право:

2.2.1. Беспрепятственного доступа к земельному участку, зданию либо иному объекту недвижимости, находящемуся в муниципальной собственности, либо земельному участку, государственная собственность на который не разграничена, к которому присоединена рекламная конструкция, для целей, связанных с осуществлением прав владельца рекламной конструкции, в том числе для ее эксплуатации, технического обслуживания и демонтажа.

2.2.2. Досрочно расторгнуть Договор по основаниям и в порядке, предусмотренном действующим законодательством РФ и настоящим Договором, письменно уведомив КУМС за тридцать дней до расторжения Договора.

**3. ОБЯЗАННОСТИ СТОРОН**

3.1. Во исполнение настоящего Договора КУМС обязуется:

3.1.1. Предоставить Владельцу рекламной конструкции место размещения рекламной конструкции в соответствии с п. 1.1 Договора.

3.1.2. Предоставить беспрепятственный доступ к земельному участку, государственная собственность на который не разграничена, к которому присоединена рекламная конструкция, для целей, связанных с осуществлением прав владельца рекламной конструкции, в том числе для ее эксплуатации, технического обслуживания и демонтажа.

3.1.3. В случае расторжения Договора по любым основаниям, в течение трех дней с момента расторжения Договора принять от Владельца рекламной конструкции место размещения рекламной конструкции по акту приема-передачи.

3.2. Во исполнение настоящего Договора Владелец рекламной конструкции обязуется:

3.2.1. Получить разрешение на установку и эксплуатацию рекламной конструкции, выдаваемое КУМС на основании заявления.

3.2.1.1. При производстве работ по установке, эксплуатации, обслуживанию и демонтажу рекламной конструкции:

соблюдать действующие строительные, санитарные и иные правила и нормы обеспечения безопасности, соблюдать все требования и ограничения, установленные законодательством Российской Федерации, принимать все необходимые и достаточные меры для обеспечения безопасности физических и юридических лиц и сохранности их имущества; самостоятельно обеспечить подключение рекламной конструкции к сетям электроснабжения;

самостоятельно получить разрешение на производство земляных работ в соответствии с требованиями, установленными нормативными правовыми актами;

самостоятельно получить технические условия, исполнение которых является обязательным при установке рекламной конструкции;

не допускать ухудшения состояния территории, прилегающей к рекламной конструкции; приводить место установки рекламной конструкции в надлежащее состояние (устранять разрушения объектов благоустройства, вызванные установкой, обслуживанием, технической эксплуатацией или демонтажем рекламной конструкции).

Содержать рекламную конструкцию в надлежащем техническом и эстетическом состоянии, производить регулярное техническое обслуживание и ремонт рекламной конструкции.

Не реже одного раза в год производить окраску несущих конструкций и декоративных элементов рекламной конструкции по мере необходимости; при использовании в составе рекламной конструкции высокотехнологичных декоративных материалов и (или) покрытий, конструктивных элементов производить их ремонт или замену по мере утраты ими своих свойств или по истечении срока службы, указанного производителем этого материала, конструктивного элемента.

3.2.2. Не менее чем за 2 (два) рабочих дня до начала выполнения работ по установке рекламной конструкции представить в КУМС письменное уведомление о предстоящем выполнении работ по установке рекламной конструкции (с указанием даты начала и окончания работ, необходимости и периода выполнения земляных работ, сведений о номере, дате выдачи и органе, выдавшем разрешение на производство земляных работ, с приложением заверенной копии).

3.2.3. В течение 10 (десяти) дней после дня завершения работ по установке рекламной конструкции

восстановить нарушенное благоустройство (в том числе ликвидировать установленные ограждения, образовавшиеся отходы и мусор, восстановить нарушенное покрытие) и представить в КУМС письменное уведомление об установке рекламной конструкции.

3.2.4. Устранить выявленные недостатки в отношении установленной рекламной конструкции в течение 30 (тридцати) дней со дня получения соответствующего требования КУМС и представить в КУМС уведомление об их устранении.

3.2.5. Разместить на рекламной конструкции маркировку с указанием сведений (наименование юридического лица, Ф.И.О. физического лица, номер телефона) и номера Разрешения, а также поддерживать маркировку в надлежащем техническом и эстетическом состоянии (в том числе при повреждении маркировки производить ее ремонт или замену в течение 5 (пяти) дней после дня обнаружения или получения соответствующего требования КУМС).

3.2.6. Использовать место размещения рекламной конструкции исключительно по прямому назначению, в соответствии с п. 1.1 Договора.

3.2.7. Содержать рекламную конструкцию и распространяемую на ней рекламу в надлежащем техническом и эстетическом состоянии, в том числе:

3.2.7.1. В случае повреждения рекламной конструкции в течение 10 (десяти) дней производить ее ремонт или замену, при повреждении благоустройства восстановить его в течение 5 (пяти) дней после дня завершения работ по ремонту, замене рекламной конструкции.

3.2.7.2. Демонтировать поврежденную рекламу в течение 3 (трех) дней со дня получения соответствующего требования КУМС.

3.2.8. При размещении рекламы соблюдать требования и ограничения, установленные действующим

законодательством Российской Федерации.

3.2.9. Беспрепятственно допускать должностных лиц КУМС к рекламной конструкции и месту размещения рекламной конструкции с целью их осмотра на соблюдение условий Договора.

3.2.10. Устранять нарушения, выявленные должностными лицами КУМС, в сроки, указанные в соответствующих требованиях (если иные сроки не предусмотрены Договором), и представлять в Администрацию письменное подтверждение устранения нарушений, указанных в требованиях Администрации, в течение 5 (пяти) дней после даты их устранения.

3.2.11. Не предоставлять место размещения рекламной конструкции как в целом, так и частично в субаренду без письменного согласия КУМС третьим лицам.

Уведомлять КУМС обо всех фактах возникновения у третьих лиц прав в отношении рекламной конструкции (сдача рекламной конструкции в аренду, внесение рекламной конструкции в качестве вклада по договору простого товарищества, заключение договора доверительного управления, иные факты) в течение 10 (десяти) дней после дня наступления соответствующих фактов.

3.2.12. Своевременно и полностью вносить плату за место размещения рекламной конструкции, установленную Договором и другими нормативными актами, изменяющими ее, в соответствии с действующим законодательством Российской Федерации.

3.2.13. Производить сверку расчетов по оплате, в том числе подписывать акты сверки с КУМС, в течение 10 (десяти) дней со дня получения соответствующего требования КУМС.

3.2.14. Представлять в КУМС письменные уведомления об изменении сведений, указанных в разделе 10

Приложение №2  
к договору на установку и эксплуатацию  
рекламной конструкции на территории городского округа Сухой Лог  
от \_\_\_\_\_ 2024 № \_\_\_\_\_

**Схема размещения рекламного места  
г. Сухой Лог, ул. Белинского, в 110 м на северо-запад от пересечения улиц  
Горького и Белинского**

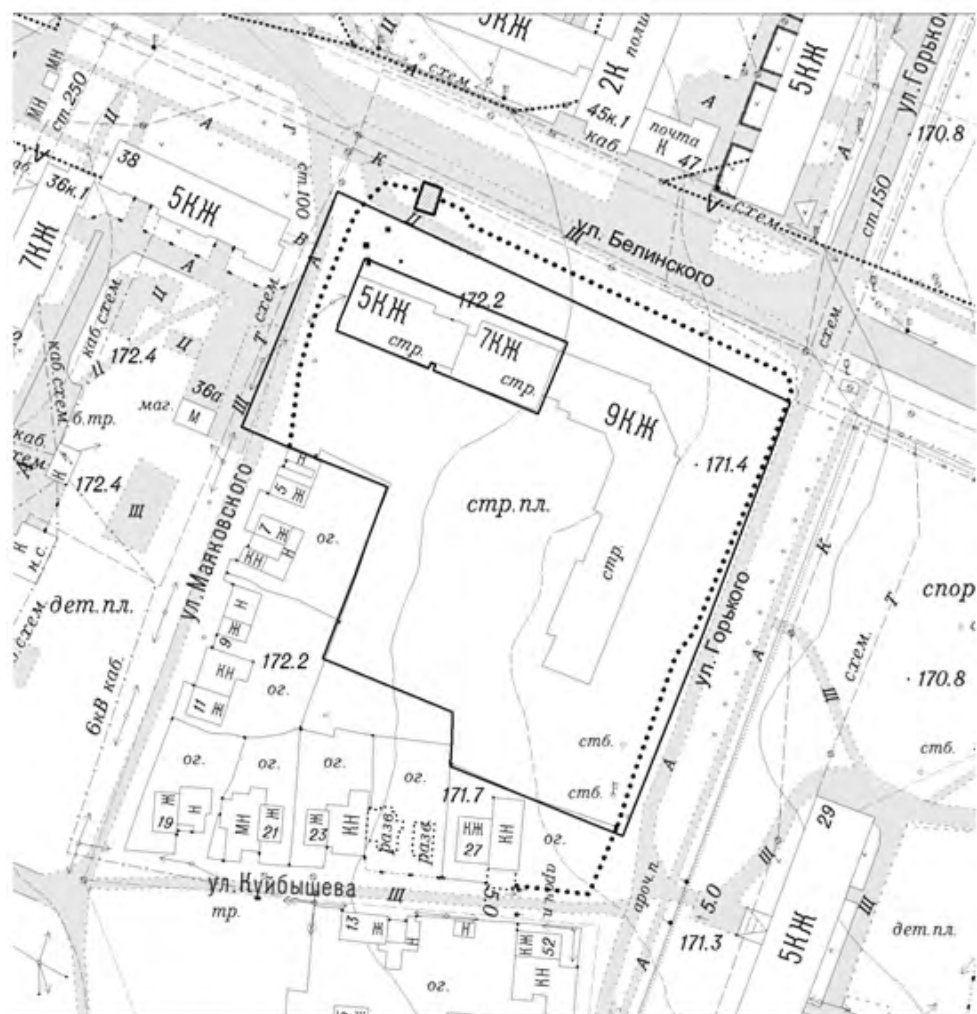

Приложения к информационному сообщению о проведении электронного аукциона:  
1. Заявка на участие в аукционе;  
2. Договор на установку и эксплуатацию рекламной конструкции.



Приложение №1  
к договору на установку и эксплуатацию  
рекламной конструкции на территории городского округа Сухой Лог  
от \_\_\_\_\_ 2024 № \_\_\_\_\_

Характеристики рекламной конструкции – медиаэкран, располагаемый вне зданий, строений, сооружений, размер рекламного изображения 36 кв.м. (6 м х 3 м х 2), двусторонняя конструкция с цифровой технологией смены изображения, монтируемая на несущую металлоконструкцию.

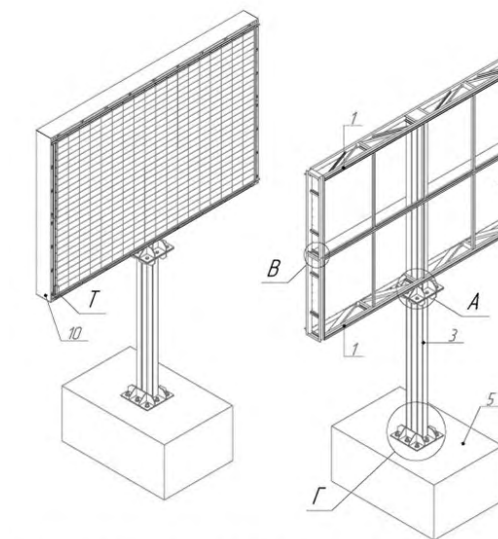
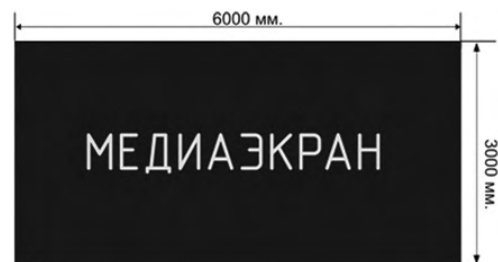

1. Гайки фундаментных болтов после сборки конструкции должны быть загерметизированы от коррозии методом погружения в герметик.
2. Антикоррозийная защита.
3. Обеспечение фундаментов скруток напольных лагов средней жесткости уплотнение до плотности скрутки арматуры 1650 кг/м³ и проведение консолидации.
4. Под фундаментом выложить подготовку из щебенки фракции 5-20мм толщиной 150 мм.
5. Гидроизоляция бетонной подготовки выложить полистирольную пенку 0,2 м в 1 слой.
6. Гидроизоляция железобетонного фундаментного выложить битумной мастикой в 2 слоя.
7. \* Размер для справки.

8. Старая ручная электродуговая ГИТ 5264-80 по контуру прилегающих деталей.  
9. Электроды ЭНМ-13/45 ГИТ 9466-25.  
10. Лакокрасочное покрытие должно обеспечить защиту от коррозии в соответствии со СНиП 2.03.11-85.

009-14-РП	
г. Сухой Лог, ул. Беллинского, 40	
этаж	5
лист	5
Конструктивная часть	
Медиаэкрана	

Договора (с указанием новых сведений), в течение 10 (десяти) дней после дня таких изменений. При отсутствии уведомления об изменении сведений документа, связанные с исполнением Договора, направляются по последнему известному КУМС адресу Владельца рекламной конструкции и считаются полученными.

3.2.15. Осуществить демонтаж рекламной конструкции в течение месяца со дня выдачи предписания КУМС о демонтаже рекламной конструкции, установленной и (или) эксплуатируемой без Разрешения, срок действия которого не истек, а также удалить информацию, размещенную на такой рекламной конструкции, в течение 3 (трех) дней со дня выдачи указанного предписания.

3.2.16. Восстановить благоустройство, нарушенное при демонтаже рекламной конструкции, представить в КУМС письменное подтверждение демонтажа рекламной конструкции и восстановления благоустройства в течение 5 (пяти) дней после дня демонтажа рекламной конструкции.

3.2.17. В случае расторжения Договора демонтировать наружную рекламу и средства наружной рекламы и привести занимаемое место размещения рекламной конструкции в первоначальное состояние за свой счет в сроки, установленные разделом 6 Договора. При этом сообщить КУМС в письменной форме не позднее чем за тридцать дней о предстоящем освобождении места размещения рекламной конструкции как в связи с истечением срока действия Договора, так и при его досрочном расторжении.

3.2.18. В случае демонтажа рекламной конструкции за счет средств бюджета городского округа Сухой Лог возместить расходы по демонтажу, перемещению,

хранению, транспортированию и захоронению либо утилизации рекламной конструкции в соответствии с действующим законодательством Российской Федерации.

3.2.19. Использовать рекламную конструкцию только в целях распространения рекламы, социальной рекламы, в том числе производить ее техническое обслуживание.

Размещать рекламную информацию в пределах 5% годового объема распространяемой рекламы при проведении мероприятий, направленных на достижение благотворительных и иных общественно полезных целей, а также на обеспечение интересов государства и городского округа Сухой Лог по обращениям Администрации городского округа Сухой Лог, направленных не позднее 10 дней до начала трансляции в случае установки рекламной конструкции с технологией передачи изображения «с помощью электронно-цифровых носителей», безвозмездно в объеме: 1 (одно) изображение, демонстрируемое на экране в течение 5 секунд не реже, чем в каждом пятом рекламной блоке (в целях настоящего Договора рекламный блок - последовательность 10 изображений/роликов, продолжительность 05 сек., воспроизводимых на экране в течение 1 минуты).

3.2.20. Обеспечить соответствие рекламной конструкции требованиям технического регламента.

**4. ПЛАТЕЖИ И РАСЧЕТЫ**

4.1. Годовая плата за указанное в п. 1.1 настоящего Договора место размещения рекламной конструкции устанавливается по результатам аукциона и состав-

ляет \_\_\_\_\_.

4.2. Владелец рекламной конструкции ежеквартально перечисляет платежи по Договору, авансом до 10 числа первого месяца квартала на расчетный счет Администрации. Владелец рекламной конструкции вправе произвести платежи единовременно, авансом за весь период действия Договора.

Датой оплаты Владельца рекламной конструкции указанных платежей считается дата зачисления денежных средств на расчетный счет КУМС.

4.3. Плата по договору перечисляется на счет КУМС по следующим реквизитам:

Получатель:  
УФК по Свердловской области (Комитет по управлению муниципальной собственностью Администрации городского округа Сухой Лог), л/сч. **04623D15190**, ИНН 6633030596, КПП 663301001  
Номер казначейского счета 0310064300000016200 в Уральское ГУ Банка России/УФК по Свердловской области, г. Екатеринбург  
Номер банковского счета, входящего в состав ЕКС (кор.счет), - 40102810645370000054, БИК ТОФК 01657751, ОКТМО 65758000  
Код бюджетной классификации: 9021109080040002120.

**5. ОТВЕТСТВЕННОСТЬ СТОРОН**

5.1. За неисполнение или ненадлежащее исполнение обязательств по настоящему Договору, его расторжение или изменение в одностороннем порядке стороны несут ответственность, предусмотренную действующим законодательством, а также возмещают причиненные убытки (прямой действительный ущерб, без неполученных доходов), помимо неустоек, предусмотренных настоящим Договором. Возмещение убытков и уплата неустойки в случае ненадлежащего исполнения обязательств не освобождает стороны от выполнения обязательств в натуре, за исключением случаев расторжения Договора в одностороннем порядке, в соответствии с условиями настоящего Договора.

5.2. В случае нарушения пп. 3.2.12, 4.2 настоящего Договора Владелец рекламной конструкции уплачивает пени в размере 0,1 (ноль целых одна десятая) процента от суммы платы по Договору, за каждый день просрочки.

5.3. За невыполнение требований пп. 3.2.17 настоящего Договора в течение трех календарных дней с момента окончания Договора Владельцу рекламной конструкции начисляются пени в размере одного процента от годовой суммы платежей по Договору, за каждый день неосновательного удержания места размещения рекламной конструкции.

5.4. За неисполнение пп. 3.2.6, 3.2.7, 3.2.11 Владелец рекламной конструкции уплачивает штраф в размере ежеквартальной суммы платы.

**6. ДОПОЛНИТЕЛЬНЫЕ УСЛОВИЯ**

6.1. В случае причинения ущерба физическим и юридическим лицам, в связи с размещением средств наружной рекламы наступает ответственность согласно действующему законодательству Российской Федерации.

6.2. Владелец рекламной конструкции обязан демонтировать наружную рекламу и средство наружной рекламы, а также привести занимаемое место размещения рекламной конструкции в первоначальное состояние в течение трех календарных дней с момента расторжения Договора, передав КУМС место размещения рекламной конструкции по акту приема-передачи. При невыполнении Владельцем рекламной конструкции требований КУМС по освобождению места размещения рекламной конструкции КУМС оставляет за собой право обратиться в суд с требованием либо осуществить демонтаж в порядке, предусмотренном Федеральным законом Российской Федерации от 13.03.2006 №38-ФЗ «О рекламе».

**7. СРОК ДЕЙСТВИЯ, ИЗМЕНЕНИЕ И ПРЕКРАЩЕНИЕ ДОГОВОРА**

7.1. Договор прекращает свое действие по окончании его срока, а также в любой другой срок по соглашению сторон. Вносимые в Договор дополнения и изменения рассматриваются сторонами в десятидневный срок и оформляются дополнительными

соглашениями.

7.2. Настоящий Договор может быть расторгнут в одностороннем порядке КУМС по следующим основаниям:

7.2.1. Аннулирования или признания недействительным Разрешения. При досрочном прекращении Договора в связи с признанием Разрешения недействительным по основаниям, предусмотренным пунктами 2 и (или) 5 части 20 статьи 19 Федерального закона Российской Федерации от 13.03.2006 №38-ФЗ «О рекламе», Администрация не возмещает Владельцу рекламной конструкции убытки.

7.2.2. При наличии у Владельца рекламной конструкции задолженности, сформировавшейся в случае невнесения или внесения не в полном объеме платы в течение 2 (двух) месяцев подряд. Расторжение Договора не освобождает Владельца рекламной конструкции от необходимости погашения задолженности по плате по Договору и уплате пени.

7.2.3. При использовании Владельцем рекламной конструкции места размещения рекламной конструкции не по указанному в п. 1.1 Договора назначению.

7.2.4. При нарушении Владельцем рекламной конструкции пп. 3.2.7, 3.2.7.1, 3.2.11 Договора.

7.2.5. Возникновения и установления обстоятельств, делающих невозможным установку и/или эксплуатацию рекламной конструкции на месте, определенном в п. 1.1. Договора, в том числе: ведение градостроительных работ, работ по ремонту инженерных сетей либо установка и/или эксплуатация рекламных конструкций в охранных зонах сетей (водопровод, газопровод, сети теплоснабжения, кабельные сети, канализация и т.д.).

7.3. Настоящий Договор может быть расторгнут по волеизъявлению Владельца рекламной конструкции в случае отсутствия у Владельца рекламной конструкции дальнейшей заинтересованности в использовании предоставленного ему рекламного места.

7.4. Договор считается расторгнутым в одностороннем порядке, по истечении тридцати дней со дня отправки какой-либо из сторон письменного уведомления другой стороне о расторжении договора по основаниям, предусмотренным данным разделом настоящего Договора.

**8. ПРОЧИЕ УСЛОВИЯ**

8.1. Споры и разногласия, которые могут возникнуть между сторонами, разрешаются путем переговоров, а при недостижении согласия - в суде по месту нахождения Администрации.

8.2. Настоящий Договор составлен в двух экземплярах, каждый из которых имеет одинаковую юридическую силу, по одному экземпляру для каждой из сторон.

**9. ПРИЛОЖЕНИЯ К ДОГОВОРУ**

9.1. Приложении №1 – Характеристики рекламной конструкции.

9.2. Приложение №2 – Схема (место)размещения рекламной конструкции.

**10. ЮРИДИЧЕСКИЕ АДРЕСА, РЕКВИЗИТЫ И ПОДПИСИ СТОРОН**

КУМС:	Владелец рекламной конструкции:
Комитет по управлению муниципальной собственностью Администрации городского округа Сухой Лог	
Адрес: 624800 Свердловская обл., г. Сухой Лог, ул. Кирова, 7а ОГРН 1236600061290, ИНН 6633030596 КПП 663301001	
Председатель Комитета по управлению муниципальной собственностью Администрации городского округа Сухой Лог	
_____ ФИО	_____ ФИО

**/ департамент информационной политики Свердловской области**

**Кадры решают всё**

Губернатор Свердловской области Евгений Куйвашев подписал распоряжение об утверждении плана мероприятий по реализации проекта «Славим человека труда!» в 2024 году. В числе основных мероприятий – проведение конкурсов среди профессионалов.

В ходе конкурсов в Свердловской области выберут лучших среди монтажников радиоэлектронной аппаратуры, швей, лаборантов химического анализа, станочников деревообрабатывающих станков, парикмахеров, по-

варов, операторов по искусственному осеменению крупного рогатого скота, медсестёр, фельдшеров, монтажников санитарно-технических систем и оборудования, водителей автобусов и кабельщиков-электромонтёров по ремонту и монтажу кабельных линий.

Напомним, в прошлом году свердловские власти приняли решение по увеличению размера премий победителям и призёрам конкурсов в рамках проекта «Славим человека труда!». С 2024 года победитель получает 75 тыс.

руб. вместо 55-ти, за второе место вознаграждение составляет 62 тыс. руб., за третье – 41 тыс. руб.

Согласно плану мероприятий проекта на Среднем Урале пройдут тематические выставки, лекции и праздничные концерты, призванные стимулировать интерес к работе человека труда. Например, фестиваль мастеров у Невьянской наклонной башни «МастерГрад», ряд книжных выставок в Свердловской областной научной библиотеки им. В.Г. Беллинского, XVI Всероссийский детский фестиваль-кон-

курс народных промыслов и ремесел «Данилушка» и др.

Свердловская область планомерно решает вопросы в сфере обеспечения организаций и предприятий специалистами рабочих профессий. Ранее Президент России Владимир Путин в Послании Федеральному Собранию заявил о запуске нового нацпроекта «Кадры», одна из задач которого – подготовить до 2028 года порядка миллиона специалистов рабочих профессий.

midural.ru



/ департамент информационной политики Свердловской области

## Учителя сели за парты

**Классные руководители свердловских школ в рамках подготовки к занятиям «Разговор о важном» познакомились с потенциалом Среднего Урала. В центре «Учитель будущего» заместитель генерального директора Агентства по привлечению инвестиций Евгений Тарасевич прочитал лекцию «Урал – опорный край державы». Мероприятие прошло под эгидой празднования 90-летия Свердловской области.**

Тарасевич рассказал об экономике, инвестициях, импортозамещении, а также о стенде Свердловской области на выставке-форуме «Россия».

«Основную часть валового регионального продукта области формируют обрабатывающие производства. Также важным сектором экономики региона является торговля и услуги. По данному параметру Свердловская область сопоставима с портовыми центрами России, а по уровню оптовой торговли уступает только Москве, Московской области и Санкт-Петербургу», – рассказал педагогам Евгений Тарасевич.

Он добавил, что уникальное географическое расположение региона и сформированная транспортная и логистическая инфраструктура легли в основу проекта «Сухой порт». Рассказал о стенде Свердловской области, который в настоящее время действует на международной выставке-форуме «Россия» в Москве. Там представлены ключевые достижения региона с момента становления опорного края и современные прорывные проекты Среднего Урала в IT сфере, медицине, производстве.

Мероприятие «Методический спутник» организовано Центром непрерыв-



Фото Департамента информационной политики Свердловской области

ного повышения профессионального мастерства педагогических работников «Учитель будущего». Это структурное подразделение Уральского государственного педагогического университета открыто в 2020 году в рамках феде-

рального проекта «Современная школа» национального проекта «Образование».

На следующем занятии «От южных морей до полярного края» педагоги расскажут о достижениях Свердловской области.

## На Урал едут работать столичные врачи

**Коллективы свердловских больниц пополняются квалифицированными специалистами благодаря программам «Земский доктор» и «Земский фельдшер», действие которых в нашем регионе стало бессрочным. Медики приезжают на Средний Урал даже из столицы. Такая поддержка государства в рамках национального проекта «Здравоохранение» позволяет преодолеть кадровый дефицит в медучреждениях сёл и малых городов, привлечь в отдалённые деревни медицинских специалистов.**

Врач-хирург Шамсулда Багавдинов работал в одном из лучших клинических центров Москвы. Его жена, акушер-гинеколог Нурият Халидова, только начинала путь в медицину после ординатуры. Оба увлечены профессией и стремятся повышать свой уровень, поэтому без колебаний поменяли столичную жизнь на рабочие будни в уральском посёлке Бисертъ.

«В один прекрасный день муж приходит с работы и говорит, что ему предложили работу в маленьком посёлке Свердловской области по программе «Земский доктор». Это возможность для нас обоим набраться опыта. Я, конечно, загорелась такой идеей, ведь о программе знала ещё с университета. Предложение интересное, да и я как начинающий врач ничего не потеряла, а вот муж ради переезда отказался от хорошей работы. Но мы не пожалели о принятом решении», – рассказала Нурият Халидова.

Единовременная выплата по программам «Земский доктор» и «Земский фельдшер» в Свердловской области составляет от 1 до 1,5 млн рублей для врачей и от 500 до 750 тысяч рублей – для фельдшеров. Также молодым специалистам выплачивают подьёмные, предлагают другие меры господдержки, которые заинтересовали московских медиков. Их переезд на Урал позволил повысить доступность передовых методов лечения для сельчан: появление специалиста с навыками эндоскопии

обеспечило жителям возможность получать хирургическую и гинекологическую помощь, не уступающую по уровню городским больницам.

«Работа в посёлке – новая практика и новые вызовы. Мы стали проводить эндоскопические операции – это прогрессивный метод, который позволяет выполнять хирургические вмешательства с меньшими травмами для пациента, сокращая время восстановления после операции. Для этого министерством здравоохранения Свердловской области в больницу было поставлено современное оборудование», – подчеркнул Шамсулда Багавдинов.

За короткое время жизни в нашем регионе семья врачей пополнилась долгожданным первенцем. Молодая мама спустя три месяца после рождения сына вышла на работу, где её с нетерпением ждали пациенты.

«Это было нелегко, но мы справились вместе и поддерживали друг друга. Мы узнали много нового, почувствовали себя полезными, помогая жителям этого посёлка. Мы благодарны за такой опыт и гордимся тем, что смогли преодолеть все трудности вместе», – добавила Нурият Халидова.

В Бисертской городской больнице по программе «Земский доктор» работают более 15 врачей, свыше 10 фельдшеров трудятся здесь, получив выплату благодаря программе «Земский фельдшер». В настоящее время на работу устраивается врач-онколог, который уже готов



Фото Департамента информационной политики Свердловской области

приступить к работе и помочь жителям посёлка.

Стоит отметить, что в дополнение к государственным программам в уральских муниципалитетах для медиков разработаны свои меры поддержки, которые включают помощь в решении жилищного вопроса. Например, молодые специалисты Талицкого городского округа оценили преимущество муниципальной программы по возмещению части затрат на ипотеку. Такой поддержкой уже воспользовались четыре врача. Среди них Николай Килиян – врач-травматолог, уроженец Талицы. Закончив учёбу в Уральском государственном медицинском университете по целевому направлению от местной больницы, он вернулся на малую родину, да не один, а с женой Кристиной. Семейная пара работает

вместе в Талицкой центральной районной больнице: Николай – врачом, Кристина – бухгалтером.

«Работа интересная, сложная, но всему можно научиться. Тем более что со стороны руководства медицинского учреждения и руководства муниципалитета есть хорошая поддержка. В 2018 году мы стали участниками муниципальной программы по обеспечению жильём медицинских работников – купили коттедж в новом развивающемся микрорайоне Талицы. Живём в нём с 2019 года», – рассказывает Николай Килиян.

В этом медучреждении программы «Земский доктор» и «Земский фельдшер» также пользуются популярностью: их участниками за время реализации проекта стали десять врачей и шесть фельдшеров.

midural.ru

## Знамя Победы 12+

Газета зарегистрирована

в Управлении Роскомнадзора по Уральскому федеральному округу. Регистрационный номер ПИ №ТУ66-01806 от 21.02.2020 г.

**Учредители:** Дума городского округа, Администрация городского округа Сухой Лог, МАУ «Редакция газеты «Знамя Победы».

**Издатель:** МАУ «Редакция газеты «Знамя Победы».  
**Адрес редакции и издателя:** 624800 Свердловская область, г. Сухой Лог, ул. Пушкинская, 4.  
**Телефоны:** гл. редактор 4-37-94; отдел рекламы 4-36-95; 8-922-123-88-77. корреспонденты 8-992-023-04-01.  
**Время работы:** пн - пт 8:00-17:15 без перерыва.  
**Сайт:** sukhoylog-media.ru  
**e-mail:** znamya-pobedy@inbox.ru reklama-znamya@yandex.ru

**Главный редактор** О.А. Салтанова  
Набор и верстка номера выполнены в редакции газеты «Знамя Победы».  
**Отпечатано** в АО «Прайм Принт Екатеринбург», пр. Космонавтов, 18н. Время подписания номера в печать по графику в 17.00. Номер фактически подписан в печать в 16.00.  
**Тираж** 300 (+ электронная версия 79 экз.)  
**Заказ** 5110

Дежурный телефон редакции (СМС, WhatsApp): 8-922-1238877

За текст рекламы ответственность несет рекламодатель.

Все товары и услуги, рекламируемые в газете, подлежат обязательной сертификации и лицензированию.

Мнение редакции может не совпадать с мнением авторов публикуемых материалов.

**Индекс издания:** 53817, 53807.

**Цена газеты** - свободная.