

фото предоставлено Марией Калыниной



В свободном полёте

Роупджамперы рассказывают, в чём прелесть прыжка с отвесной скалы и что делать с инстинктом самосохранения

с. 2

фото Вероники Роговской



Почему в России жить хорошо?

Накануне Дня народного единства на вопрос ответила Флария Валинурова

с. 13

ДИАЛОГ



2 ноября
2016 года
№ 87 (1785)

www.propolevskoy.ru

Полевская городская общественно-политическая газета

фото Вероники Роговской



ОБЕД В ОДНО КАСАНИЕ

В школе № 13 установлен первый на Урале терминал безналичного расчёта за питание

с. 5

ТАК СЕБЕ УДОБРЕНИЕ

Частный сектор улицы Бажова оказался затоплен канализационными стоками

с. 3

фото Ивана Захарова



«Дали газу» в День автомобилиста

Три часа настоящего концертного драйва полевчанам подарила группа «Прогноз версия»

с. 11

С «ДИАЛОГОМ» ИНТЕРЕСНО И ВЫГОДНО

Подписчикам – подарки, сюрпризы и новые впечатления. А также наша дисконтная карта «Диалог-Лайт»



с. 12

ЗАЙМ первый **0%**
нужен только паспорт с любой кредитной историей
от 1 000 до 15 000 Р

ЗАЙМ ЭКСПРЕСС
ул. Коммунистическая, 15
(Напротив «DNS»)
8 (912) 239-27-89
8 (34350) 4-07-04

ДЕНЬГИ 0,21%
под залог ПТС автомобиль остаётся у вас
от 50 000 до 500 000 Р



1 966 009 138 50 07



Фотографии предоставила Мария Кальникова

Сильнее страха

Полевчанка рассказала, чем привлекает её необычный спорт

– Три, два, один. Пошёл! Делашь шаг вперёд и... летишь, – об экстремальных прыжках со скал девушка говорит с энтузиазмом.

Мария Кальникова занимается роупджампингом. Роупджампинг (англ. ropejumping) – это экстремальный вид спорта – прыжки с высокого объекта при помощи сложной системы амортизации из альпинистских веревок и снаряжения. Прыжки бывают со свободным падением и без свободного падения (маятник). Опытные джамперы во время прыжка часто выполняют зрелищные акробатические трюки. Мария роупджампер начинающий, прыгала шесть раз, и каждый прыжок она считает событием, которое невозможно забыть.

– Однажды мы с подружкой поехали на границу Челябинской области и Башкирии в компании роупджамперов, – рассказывает о первом прыжке Маша. – Роупджампинг меня ничем не привлекал, я относилась к этому занятию с опаской. Прыгать мы не намеревались, ехали отдохнуть на природе. Там красота: густой лес, река Сим в лучах солнца. И над ней скала высотой 86 метров, с неё и прыгали экстремалы. Первый день мы наблюдали за происходящим, на второй день любопытство пересилило, решили: «Будем прыгать». Страшно было неимоверно! Экзита (помоста для прыжков) там нет, прыгают прямо с края скалы. Скала отвесная. Стою у обрыва – ноги трясутся, мысли разные... Так и подмывает всё бросить и уйти. Рядом опытные джамперы – подбадривают, в одного из них я вцепилась. Отпустилась, шаг вперёд, и я лечу.



Обычно в полёте все что-то кричат, некоторые – «Таги-и-ил», пародируя видео с «Ютуба», одна девушка кричала: «Я молодец!». А я прокричала: «Котики!». Почему котики? Не знаю. Вообще сложно описать те чувства и эмоции. После первого раза я захотела прыгнуть ещё.

Затем были стометровые Айские Прилёсы, туда съезжаются скалолазы, роуп-

бейсджамперы (бейсджампинг – прыжки со специальным парашютом с неподвижных объектов), по реке Ай сплавляются туристы-водники. Затем скалы возле села Багаряк, затем под Режом, там высота 90 метров. Также девушка подробно рассказала про технологию и технику:

– Навеску (конструкцию для совершения прыжка) делают так, чтобы у человека не было возможности удариться о скалу или близстоящие деревья. Прыгаешь вперёд, за тобой скидывают альпинистскую верёвку, которая прекрасно тянется. Отдачи от верёвки нет, она мягко поднимает вверх. Кстати, кроме свободного падения, восторг вызывает раскачивание после прыжка. Первым прыгает самый опытный роупджампер, если его вес небольшой, то с утяжелителями. По этому прыжку оценивают, как установлена навеска, если есть сомнения в правильности и безопасности, корректируют. Видов прыжков достаточно много, начинающие прыгают солдатиком. Летишь горизонтально, руки в стороны, ноги согнуты в коленях. Некоторые летят головой вниз – говорят, что в этом есть своя изюминка: видишь, как приближается земля. А профессионалы умудряются делать сальто. Внизу принимают прыгнувших. Правила строгие: только с 18 лет, только в трезвом состоянии и без определённых заболеваний. Одежда закрытая, на голове шлем.

Ещё Маша призналась, что родные её увлечения не одобряют. И неудивительно. Многие роупджампинг считают безрассудством, увлечённых им критикуют. Боязнь упасть заложена в нас природой, это инстинкт самосохранения. И нужно ли преодолевать его и делать это таким образом, решает каждый сам.

Роупджампинг является потенциально опасным видом спорта.

Вероника РОГОВИЦКАЯ

Новость

217 юных спортсменов пробежали в фестивале «Серебряное копытце»



Фото из архива редакции

В минувшие выходные в нашем городе состоялся традиционный Всероссийский фестиваль бега «Серебряное копытце» с участием воспитанников дворовых клубов, клубов любителей бега и Детско-юношеских спортивных школ Свердловской области, при поддержке администрации Полевского городского округа и Федерации лёгкой атлетики Свердловской области. Организаторы соревнований – МБУ «Спортсооружения города Полевского» и Клубное объединение любителей бега «Сказ».

29 октября во Дворце спорта Северского трубного завода состоялись весёлые старты – ребята состязались в разнообразных эстафетах, выявляющих скоростные способности, ловкость, координацию и, конечно, смекалку и умение действовать в команде. 30 октября фестиваль продолжился в городском парке. 50 воспитанников дворовых клубов и клубов любителей бега пробежали километр без учёта времени. 60 воспитанников спортшкол бежали на время, 3 и 5 километров. Лучшие среди полевчан: **Анатолий Жуков** и **Виктория Полухина** – II место, **Павел Бочкарёв** и **Анжелика Мазурина** – III место; **Юлия Котугина** на дистанции 5 километров заняла I место.

По результатам эстафеты I место занял полевской клуб «Сказ», II место поделили ДЮСШ города Туринска и ребята из Камышлова.

Организаторы благодарят за поддержку фестиваля хлебопекарное предприятие «Технология».

Ника ГУТГОРЦ

Для пользы дела

Красивая улыбка – это здоровые зубы

Красивые зубы – гордость любого человека, а открытая улыбка напрямую влияет на настроение и успешность её обладателя. Но, к сожалению, согласно статистике, более 90% всех людей на планете страдают теми или иными заболеваниями зубов и дёсен, и не секрет, что их причиной чаще всего является неправильный уход за ротовой полостью.

Как же правильно ухаживать за полостью рта, чтобы улыбка была красивой, а зубы – белоснежными и здоровыми? На помощь приходит профессиональная гигиена. Процедура включает в себя тщательное устранение как мягкого, так и твёрдого зубного налёта со всех поверхностей зубов, в том числе и под десной, полировку зубов и обработку специальными профилактическими средствами.

В профилактических целях профессиональную чистку зубов рекомендуется осуществлять регулярно один раз в полгода. Это значительно снижает риск накопления зубных отложений и последующего развития стоматологических заболеваний. Кроме того, профессиональ-

ная гигиена полости рта должна осуществляться перед любыми терапевтическими, ортопедическими, хирургическими или ортодонтическими мероприятиями.

РЕКОМЕНДАЦИИ ПО ГИГИЕНЕ ПОЛОСТИ РТА:

- Чистить зубы минимум два раза в день (утром после завтрака, вечером перед сном), не менее 2-4 минут при помощи вертикальных и круговых движений зубной щётки.
- Использовать зубную щётку средней жёсткости (менять щётку каждые 3-4 месяца) и зубную пасту со фтором (для профилактики кариеса).
- Обязательно применять зубную нить для очистки боковых поверхностей зубов (щетинки зубной щётки не очищают эти поверхности).
- Использовать профилактический ополаскиватель полости рта после каждой чистки зубов.
- Обращаться к стоматологу для проведения профессиональной гигиены не менее одного раза в шесть месяцев.

государственное автономное учреждение здравоохранения Свердловской области

Полевская стоматологическая поликлиника

г. Полевской, ул. Коммунистическая, 42

с 01.11.16 по 31.12.16

АКЦИЯ

«В Новый год с Новой улыбкой»

минус 10%

на лечение кариеса и проведение профессиональной гигиены

на изготовление съёмных протезов и металлокерамических коронок

телефон для записи 40110

Вас примут

■ **Приём главы Полевского городского округа Александра Владимировича КО-ВАЛЁВА** по личным вопросам состоится **7 ноября** с 15.00 до 17.00 в южной части города в Центре развития творчества имени П.П.Бажова (ул.Карла Маркса, 11, кабинет № 6). Предварительная запись по телефону 5-45-08.

■ **Общественный совет по вопросам ЖКХ** при главе Полевского городского округа **ведёт приём граждан 8 ноября** с 15.00 до 17.00 в северной части города в здании администрации ПГО (ул.Свердлова, 19).

■ **7 ноября** с 15.00 до 17.00 состоится **приём главного врача Полевской центральной городской больницы Сергея Юрьевича АЛФЁРОВА** в здании администрации Полевского городского округа (ул.Свердлова, 19). Предварительная запись по телефону 5-99-95.

Информация предоставлена администрацией ПГО

■ Каждый понедельник ведёт приём по личным вопросам **председатель Думы Полевского городского округа Олег Сергеевич ЕГОРОВ**. **7 ноября** приём состоится с 15.00 до 17.00 в здании администрации ПГО (ул.Свердлова, 19, кабинет № 12). Предварительная запись по телефону 5-32-07.

■ **9 ноября** с 17.00 до 18.00 в здании администрации посёлка Зюзельский (ул. Красноармейская, 12) **приём ведут депутаты Игорь Анатольевич КУЛБАЕВ и Елена Николаевна СОСНИНА**.

Информация предоставлена аппаратом Думы ПГО

УВАЖАЕМЫЕ ВЕТЕРАНЫ СЕВЕРСКОГО ТРУБНОГО ЗАВОДА!

С 22 по 26 ноября во Дворце культуры Северского трубного завода проводится выставка художественно-прикладного творчества ветеранов завода «Народная сокровищница». В ней могут принять участие работники завода, ушедшие на заслуженный отдых. **Регистрация участников и приём экспонатов пройдут с 14 по 18 ноября** с 10.00 до 17.00 в выставочном зале ДК СТЗ.

Телефоны оргкомитета 3-54-41, 3-53-43, 3-58-72

Совет ветеранов СТЗ

БРАТЬЯ И СЕСТРЫ!

С 4 по 6 ноября в храме во имя святого равноапостольного князя Владимира посёлка Станционный-Полевской будет пребывать ковчег со святыми мощами святой блаженной Матроны Московской и святого Луки Крымского (Войно-Ясенецкого). Встреча мощей 4 ноября в 15.00, доступ к мощам каждый день с 9.00 до 19.00.

Справки по телефону 2-84-25.

Людмила ВЫШАПИТСКАЯ

УВАЖАЕМЫЕ КОСОБРОДЦЫ, ПОЛЕВЧАНЕ, ДОРОГИ БРАТЬЯ И СЕСТРЫ!

В связи с кризисом остановилось строительство нового храма в селе Косой Брод. Нет денег на покупку маковок и крестов на купола в размере 400 000 рублей.

Обращаемся к вам с просьбой оказать посильную помощь в строительстве храма. Средства будут переданы нашему благодотворителю, который до сего дня строил храм практически один, без нашего участия. Но этот храм для нас. Здесь мы будем крестить наших детей и внуков, здесь когда-то будут нас отпевать.

Убедительно просим принять участие в этом богоугодном деле. Пожертвования будут приниматься в действующем храме с внесением в ведомость под роспись.

Настоятель прихода в честь Покрова Пресвятой Богородицы церей Андрей АЛЛЕС, глава с.Косой Брод Владимир ШТОНДЕНКО

«Чистая вода» прибегает к не чистым методам

Из-за остановки системы приёма хозяйственно-бытовых сточных вод затопило частный сектор улицы Бажова, в том числе два жилых дома

Указанный прецедент по меньшей мере нарушение всех мыслимых санитарно-эпидемиологических норм. Канализационные стоки залили тротуар частного сектора улицы Бажова, а дома № 28/2 и 30 и вовсе оказались подтоплены фекалиями. Хотя хозяева этих домов и пытаются смотреть на ситуацию с иронией, типа «зато огород удобрили» (благо дело на улице минусовая температура и стоки замёрзли), тем не менее обстоятельства эти, с какой стороны ни взгляни, плохо пахнут.

Стоки «зафонтировали» ещё в прошлый вторник, 25 октября. В 10 часов утра ООО «Чистая вода», в собственности которого находятся единственные на юге города очистные сооружения, остановило свои системы приёма сточных вод, грубо говоря, поставило «заглушку». На эти очистные ежесекундно поступают канализационные стоки со всей южной части города, в сутки объём составляет 3500 кубических метров. И поскольку «Чистая вода» является монополистом в данной сфере деятельности (канализационные стоки сбрасывать больше некуда), фекалии, не найдя другого пути, пошли верхом.

От следствий перейдём к причинам. Как нам сообщил первый заместитель главы администрации ПГО **Дмитрий Коробейников**, 18 и 20 октября в администрацию поступили уведомления от ООО «Чистая вода» о сокращении объёма принимаемых сточных вод на 30%. Руководство учреждения объяснило такое решение накопившейся задолженностью со стороны МУП «ЖКХ «Полевское» за предоставленные услуги. Называется сумма порядка 16 миллионов рублей, однако в администрации округа утверждают, что она сильно преувеличена. До 25 октября на счетах «Чистой воды» от МУП поступлений не было, после чего последовало полное ограничение приёма сточных вод от всех абонентов южной части города.

– В результате указанных действий лиц, ответственных за приём сточных вод в канализационную станцию, камера гашения, в которой установили «заглушку», оказалась переполнена бытовыми канализационными стоками, произошёл

разлив и затопление улицы, – пояснил **Дмитрий Коробейников**.

Уже через час на место выехали глава округа **Александр Ковалёв** и сотрудники администрации. Достигнута договорённость с «Чистой водой» о снятии ограничения, которое действовало примерно час. 28 октября специалисты МУП «ЖКХ «Полевское» во избежание распространения инфекций обработали хлором загрязнённую территорию, в том числе пострадавшие дворы двух частных домов.

– В настоящее время руководители ООО «Чистая вода» не идут на компромиссные решения и настаивают на погашении задолженности в полном объёме, – сообщает **Дмитрий Коробейников**. – Прекращение приёма сточных вод грозит не только возникновением антисанитарных условий на улицах города, но и технической катастрофой. Стоки будут накапливаться в канализационных станциях, те выйдут из строя, и вся канализационная система южной части города заилится. Чтобы устранить эти последствия, придётся остановить водоснабжение и теплоснабжение жилых домов и объектов соцкультбыта. Вопрос: почему из-за финансовых интересов одного юридического лица должны страдать жители? Ко всему прочему, это колоссальные денежные, материальные, технические и временные затраты.

В пресс-релизе, который распространило ООО «Чистая вода», исполнительный директор **Павел Гребенников** сообщает следующее:

– С 18.00 31 октября мы предлагаем МУП «ЖКХ «Полевское» прекратить подачу сточных вод в камеру гашения. Обращаю внимание – в случае невыполнения этого требования наша организация снимает с себя ответственность за затопление южной части города и, как следствие, полное разрушение коммунальной инфраструктуры. Мы находимся в безвыходной ситуации – нам нечем платить зарплату людям, а деньги на наш счёт не перечисляются. Предложение администрации взыскивать деньги через суд мы принимаем, но с одной оговоркой – услугу приёма

сточных вод МУП «ЖКХ «Полевское» в этом случае мы больше оказывать не намерены.

Для решения этого вопроса администрация округа подключила Министерство ЖКХ и энергетики Свердловской области, природоохранную прокуратуру, Управление Роспотребнадзора, а также письма с изложением проблемы для информации направлены в прокуратуру города Полевского и ОВД.

Срок для погашения хотя бы части задолженности «Чистая вода», с угрозой повторного ограничения, поставила администрации округа до 31 октября. Притом то, что для выделения средств из бюджета требуется решение Думы и, как минимум, время, не учитывалось. Требования выполнены не были.

По словам **Дмитрия Коробейникова**, в адрес руководства предприятия направлено гарантийное письмо со стороны МУП «ЖКХ «Полевское» о погашении части долга в размере 1 миллиона рублей. Однако 31 октября «Чистая вода» выполнила свои намерения и вновь установила «заглушку». В результате канализационные стоки вновь потекли по Бажова, в том же самом месте.

Подозреваем, что жителям этой улицы вспомнился фильм про День сурка, – толь-в-толь повторились события недельной давности.

Администрация округа вновь вышла на переговоры. Через два часа «Чистая вода» ограничения сняла. Остаётся надеяться, что жителям Бажова не придётся пережить третью попытку.

– Позиция администрации в этом вопросе остаётся прежней: спор двух хозяйствующих субъектов – ООО «Чистая вода» и МУП «ЖКХ «Полевское» – должен решаться в суде. Подобные действия со стороны ООО «Чистая вода» являются недопустимыми, поскольку, с одной стороны, нарушаются права добросовестных плательщиков за коммунальные услуги, с другой, они могут привести к экологической катастрофе и необратимым последствиям во всей сфере ЖКХ южной части города, – заключил глава округа **Александр Ковалёв**.

Ольга ОРЛОВА

Поскользнулся и в кювет

В период гололёда в Полевском выросло число дорожно-транспортных происшествий



Из-за гололёда в Полевском за три дня случилось восемь ДТП

реднего бампера. В этот же день в районе дома № 50 на улице Калинина неизвестный водитель автомобиля ВАЗ-2103 допустил съезд с дорожного полотна в кювет, с места ДТП скрылся. Напомним, что, по статистике, около 40% всех ДТП в зимнее время вызваны гололёдом и снегопадом.

Для эффективной борьбы с гололёдом нужна своевременная подсыпка – несколько тонн песчано-соляной смеси уже завезено в Полевской. Заключены договоры с подрядчиками на зимнее содержание дорог в южной и северной частях города и сёлах.

Так, в северной части чистит и подсыпает дороги фирма «Агроцвет», с ней подписан контракт на сумму 1 миллион рублей. РСУ занимается дорогами в южной части города, Полевской технической сервис – в посёлках Станционный-Полевской, Зюзельский и Большая Лавровка, ИП Герк – на территории села Полдневая, посёлка Кладовка и деревни Кенчурка, а также в сёлах Косой Брод и Мраморское.

Подсыпка в первую очередь производится по пути следования автобусных маршрутов в северной и южной частях города, а также на основных перекрёстках.

Анастасия СЕРГЕЕВА

Обстоятельства заставили 4 ноября – День народного единства

О сложном финансовом положении организаций депутатам рассказали сразу несколько руководителей

УВАЖАЕМЫЕ ЖИТЕЛИ
СВЕРДЛОВСКОЙ ОБЛАСТИ!

25 октября на комитете Думы Полевского городского округа по экономике и бюджету рассмотрены обращения граждан и предприятий – Полевской коммунальной компании и Комбината бытового обслуживания «Полевчанка».

Полевская коммунальная компания обратилась в Думу в поиске поддержки. В связи с нарастающей задолженностью граждан за коммунальные услуги ПКК находится в сложной финансовой ситуации, в том числе остро стоит вопрос по погашению долга перед Свердловским трубным заводом.

– Обязательства перед городом мы выполнили – отопительный сезон начали без срывов, – отметила генеральный директор Полевской коммунальной компании **Лариса Потапченко**. – На 15 сентября наша задолженность перед СТЗ составляла 110 миллионов рублей. Мы взяли кредиты в коммерческих банках. Понятно, что проценты высоки, но мы вынуждены пойти на это. Следующий срок погашения задолженности – 31 декабря. Долг будет составлять 150 миллионов рублей. Напомним, население на сегодняшний день должно нам 91 миллион рублей, из которых 18 миллионов – задолженность владельцев муниципального жилья.

Депутаты рекомендовали главе администрации округа и руководству ПКК выработать методы воздействия на должников и по возможности ужесточить меры наказания потреби-



Два вопроса из рассмотренных на заседании комитета по экономике и бюджету депутаты вынесли на сессию Думы

лей коммунальных услуг за неуплату по счетам в судебном порядке.

В Думу поступили многочисленные обращения граждан по поводу резкого повышения налога на имущество физических лиц. Люди просят депутатов сократить ставку. Этот факт стал следующим вопросом повестки. Чувствительное повышение налоговой нагрузки ощутили на себе владельцы имущества, суммарная инвентаризационная стоимость которого свыше 1 миллиона рублей, – ставка для них увеличилась с 0,4% до 1%. В остальных случаях размеры повышения ставки налога на имущество физических лиц в По-

левском незначительны.

Также на комитете выслушали директора МУП «Комбинат бытового обслуживания «Полевчанка» **Александра Дульцева**. Александр Михайлович рассказал о критической ситуации, в которой оказалась организация: с каждым днем работы предприятие всё больше уходит в долги. По словам директора «Полевчанки», организация находится на грани банкротства. Депутаты приняли информацию к сведению.

Ксения КОЙСТРУБ

Скрестим пальцы: отопление есть во всех домах и учреждениях

Какие остаются проблемы в ходе отопительного сезона в южной части города, рассказал глава округа Александр Ковалёв на сессии Думы

Запуск отопительного сезона в этом году выдался нервным, причём как для жителей южной части города, которые ждали тепла в своих жилищах, так и для коммунальщиков, на голову которых разом свалилось 46 аварий – участки сетей теплоснабжения рвались один за другим. Сегодня, с некоторым страхом взглянув, можно говорить о том, что весь жилфонд и объекты соцкультбыта подключены к отоплению. Однако выдыхать рано: остаётся ещё ряд проблем, которые требуют скорейшего решения. О них на сессии Думы 27 октября говорил глава Полевского городского округа **Александр Ковалёв**.

– Остаётся ещё несколько серьёзных утечек, которые хоть и не влияют на подачу людям тепла, но приносят колоссальные потери. Утечки на вводе 5-го и 13-го теплопунктов, порядка восьми утечек на системе теплоснабжения (самая большая по Карла Маркса), крупная авария на системе водоотведения у храма. Надо срочно менять трубу на Садовой. Это только те работы, на которые составлена смета, замена каждого из участков в денежном эквиваленте измеряется миллионами, – сказал глава. И отметил, что подготовка к отопительному сезону обошлась округу в 8 миллионов рублей, тогда как изначально из бюджета выделялось 5,5 милли-

на рублей. Это притом, что на капитальный ремонт сетей получено 15 миллионов из резервного фонда правительства региона.



Александр Ковалёв также сообщил депутатам, что на сегодняшний день есть претензии к работе котельной Новой энергетики. По словам главы,

она не выдаёт нормативных параметров – не хватает объёма теплоносителя, и есть опасения, что, когда температура воздуха на улице стремительно пойдёт вниз, «южане» станут замерзать в своих квартирах.

– Встречи со всеми участниками процесса проходят ежедневно. Мы разработали ряд совместных мероприятий, чтобы не допустить этой ситуации, – подчеркнул глава.

Депутаты задали резонный вопрос, какие есть перспективы у южной части? Что надо сделать, чтобы переломить эту авральную ситуацию? Глава сообщил, что администрация направила на согласительную комиссию по формированию бюджета Свердловской области дополнительную заявку на выделение средств на замену сетей.

– Мы будем лично принимать учас-

тие в комиссиях, отстаивать этот вопрос. Без помощи областного бюджета нам не обойтись, – заключил Александр Ковалёв.

Если не пожалуются

В ходе сессии депутаты также задали главе вопросы по пристрою к школе № 14. Мы рассказывали читателям, как затягивают процесс проведения аукциона и подписания контракта постоянно поступающие жалобы в антимонопольную службу и другие органы от конкурирующих подрядных организаций, которым этот контракт не достался. Все прежние претензии признаны необоснованными. На сегодняшний день подрядчик определён. 26 октября Департамент государственный закупок принял пакет документов в окончательной редакции. Теперь, если в течение 10 дней (по закону) больше не поступит никаких жалоб, договор со строителями будет подписан и начнутся работы.

На сессии депутаты приняли решение по 12 вопросам, в том числе большинством голосов выделены 100 тысяч рублей на подготовку проекта снежного городка, который в этом году планируется установить в городском парке.

Мария АЛЕКСЕЕВА

Поздравляю вас с Днём народного единства!

Этот праздник напоминает нам о героических страницах российской истории, о многовековых традициях общенационального единства, об умении русского народа сплотиться перед лицом врага во имя достижения общей цели. Именно так более 400 лет назад россияне преодолели Смуту, освободили страну от польских интервентов, сохранили её независимость и заложили основы будущей великой державы.

Свердловская область на протяжении многих лет является экономическим, промышленным, политическим лидером Урала и Российской Федерации, одним из флагманов развития страны. Наш регион – инициатор многих важнейших начинаний, территория высокой гражданской активности. Истинный патриотизм, стремление быть полезным Отчизне, трудиться на благо великой страны всегда отличали Урал и уральцев.

На Среднем Урале проживают представители 160 народов, действуют более 600 религиозных организаций, хорошо развиты институты гражданского общества. Мы по праву гордимся тем, что в нашем регионе людей разных национальностей и вероисповеданий, разных возрастов и политических убеждений всегда объединяло чувство духовной общности, сплачивала общая готовность беречь и защищать национальные интересы России. Во многом благодаря этому Свердловская область заслужила честь называться опорным краем державы.

Уважаемые уральцы!

Желаю вам крепкого здоровья, счастья, благополучия, мира, добра, созидательного настроения и успехов во всех ваших делах, направленных на благо Свердловской области и России!

*Губернатор Свердловской области
Е.В. КУЙВАШЕВ*

УВАЖАЕМЫЕ ПОЛЕВЧАНЕ!

Поздравляем вас с Днём народного единства!

Наш округ – пример того, как на одной территории дружат и укрепляют межнациональные связи разные народы. В нашем округе проживают два десятка разных национальностей, у каждой своя культура и традиции, своя система семейного и нравственного воспитания. Тесное общение, совместные проекты позволяют нам лучше узнавать другие народы, заимствовать друг у друга самое ценное и важное, что способствует развитию территории Полевского городского округа, формированию у людей бережного отношения к своему историческому и культурному наследию. Для полеван День народного единства – особый праздник, поскольку у нас есть примеры векового тесного сотрудничества русских, татар и башкир в посёлке Зюзельском. Православные в этот день чтут память Казанской иконы Божьей Матери. Именно в день памяти этой иконы в 1612 году русский народ спас столицу земли Русской от польских интервентов, защитив целостность Российской державы.

Пусть мир и согласие сохраняются в наших домах и сердцах.

*Глава Полевского городского округа
А.В. КОВАЛЁВ
Председатель Думы Полевского
городского округа
О.С. ЕГОРОВ*

Безналичное прикосновение

Первый на Урале терминал «Ладшки» начал работать в Полевском

В школе № 13 появилась инновационная система безналичной оплаты питания – по рисунку вен ладони. Новый сервис «Ладшки» запущен в семи городах России – в Иваново, Чебоксарах, а также в образовательных учреждениях Воронежской области. Полевской стал восьмым по стране и первым на Урале. Внедрил новую технологию Сбербанк России. Торжественное открытие терминала состоялось 26 октября. По этому случаю в школу № 13 приехали заместитель председателя Уральского банка Сбербанка **Сергей Попов**, управляющий Свердловским отделением Сбербанка **Михаил Кисель**, заместитель министра инвестиций и развития Свердловской области **Дмитрий Нисковских**, представитель Министерства общего и профессионального образования Свердловской области отдела **Антон Саложнин**, глава Верхнесалдинского городского округа **Константин Ильичёв**. Приветствовали гостей исполняющий обязанности главы ПГО **Дмитрий Коробейников**, начальник Управления образованием ПГО **Ольга Уфимцева** и, конечно же, директор школы **Лариса Макарова**.

– Цель нашего проекта – создать удобную инфраструктуру, которая позволит родителям быть спокойным за ребёнка. Благодаря «Ладшкам» отпадает необходимость давать детям деньги: средства хранятся на лицевом счёте, поэтому их невозможно потратить или потратить не по назначению. А родители всегда могут быть уверены, что их ребёнок пообедал, – отметил Сергей Попов.

После того как перерезали ленту, сотрудники Сбербанка продемонстрировали работу терминала.

Всё легко и просто

Подробно о том, как работает сервис «Ладшки», журналисту «Диалога» рассказал начальник пресс-службы Уральского банка Сбербанка России **Максим Кассандров**:

– В систему терминала заводят рисунок вен ладони школьника. Ребёнок прикладывает руку к устройству, ладонь сканируется, затем терминал выдаёт на бумаге цифровой код, уникальный для каждого. Далее по этому коду система идентифицирует пользователя. Затем можно совершать покупки. На экране терминала школьник выбирает блюдо, подносит ладонь, получает чек и с этим чеком идёт в буфет. Деньги списываются с его лицевого счёта, родители получают уведомление на электронную почту – что, во сколько и на какую сумму ребёнок приобрёл. В будущем планируется ввести СМС-информирование.

– А почему именно ладонь? А не палец, к примеру?

– Рассматривались разные варианты. Решили, что сканирование ладони более надёжно. К тому же это гигиенично и безопасно. Не нужно прикладывать руку к терминалу полностью, достаточно лишь её поднести, и система сработает.

– Ребёнок каждый день будет пользоваться терминалом. Не вредно ли излучение?

– На устройстве обычные инфракрасные лучи, они безопасны. Это подтверждает заключение Центра гигиены и эпидемиологии Москвы.

– А если родители ребёнка не являются клиентами Сбербанка?

– Быть клиентом Сбербанка необя-



Получив чек в терминале, школьник отправляется в буфет за едой

зательно. В этом случае создаётся отдельный счёт.

– Какие функции ещё может выполнять этот терминал?

– Пока только оплата школьного питания.

– Почему для установки первого терминала «Ладшки» на Урале выбрали именно наш город и школу № 13?

«Ладшки», и убедились, что это удобно как для школьников, так и для родителей и преподавателей. Надеюсь, в Полевском данная технология приживётся. Технологические новшества приходят незаметно и постепенно. Хорошо, что в России есть такие разработчики, которые не стоят на месте, постоянно что-то изобретают. Безналичную систему нужно продвигать по всей Свердловской области. Приятно, что терми-



На новую систему оплаты обедов перешли несколько старших классов школы №13. Сервисом «Ладшки» родители и их дети пользуются добровольно

– На Урале новый сервис впервые представили на выставке «Иннопром-2016» в Екатеринбурге в июле. Сотрудники образовательных учреждений заинтересовались новинкой. Полевская школа № 13 проявила наибольшую инициативность, и терминал с выставки сейчас установлен в этом образовательном учреждении. Он предоставлен школе бесплатно.

Продвигаемся вперёд

Заместитель министра инвестиций и развития Свердловской области **Дмитрий Нисковских** поддерживает проект «Ладшки» и считает, что безналичную систему оплаты школьного питания стоит продвигать по всей Свердловской области.

– Мы увидели, как работает сервис

на, который презентовался достаточно недавно на выставке «Иннопром», уже работает, – отметил замминистра.

На «Ладшки» перешли несколько старших классов школы № 13. Как подчеркнула директор школы, на такую систему оплаты родители переходят лишь на добровольной основе. В некоторых классах пока предпочитают использовать традиционный способ.

В ближайшие три месяца планируется запуск «Ладшек» ещё в 10 учебных заведениях региона. Также в этом году организуют систему биометрической идентификации в 150 учебных заведениях России.

Вероника РОГОВИЦКАЯ

Комментарии



Ольга УФИМЦЕВА, начальник Управления образованием ПГО:

– Замечательно, что таким способом родители станут контролировать питание своих детей. Теперь будем наблюдать, приживётся ли проект в нашем городе. Педагоги из других школ посмотрят на работу «Ладшек», оценят его необходимость и свои возможности. Много технических вопросов, не все школы расположены к установке такого терминала. А пока мы начинаем пользоваться новой системой.



Михаил КИСЕЛЬ, Управляющий Свердловским отделением Сбербанка:

– Инновационность проекта «Ладшки» состоит не только в уникальной технологии сканирования рисунка вен ладони, но и в том, что он позволяет в корне изменить процесс оплаты школьного питания. Ребёнку необходимо лишь поднести руку к сканеру. Деньги спишутся с личного счёта, контроль за которым ведут родители. Такой подход гарантирует безопасность и сохранность бюджета.



Семён ЗУБАКОВ, ученик 9 класса школы № 13:

– Технологии идут вперёд, и надо следовать за ними. В этой системе есть множество преимуществ, теперь мы не будем долго стоять в очереди в буфет. Взял чек и сразу пошёл за едой.



Татьяна ДРЮПИНА, ученица 6 класса школы № 13:

– Я думаю, надо устанавливать такие терминалы и в других школах. Мои родители одобряют новую систему. Пара секунд, и ты уже можешь идти спокойно поесть. И деньги по дороге в школу не потеряешь.

«Душа просит разговора»

Своими творческими планами с нашей редакцией поделилась Галина Губина, заслуженный работник культуры РФ, хормейстер народных коллективов академического хора и мужского вокального ансамбля «Рифей»

Наша встреча состоялась в помещении городского Совета ветеранов: здесь в настоящее время коллективы занимаются.

– Галина Павловна, на что в настоящее время Вы направляете свои творческие силы?

– В данный момент репетируем (улыбается, глядя на свою ученицу Анну). Второй год с коллективами мы ведём более интенсивную концертную деятельность, чем прежде. Если раньше в год мы проводили не более пяти творческих встреч «У Галины», то теперь выходим с полноценными концертами продолжительностью полтора-два часа на разные площадки города намного чаще, практически каждый месяц. Проблема в том, что везде очень жёсткий регламент, а своего зала у нас нет. Вот, например, ко Дню Победы мы выступали в «Азове». После часа концертного времени нас попросили заканчивать: по расписанию стоял киносеанс. Как на середине прерваться? Тем более наша ведущая Марина Млынская пишет замечательные сценарии в виде мини-спектакля – все номера связаны друг с другом. Я благодарна руководству кинотеатра за то, что нашли возможность в тот день перенести киносеанс.

– Музыкальные спектакли, конечно, редкость.

– Да. Это очень своеобразный жанр. У нас на счету несколько таких работ. Самые, на мой взгляд, удачные: «микс» из отрывков разных оперетт (режиссёр и автор сценария Алёна Саночкина) и вечер «От оперы до мюзикла». Было очень интересно. Также концерты-спектакли давали в ДК СТЗ к 70-летию Победы и на площади Победы в День памяти и скорби, к 75-летию начала Великой Отечественной войны.

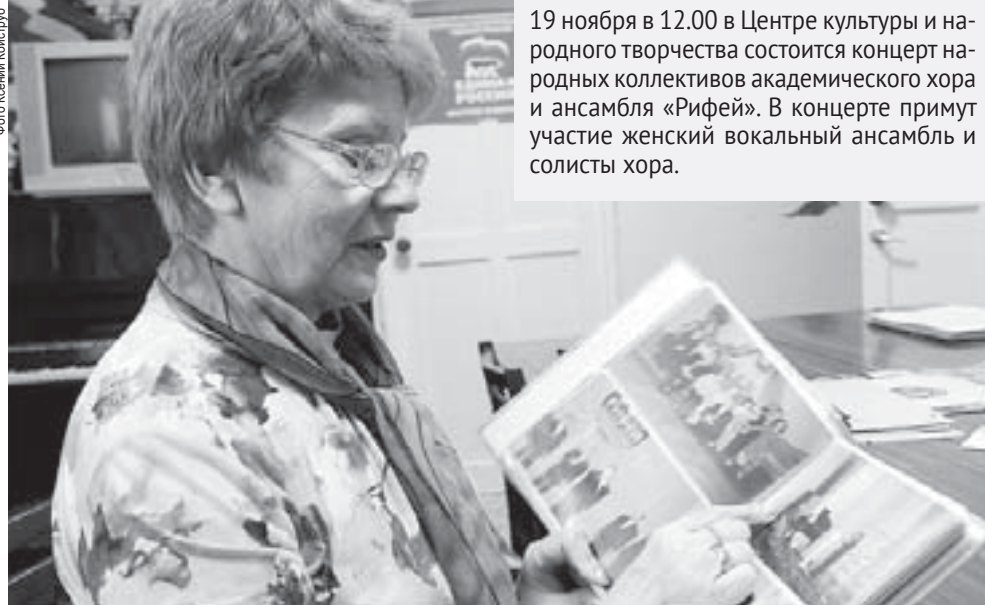

Галина Павловна рассказала нам об истории создания своих коллективов

– Есть ли изменения в составе ваших творческих коллективов?

– Последнее время приходит всё больше молодёжи, но основной состав остался прежним. Помню, 42 года назад я обошла смотры художественной самодеятельности практически всех цехов Северского трубного завода. Поначалу нас было человек 12, потом в течение пяти лет мы активно набирали, тогда сформировался основной костяк.

– Всех брали или всё-таки кому-то отказывали?

– Честно признаться, за всю свою карьеру я отказала только двоим, и то потому, что они слишком выбивались из общего хора и не попадали в ноты. Практически все, кто пришёл ко мне в кол-

19 ноября в 12.00 в Центре культуры и народного творчества состоится концерт народных коллективов академического хора и ансамбля «Рифей». В концерте примут участие женский вокальный ансамбль и солисты хора.

лектив, не знали нотной грамоты, пели на слух. Сильный голос для хориста не самое важное. Если душа поёт, если не можешь жить без песни – нужно петь.

– Какая тема волнует сейчас больше всего?

– В данный момент ближе всего духовная музыка. Наверно, душа просит разговора (улыбается). Мы наметили концерт духовной музыки в храме в северной части. А в основном поём классику. Сейчас учим программу из произведений Чайковского. Хотим выступить в Алапаевске в музее композитора в апреле следующего года. Для Дня кино в декабре у нас уже готова концертная программа – музыка из советских фильмов. В январе состоит-

ся сольный концерт **Андрея Кожевникова**, есть у нас такой артист с голосом Магомаева. 5 ноября планируем принять участие в концерте в честь открытия Центра культуры и народного творчества.

– Возможно, получите какое-то финансирование?

– Да, надеемся на это. Теперь ЦК и НТ будет нашей постоянной концертной площадкой. Но пока её не было, приходилось порой очень тяжело. Но хорошо, когда есть такие замечательные отзывчивые люди, как глава нашего округа **Александр Ковалёв** и начальник Управления культурой ПГО **Максим Незлобин**, которые поддерживают наши творческие инициативы. Помещения для проведения концертов нам предоставляли директор Детской музыкальной школы **Ирина Михайлова**, директор Центра культуры и народного творчества **Роман Боронин**, директор школы № 13 **Лариса Макарова**, директор Городского детского центра «Азов» **Татьяна Гайнутдинова**; помещение для занятий нам предоставила председатель городского Совета ветеранов **Раиса Бобкова**. Всем им огромная благодарность. Отдельное спасибо хочется сказать нашему концертмейстеру **Ирине Лобовиковой**, которая всегда находит время с нами заниматься.

– Галина Павловна, что Вы можете сказать всем, кто хочет петь, кто живёт музыкой?

– Продолжать в том же духе! С музыкой по жизни идти проще. Всех приглашаем в наш хор. Мы всегда рады новым творческим талантливым людям.

«Великая забытая война»

Накануне своего юбилея городская библиотека № 9 провела историко-краеведческую конференцию



Библиотекарь Татьяна Ширкова всегда рада помочь читателям с выбором книги

В ноябре библиотеке № 9 исполняется ровно 100 лет. За это время тысячи детей и взрослых почерпнули для себя что-то важное и новое из книг, прочитанных по совету чутких грамотных библиотекарей. Только в 2016 году здесь числится 161 000 выданных книг, 5200 постоянных читателей,

4900 посещений библиотеки, 250 книжных выставок, 500 мероприятий. Со всей этой работой справляется 10 человек – коллектив библиотеки. В каждом проекте здесь затрагивают только самые важные, самые актуальные проблемы нашей страны... через призму прошлого.

Так случилось и 27 октября на

конференции, посвящённой Первой мировой войне, которая незадолго забыта нынешним поколением, хотя именно в этом историческом событии кроется разгадка геополитической ситуации сегодняшнего дня. Напомним: началась она 28 июля 1914 года, закончилась 11 ноября 1918 года. То есть полевская библиотека № 9 является скромным ровесником тех событий.

Главный библиотекарь **Марина Калатоли** и библиотекарь **Марина Кузнецова** рассказали присутствующим, какие страшные последствия повлекла за собой имперская война, и что именно вследствие поражения в ней России смогла развернуться и Октябрьская революция, и гражданская война, а США, напротив, укрепили свои позиции и с этого периода стали мировым гегемоном.

Новые страницы Первой мировой войны открыли и другие участники конференции. Ученица 8 класса школы № 17 **Алёна Франк** рассказала об истории создания марша «Прощание славянки», который популярен настолько, что его знают и любят во многих странах мира. О со-



Артём Долганов продемонстрировал свою модель подводной лодки

здании Флотилии Северного Ледовитого океана в военное время поведать руководитель судомодельного кружка Центра развития творчества имени Н.Е.Бобровой **Игорь Николаев**. Но и это не всё. Проиллюстрировать сообщение о боевых кораблях Игорю Витальевичу помог его ученик **Артём Долганов**, смастеривший модель подводной лодки «Форель». Мальчик рассказал исто-

Посетить выставку. «Первая мировая война» можно во время работы библиотеки:

Понедельник – пятница – с 11.00 до 18.00, воскресенье – с 10.00 до 17.00. Суббота выходной. Выставка продлится до конца ноября.

Ждём вас по адресу ул. Ленина, 9.

рию создания субмарины и объяснил её устройство.

О том, что помогло людям пережить те страшные годы (1914–1918), рассказала руководитель музея села Мраморское **Наталья Обрубова**. Оказывается, в посёлке Северском в те далёкие годы жил такой замечательный учитель и музыкант, который даже во время массового голода и нищеты не переставал творить и ставил оперы. Имя его, к сожалению, не сохранилось.

Закончилась конференция открытием выставки «Первая мировая война», по ней участников провела заведующая библиотекой **Ольга Полищук**. Нужно отметить, что материалы выставки уникальные, их предоставил Государственный архив Свердловской области.

Полосу подготовила Ксения КОЙСТРУБ

В обход закона

На Среднем Урале участились случаи браконьерства

29 октября в Свердловской области начался сезон охоты на копытных животных. В предыдущем номере мы рассказывали о том, как в регионе организуют трофейную охоту для иностранных туристов. Эта охота, по словам специалистов, проводится строго в пределах установленных квот и не наносит ущерба животному миру.

Но если иностранные охотники не вредят местной фауне, то среди самих жителей региона есть те, кто не чурается хищничества и браконьерства.

Бизнесмены-браконьеры

Директор Департамента по охране, контролю и регулированию использования животного мира **Александр Кузнецов** сообщил, что на Среднем Урале увеличилось число браконьеров. Егерям и госинспекторам попадаются браконьеры совершенно разных социальных групп и профессий, включая чиновников и бизнесменов.

При этом браконьерством балуются отнюдь не бедняки. Если верить статистике, таких безответственных охотников-предпринимателей большинство. Они выезжают в леса с дорогими ружьями, на импортных внедорожниках. По мнению директора Департамента по охране, контролю и регулированию использования животного мира, эти охотники ни в чём себе не отказывают и занимаются незаконным делом ради развлечения и самоутверждения. Кроме того, многие браконьеры нередко находятся в состоянии алкогольного опьянения и высказывают угрозы в адрес егерей и инспекторов.



Не кормят, а убивают

В Полевском также участились случаи браконьерства. Так, в Пионерском лесничестве между сёлами Косой Брод и Мраморское за один раз уничтожили семью из трёх лосей.

– В результате такой незаконной и бесконтрольной охоты мы теряем зверя и птицу, – говорит охотовед Полевского общества охотников и рыболовов **Андрей Крупин**. – Браконьеры не приобретают лицензию, не выращивают животных, не подкармливают их зимой, а приходят на готовое и уничтожают. Животному миру они наносят огромный вред.

По словам Андрея Крупина, интерес к копытным животным растёт с каждым годом. В прошлом году число желающих законно поохотиться составило несколько десятков человек. Однако похоже, что закон писан не для всех.

– У нас в штате всего 5 егерей, – говорит Андрей Владимирович, – контролировать охотничьи угодья с территорией 104 тысячи гектаров своими силами нереально. Преступники это знают и этим пользуются.

Если преступников найдут, им грозит 258 статья, часть 1, Уголовного кодекса РФ «Незаконная охота и причинение крупного вреда природному миру». В случае установления вины браконьерам

Мнения



ДМИТРИЙ РАСУП,
егерь:

– Существуют несколько законных способов добычи лосей и других копытных животных, но браконьеры обходят закон. Сейчас много техники, позволяющей им ездить ночью по лесу: внедорожники, квадроциклы. Облюбовывают место, устроят незарегистрированные солонцы, чтобы приманить зверя, и ведут незаконную охоту.



Михаил ЗАЙЦЕВ,
охотник:

– Часто браконьерят бригады по 8-10 человек. Когда лося делят на всех – достаётся помалу. Отсюда желание перебить как можно больше животных. Это всё может привести к печальным последствиям.

грозит административный штраф до 200 тысяч рублей, или обязательные работы, или даже лишение свободы сроком на 6 месяцев.

Ольга КОВТУН



На празднике сдавшие нормы ГТО получили значки



Призывникам вручили памятные подарки от администрации Полевского городского округа



Ребят напутствовал полковник запаса Воздушно-десантных войск Сергей Дмитриев

«Аты-баты, шли солдаты...»

28 октября в Городском досуговом центре «Азов» уже в пятый раз проводился патриотический праздник «День призывника», целью которого является увеличение числа граждан, готовых стать на защиту Родины. С этим осенним призывом из Полевского городского округа уйдут служить 50 юношей. Шестеро из них уже находятся в воинских частях, до 1 декабря отправят остальных. Призыв-

ников поимённо пригласили на сцену, напутствовали и вручили памятные подарки от администрации Полевского городского округа.

В этом году 429 полевских школьников попробовали свои силы во Всероссийском физкультурно-спортивном комплексе «Готов к труду и обороне», 285 – успешно. Нормативы на бронзовый знак отличия выполнили 45 человек, на сере-

бряный – 160 и на золотой – 78. Нагрудные знаки спортсменам вручил глава округа **Александр Ковалёв**. Отметим лучших в сборке-разборке автомата Калашникова, им грамоты вручили военком **Руслан Хаюмов** и директор Полевской спортивно-технической школы регионального отделения ДОСААФ России **Александр Куликов**.

– Служить в армии сейчас можно и нужно, – уверен Руслан

Гарибзянович. – Призывникам разрешается пользоваться мобильным телефоном, носить в увольнении гражданскую одежду, увеличилась продолжительность ночного отдыха и свободного послеобеденного времени. Для служащих созданы все необходимые условия.

Служба в армии делает ребят крепкими, закалёнными, дисциплинированными, уверенными в собственных силах. К

тому же там можно освоить профессию, которая потом пригодится, а может быть, и прокормит по жизни. В соответствии с законодательством РФ, граждане России, отслужившие срочную службу в рядах Вооружённых сил, имеют льготы при поступлении в государственные вузы, а также данный момент биографии может иметь значение при трудоустройстве.

Ксения КОЙСТРУБ

«Трудиться и уступать друг другу»

В рамках областной программы по укреплению института семьи четыре полевские пары удостоены знака отличия «Совет да любовь»

На сегодняшний день Свердловская область сумела сохранить основные положительные тенденции в сфере семьи и детства. В ходе заседания правительства 18 октября, проведённого под руководством временно исполняющего обязанности председателя областного кабмина **Алексея Орлова**, утверждён доклад о положении семьи и детей в Свердловской области по итогам 2015 года. Отметим, что именно вопросы улучшения демографической ситуации, защиты прав детей и создания условий для повышения качества жизни семей с детьми, в том числе многодетных, воспитывающих приёмных детей или инвалидов, губернатор **Евгений Куйвашев** ставит в число приоритетных в социальной политике региона.

В качестве действенных мер по укреплению самого института семьи и брака, возрождению духовно-нравственных традиционных семейных ценностей названы такие мероприятия, как ежегодный областной конкурс «Семья года», фестивали «Патриоты России» и «Город мастеров», вручение знаков отличия «Материнская доблесть» и «Совет да любовь». В 2015 году награждено 3,3 тысячи семейных пар, проживших в супружестве более 50 лет. Всего же с момента учреждения знака «Совет да любовь» получили 64 тысячи семейных пар.

Полевчане также не стали исключением. 13 октября в Культурно-экспозиционном комплексе «Бажовский» состоялось торжественное вручение знаков отличия Свердловской области «Совет да любовь» супругам, прожившим в законном браке 50 лет и более, и «Материнская доблесть» третьей степени женщинам за рождение, усыновление и воспитание пяти, шести или семи детей. Знаки отличия вручали начальник Отдела записи актов гражданского состояния **Марина Антонова**, председатель городского Совета ветеранов **Раиса Бобкова**, начальник



Семья Сиражитдиновых гордится полученной наградой

Управления социальной политики по городу Полевскому **Елена Медведева**.

В соответствии с указами губернатора Свердловской области знаками отличия Свердловской области «Совет да любовь» награждены четыре семейные пары: **Смирновы Валентина Тимофеевна и Валерий Васильевич**, **Волковы Татьяна Алексеевна и Анатолий Григорьевич**, **Сиражитдиновы Мининголь Закировна и Раис Яхеевич**, **Фазыловы Гавхария Хатиповна и Барый Гумарович**.

С одной из пар встретился наш корреспондент. Супруги Сиражитдиновы рассказали историю своей семьи и поделились с нашими читателями советами, как сохранить брак и дожить до золотой свадьбы.

Как всё начиналось...

– Мы познакомились совершенно случайно, – рассказывает Раис Яхеевич, глядя на супругу. – Сам я не из здешних краёв – из одной деревеньки в Челябинской области. Приехал в Полевскую после армии погостить к брату. И остался. Ну а что? Здесь

работа была. На завод взяли, к тому же платили неплохо. Даже общежитие дали. И вот я, удалой да молодой, днём – на работу, вечером – в клуб на гармошке играть. В ту пору я и встретил свою Мининголь. Понравилась друг другу, начали гулять вместе. А нравы у нас, татар, строгие, не дай Бог днём кому-то из старших на глаза показаться, пока не помолвлены! Поэтому после клуба её до дома тайком проводишь, и всё. Никто даже не знал, что мы встречаемся. Вот так мы гуляли полгода с октября 1965-го и поженились в феврале 1966-го.

– А у дедушки у нашего-то 14 февраля день рождения, – дополняет Мининголь Закиевна, по-семейному именуя супруга. – Тогда никто не знал, что это праздник какой-то.

– Да. Сейчас много разных праздников придумали, – отзывается Раис Яхеевич и улыбается продолжает: – Так вот, у жены моей родители были хорошие. Многие ведь от воспитания зависят. Детей не нужно баловать, нужно в строгости держать, чтобы они к самостоятельности и ответственности с самого раннего возраста приучались. Так было и в семье моей жены: все

четыре сестры её тоже умницы да красавицы, хорошие девушки. Всё у них всегда дружно, старшим – почтение и помощь. А как иначе? Мы хорошо жили. Постоянно в труде – козы, коровы, куры, огород. Это сейчас уже сил нет, да и то на месте не сидится.

– Раис вот и стол сам смастерил, и стул, на котором вы сидите, – указывает Мининголь Закиевна.

– Нужно постоянно быть занятым. Постоянно радоваться жизни, – делится проверенной истиной глава семьи. – Разное, конечно было, и недомолвки, и ссоры, но дети наши никогда этого не видели. Разозлился, обиделся – помалкивай. А то обидя пройдёт, а ты наговорил всякого – потом жалеешь. Но такое случалось нечасто: нам некогда было ругаться. Растили двух дочек. Потом внучку Настеньку. Помогали ей учиться в университете на фармацевта, так теперь она стала нашим семейным врачом – всегда таблетки нужные подберёт, скажет, что делать, если сердце болит. Но мы никогда не жалуемся – звонит дочка из Якутии, всегда отвечаем ей, что всё хорошо, даже если болеем. Зачем её лишней



раз расстраивать: она и так переживает, потом ночь спать не будет, плакать станет.

Любовь – это труд

– Жизнь незаметно пролетела, – вздыхает Мининголь Закиевна. – Но нам грех на что-то жаловаться. Мы и сами ладно жили, и дети наши хорошо живут. Не всем такое счастье в жизни даётся. Вот, например, дедушка уже на пенсии работал в детском приюте. Вот кому не повезло – детишкам тем. Это как же тяжело, когда родителей нет – некому утешить и совет правильный дать. А у нас всё есть, большего и желать нечего.

Молодёжь сейчас нетерпеливая, хочет, чтобы всё и сразу было, а чуть что не так – разводятся. А это очень стыдно, у нас такое в семье было недопустимо. Вышла замуж, сделала свой выбор – вот и строй семью с этим человеком. Любовь – это ведь труд. Мне кажется, сейчас у людей больше свободного времени и денег много, отсюда и безответственность, и распушенность. Нужно трудиться и уступать друг другу – вот два самых главных совета, как создать крепкую семью.

Ксения КОЙСТРУБ

Новость

Преподаватели ДШИ вернулись с победой



В октябре стартовал традиционный областной конкурс исполнительского мастерства преподавателей «Грани мастерства», учредителем которого является Министерство культуры Свердловской области. Проводится конкурс каждые два года и требует от участников достаточно серьёзной подготовки, ведь наряду с преподавателями Детских музыкальных школ и Детских школ искусств в нём принимают участие преподаватели средних профессиональных и высших учебных заведений Свердловской области, география участников конкурса так же весьма обширна.

Конкурсные прослушивания начались с номинации «Фортепиано» в ДМШ имени М.И.Глинки 15 октября. Детскую школу искусств города Полевского представля-

ли **Лилия Алексеева** и **Ольга Кирьянова**. В минувшие выходные, 23 октября, состоялись конкурсные прослушивания в номинации «Народные инструменты», где выступил преподаватель школы искусств **Александр Фокеев по классу гитары**.

Игра на большой сцене всегда не только обязывает, но и приносит несомненную радость от реализации творческих идей, от общения с коллегами-единомышленниками и членами жюри. Результатами конкурса стали дипломы лауреатов III степени Ольги Кирьяновой и Александра Фокеева.

Поздравляем! Желаем дальнейших творческих успехов!

*Коллектив ДШИ
Подготовила Вероника РОГОВИЦКАЯ*



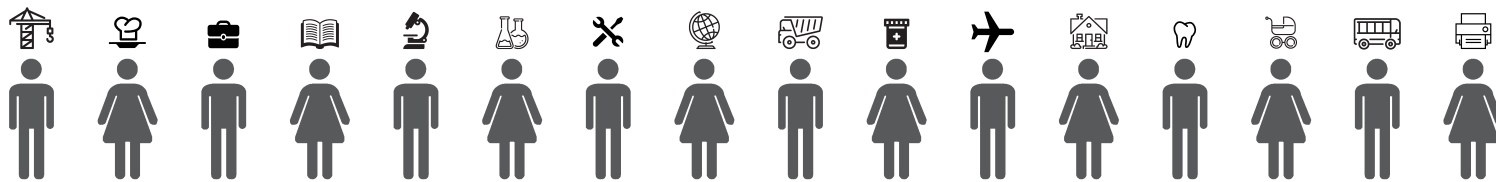

Поиск работы облегчит Центр занятости

В Полевском уровень безработицы ниже, чем по Свердловской области

Начиная с июня текущего года уровень регистрируемой безработицы имеет устойчивую тенденцию к снижению, сообщает Полевской центр занятости. На 1 октября искали возможность заработка 257 человек, или 0,77% от экономически активного населения округа. По Свердловской области регистрируемый уровень безработицы на 24 октября составил 1,34%. По данным органов государственной статистики, экономически активных в Полевском городском округе 33,5 тысячи человек (47,8% из общего количества населения около 70 тысяч). Девять месяцев назад показатель безработицы составлял 0,92% – снижение на 52 человека. В аналогичном периоде прошлого года количество безработных, наоборот, увеличилось и составило 77 человек, на учёте состояли 285 безработных граждан.

Количество заявлений граждан, обратившихся в этом году в Полевской центр занятости за содействием в поиске подходящей работы, составило 1407. Из них доля граждан, не занятых трудовой деятельностью, на уровне 80,2%. Численность граждан, признанных безработными за 9 месяцев 2016 года, составила 649 человек. Им назначено пособие по безработице. Стипендию в период профессионального обучения или прохождения дополнительного профессионального образования получили 65 безработных граждан.

За 9 месяцев 2016 года при содействии службы занятости трудоустроено 911 обратившихся. Уровень трудоустройства по состоянию на 1 октября 2016 года составил 64,7%. На постоянную работу трудоустроено 503 человека, из них имеющих статус безработного – 384 человека.

По данным мониторинга Полевского центра занятости, 27 организаций (18 предприятий Полевского городского округа, 9 предприятий за пределами ПГО) дали сведения о предстоящем увольнении в 2016 году 309 человек, в том числе с Полевского криолитового завода увольнение 42 человек (предполагаемая дата увольнения 30 ноября 2016).

По состоянию на 1 октября уволены 93 человека, 61 трудоустроен на предприятиях на другие рабочие места, 7 человек трудоустроены на другие предприятия, в ожидании увольнения находятся 83 работника.

На 1 октября в 7 организациях, осуществляющих деятельность на территории

Рынок труда Полевского в цифрах

Структура банка вакансий Полевского (293 вакансии)



Состав безработных граждан, состоящих на учёте в Полевском центре занятости, по причине увольнения (на 1.10.2016)



Полевского городского округа, в режиме неполной занятости работали 85 человек.

По состоянию на 24 октября в режиме неполной занятости работают 155 человек (на начало года – 162 человека). От 6 организаций получена информация о возможном введении режима неполной занятости в период с ноября текущего года по май 2017 года.

К печати подготовила Елена МИТИНА

В мебельную компанию

ТРЕБУЕТСЯ МЕНЕДЖЕР

по работе с клиентами
Опыт работы обязателен

8 (904) 54-33-532

Международная торговая компания «Сима-ленд»



ПРИГЛАШАЕТ:

КОМПЛЕКТОВЩИКОВ (сдельно) – 25000-45000 руб.
КОНТРОЛЁРА-УПАКОВЩИКА (сдельно) – 20000-40000 руб.
ВОДИТЕЛЕЙ складской техники (сдельно) – 30000-45000 руб.
ГРУЗЧИКОВ (оклад) – 23000-25000 руб.

УСЛОВИЯ РАБОТЫ:

- новый удобный график (2 день – 2 выходных – 2 ночь – 2 выходных),
- бесплатная доставка из Полевского.

Приглашаем Вас на собеседование в 12.00 и в 15.00 по адресу:

Екатеринбург, Черняховского, 86, корпус 9, подъезд №2, 3 этаж

8 (343) 278-66-85, 8 (912) 208-00-81
8 (922) 600-25-46

В компанию «Русский фейерверк» ТРЕБУЕТСЯ

ПРОДАВЕЦ-КОНСУЛЬТАНТ
(на временную занятость)

Тел.: 8 (912) 041-00-80

Машиностроительному предприятию в г.Каменск-Уральский

на постоянную работу срочно требуются

ТОКАРЯ ФРЕЗЕРОВЩИКИ

Иногородним предоставляется общежитие

8 (912) 030-88-08

В команду «Фреш-кафе»

ТРЕБУЮТСЯ **БАРМЕНЫ**

Удобный график работы, обучение, з/п от 15000 руб.

8 (904) 38-08-663,
Ольга Сергеевна

ОАО «РЕЖЕВСКОЙ ХЛЕБОКОМБИНАТ»

приглашает **ВОДИТЕЛЕЙ** с личным автомобилем (от 1,5 тонны, термобудка 4 метра) для работы в городе Полевском

8 (922) 138-88-04

ТРЕБУЮТСЯ **ГРУЗЧИКИ**

- Работа в городе Первоуральске
- Жильё бесплатное
- Зарплата 20000 руб./мес.

8 (908) 902-88-36

В ПРОИЗВОДСТВЕННЫЙ ЦЕХ

Ленина, 9

ТРЕБУЮТСЯ: **КОНДИТЕР ПЕКАРЬ**

3-49-41, 8 (902) 87-38-159

КО «СЛАДИАЛ» – ведущий российский производитель кондитерских изделий

Люди с щедрым сердцем и золотыми руками – это Сладчане!

Наши вакансии

- Укладчик** – з/п 23000-25000 руб. (компенсация медосмотра)
- Мастер-механик** – з/п 20000-50000 руб.
- Инженер** по эксплуатации систем и коммуникаций – з/п 30000-40000 руб.
- Токарь** – з/п 24000-27000 руб.
- Главный энергетик** – з/п 40000-48000 руб.

Восточно-промышленный район, 4/5

3-30-03, 8 (900) 199-26-25 (пн-пт – с 9.00 до 17.00)

persona3@kf.slad.ru

Требуется в «Удобные деньги»

КРЕДИТНЫЙ СПЕЦИАЛИСТ

- Выдача займов
- Консультация клиентов
- Проведение промоакций

График 4/2, с 10.00 до 20.00
Официальное трудоустройство

З/п от 17000 руб.

8 (922) 23-96-323

Острастка дорого стоит

За последние дни на пульт полиции поступило несколько сообщений об угрозах убийства, в одном случае даже фигурировал пистолет.

Случай с огнестрельным оружием (настоящим или нет, неизвестно) произошёл 9 октября на автовокзале, в зале ожидания, прямо среди бела дня. Мужчина, демонстрируя незнакомой женщине предмет, похожий на пистолет (по крайней мере, так показалось испуганной даме), пообещал её убить. Где женщина перешла дорогу незнакомцу, она даже не догадывалась, но, опасаясь за свою жизнь, на всякий случай сообщила в полицию. Оперативники угрожавшего нашли и возбудили в отношении него уголовное дело.

Между прочим, подобные угрозы в самых серьёзных случаях караются лишением свободы сроком до двух лет. Но, судя по всему, не все сограждане это понимают. Так, на прошлой неделе возбуждено ещё одно уголовное дело, на этот раз муж угрожал убийством жене. Как сказано в материалах дела, «конфликт произошёл на почве личных неприязненных отношений». Видимо, готовность к расправе мужчина выражал весьма экспрессивно и красноречиво – его вторая половина, забыв о клятве «и в горе, и в радости...», со страху всё рассказала сотрудникам полиции. Её благоверному предъявлены обвинения по статье 119 Уголовного кодекса РФ.

В следующем случае угрозы выражались в демонстрации холодного оружия. Без 10 минут полдень 19 октября женщина тихонько шла по лесному массиву в микрорайоне Зелёный Бор. Из-за кустов появился мужчина и, указывая на нож, дал понять, что это ограбление. Женщине ничего не оставалось – отдала всё, что разбойнику показалось привлекательным (всего на 11 230 рублей). Преступник скрылся, а жертва ограбления, придя в себя, обратилась в полицию. Буквально по горячим следам негодяя задержали. Теперь за разбойное нападение полевчанину 1984 года рождения светит до 10 лет лишения свободы и внушительный штраф.

Прячьте мобильники!

Упорно продолжают «размножаться» уголовные дела по краже телефонов. На прошлой неделе два мобильных украли у школьников, причём «теряли» они свои смартфоны, прямо не выходя из школы. И если можно предположить, что в этих случаях воришки тоже дети, то на следующее хищение телефона пошёл вполне себе взрослый человек – мужчина 38 лет. Он стащил мобильный стоимостью 3 тысячи рублей у малоизвестной женщины. Тут же был пойман и теперь в главных ролях участвует в уголовном процессе. А вот другого «мобильного» вора, который в 7 утра 23 октября позарился на сотовый сотрудники кафетерия «Перекрёсток» на улице Совхозной, пока не нашли. Затаился.

«Преступник не найден»

На прошлой неделе зафиксировано ещё несколько краж, где фигурирует неизвестное лицо (а скорее, разные).

«Раскулачен» домик в коллективном саду «Уральские зори». Прямо под окнами хозяина скручены колёса с автомобиля «Хёндай» во втором микрорайоне Зелёного Бора. Похищен велосипед «Стелс», непредусмотрительно оставленный в подъезде дома № 22 на улице Ленина.

Также снова не обошлось без опустошения банковских счетов. Преступления подобного рода в Полевском случаются каждую неделю. На этот раз мужчина не досчитался на своей карте 59 600 рублей. И вновь оперативники отмечают, что преступление совершено путём обмана и злоупотребления доверием.

По информации ОМВД России по г. Полевскому

Эти люди подвиги не считают

За спасение двух десятков жизней трое бойцов пожарно-спасательной службы СТЗ получили награды

Полевской ещё помнит страшные события, произошедшие 25 августа в жилом доме на Розы Люксембург, 6. В одной из комнат на 4 этаже что-то вспыхнуло, и помещение мгновенно охватил огонь. Дым начал распространяться по всему этажу. К тому моменту, как кто-то из соседей почувствовал неладное и вызвал пожарных, в коридорах стоял едкий густой дым.

Первой на место происшествия приехала пожарно-спасательная служба Северского трубного завода, благо базируется рядом.

– Девятов, помощник начальника караула, дал команду на развёртывание рабочей линии до 4 этажа, – вспоминает пожарный ПСС Сергей Дискон. – Мы оценили ситуацию – распространения огня нет, закрыли все двери и пошли выводить людей. Стучали в квартиры, люди, конечно, растерянные, кто-то в панике пытался собрать какие-то вещи, мы просто вытаскивали их из квартир, выводили на улицу.

Времени для того, чтобы сделать бутерброды, конечно, не было, в любой момент огонь мог перекинуться на соседние комнаты, с каждой минутой нарастала концентрация угарного газа.

Пожарные ПСС вывели 16 взрослых и троих детей – всех, кто не смог выбраться самостоятельно. Спасённые, конечно, наглотались дыма, но остались целы. К этому моменту подоспели огнеборцы из 64-й пожарной части и потушили пожар.

За проявленную самоотверженность и высокий профессионализм при тушении пожара и спасение людей трое пожарных ПСС, Александр Девятов, Сергей Дискон и Николай Серков, те самые, которые выводили людей из огня и дыма, получили благодарственные письма начальника Главного управления МЧС России по Свердловской области генерал-майора Андрея Заленского.

Вручение прошло в понедельник, 24 октября, на аппаратном совещании администрации Полевского городского округа. Пожимая руки героям, первый заместитель главы администрации округа Дмитрий Коробейников отметил, что эти люди выполняют свой профессиональный долг, рискуя жизнью.

Надо быть готовым ко всему

Как мы выяснили позже, это первая персональная благодарность начальника Главного управления МЧС по Свердловской области пожарно-спасательной службе СТЗ за восемь лет её существования. Несмотря на значимость события, появление журналиста в части вызвало удивление у тех, кого позавчера нарекли героями.

– Да какие мы герои? Это наша работа. Кто-то людей лечит, кто-то учит... Мы тушим пожары, – скромно на наши восклицания ответил Сергей Дискон, единствен-



Боец пожарно-спасательной службы Северского трубного завода Сергей Дискон работает пожарным почти девять лет. За это время потушены сотни возгораний, спасены десятки жизней

ный из троих героев, кого нам удалось застать: ребята сейчас работают в разных сменах. – Вы знаете, когда мы приехали на этот пожар, видели, как парень, весь чёрный от сажи, в одних шортах, выносит на руках маленького ребёнка, похожего на головёшку. Я не знаю, кем они друг другу приходятся, но благодарности надо выписывать скорее таким, как он, неподготовленным людям, которые могли бы пройти стороной, но лезут в самое пекло и пытаются кого-то спасти.

Сергей рассказал о том, что, вероятно, могло остаться за кадром. В этой истории есть весьма трагичная нота. В очаге возгорания находился мальчик 2 лет 10 месяцев, и он пострадал сильнее всех. Из горящей комнаты его выносил папа. Степень ожогов оказалась несовместима с жизнью, ребёнок на следующий день умер в больнице.

– Я здесь девятый год работаю. Тушили много пожаров, мелких и крупных. Сейчас каждый последующий воспринимается скорее как рядовой рабочий момент, нежели что-то чрезвычайное. Но когда кто-то гибнет, пусть не по нашей вине, это всё равно остаётся в памяти, как бы профессионально ни деформировались, – заключил пожарный Сергей Дискон.

Полосу подготовила Мария АЛЕКСЕЕВА

Внимание! Мы ничего не можем изменить, мы можем только помочь...

РИТУАЛ 077 СЕРВИС

- ◆ Перевозка покойных в морг бесплатно
- ◆ Прощание в траурном зале
- ◆ Бесплатное хранение покойных
- ◆ Полный комплекс ритуальных услуг без переплаты
- ◆ Услуги автокатафалка и автобуса
- ◆ Оформление документов для захоронения
- ◆ Изготовление и установка памятников, оградок
- ◆ Выезд агента на дом круглосуточно

8 (982) 653-37-74 (МТС), 8 (904) 380-59-45 (Мотив)
Тел.: 4-11-30 – магазин, 8 (922) 102-42-92 (Мегафон)
Ильича, 78

Город проводил в последний путь

Щипкова Виктора Павловича	06.11.1950 г. – 24.10.2016 г.
Лебедеву Евдокию Алексеевну	13.08.1926 г. – 26.10.2016 г.
Гаврилова Виктора Игнатьевича	16.04.1954 г. – 27.10.2016 г.
Ромашову Людмилу Кузьминичну	24.09.1940 г. – 28.10.2016 г.
Оборину Суфию Вафину	24.07.1936 г. – 28.10.2016 г.
Постникову Елену Анатольевну	07.05.1968 г. – 29.10.2016 г.
Гудкова Валерия Николаевича	24.09.1958 г. – 29.10.2016 г.
Грунтэ Елену Потаповну	12.06.1935 г. – 29.10.2016 г.
Кузнецова Бориса Александровича	04.12.1939 г. – 30.10.2016 г.
Вохмякова Михаила Викторовича	16.05.1980 г. – 30.10.2016 г.
Цыганкову Валентину Николаевну	30.07.1939 г. – 30.10.2016 г.

ПОМЯНИТЕ ИХ ДОБРЫМ СЛОВОМ

Ритуальный салон «Память»

Осуществляет услуги по организации похорон:

- перевозка в морг, хранение покойных в холодильной камере (БЕСПЛАТНО)
- выезд агента на дом (круглосуточно)
- широкий выбор и доставка ритуальных принадлежностей
- продажа и установка памятников
- индивидуальный подход, самые низкие цены
- продажа памятников, оградок и венков

Полевской, ул. Ленина, 9А Реклама
Телефоны: 4-11-10, 5-55-66
8-950-561-27-30 (круглосуточно)

ГЦД «АЗОВ»

Тел.: 5-38-20

По 16 ноября – «Тролли» (3D) (6+).**По 16 ноября** – «Доктор Стрендж» (3D) (12+).**ДК СТЗ**

Тел.: 3-54-42

5 ноября – концертно-танцевальная программа ВИА «Альтаир» (ЦК и НТ) «Осеннее настроение» (12+). Начало в 19.00.**КЭК «БАЖОВСКИЙ»**

Тел.: 2-45-69

По 6 ноября – выставка декоративно-прикладного творчества «Полевской мастеровой» (0+).**По 27 ноября** – персональная выставка живописи «С любовью к Родине!» (0+).**ДЕТСКАЯ ХУДОЖЕСТВЕННАЯ ШКОЛА**

Тел.: 3-32-60

Со 2 ноября – выставка работ учащихся ДХШ, посвященная Дню народного единства (0+).**С 7 ноября** – выставка работ преподавателей (семьи Фёдоровых) и учащихся «Художник + художник», посвященная 35-летию ДХШ (0+).**ДЕТСКАЯ МУЗЫКАЛЬНАЯ ШКОЛА № 1**

Тел.: 3-34-90

10 ноября – концерт ученика и преподавателя класса гитары ДШИ (А.Кулбаев, А.В.Фокеев) (0+). Начало в 15.00.*Информация предоставлена Управлением культуры ПГО*

Фото Ивана Захарова

«Дали газу» в День автомобилиста

За восемь лет своего существования «Прогноз версия» обрела приличную армию поклонников. Концерты группы в Полевском всегда проходят на ура. На этот раз музыканты посвятили своё выступление Дню автомобилиста, который традиционно отмечается в нашей стране в последнее воскресенье октября.

Не побоимся этого слова, шоу прогремело в прошлую пятницу, 28 октября, в большом зале Дворца культуры Северского трубного завода. Зрители в зал входили в хорошем настроении: на концертах «Прогноз версии» скучать никогда не приходится – музыканты, в полном смысле этого слова, отрываются сами и заряжают своей энергией всех вокруг.

Ожидания и на этот раз оправдались в полной мере. Гости праздника насладились любимыми хитами российских рок-музыкантов нескольких поколений. «Ария», Виктор Цой, Константин Никольский, «Би-2», «Ленинград», Григорий Лепс, «Звери» и другие группы и исполнители прозвучали в воплощении «Прогноз версии» не хуже, чем в оригинале, а в некоторых композициях, по нашему субъективному мнению, даже лучше. Надо сказать, что музыканты у «Прогноз версии» – отборные и коллектив отлично сыгранный. А чего стоит соло – на гитаре и на барабанах!

Сложилось впечатление, что от электричества питаются не только инструменты, но и сами музыканты как будто на батарейках – играли почти три часа. Три часа настоящего драйва! При такой отдаче энергии зрители вскакивали с мест, танцевали, пели вместе с солистом, двигались в такт музыке, устраивали иллюминацию фонариками на своих телефонах. Разноцветный дым на сцене усиливал ощущения... Если свести в одно слово впечатление зрителей, которыми они делились друг с другом в фойе после концерта, то этим словом будет «Круто!».

Главный посыл концерта «С Днём автомобилиста!» тоже реализовали. Как известно, солист группы **Сергей Вотинцев** – руководитель автотранспортного предприятия. Сергей Васильевич с профессиональным праздником поздравил своих сотрудников, а также всех тех, кто вообще имеет хоть какое-то отношение к автомобилям. К нему присоединился глава Полевского городского округа **Александр Ковалёв** и вручил водителям, механикам, кондукторам и диспетчерам почётные грамоты. В честь сотрудников автотранспортного предприятия прозвучали песни «Крепче за баранку держись, шофёр» и «Кондуктор не спешит».

*Мария АЛЕКСЕЕВА**Фоторепортаж на сайте ПроПолевской.рф*

Полевское ТАКСИ		ТРАНСПОРТНАЯ КОМПАНИЯ	
8 (34350) 55-230 8 (950) 20-77-255		Реклама	
19 ноября	термальные источники (г.Туринск)	1600/900 руб.	
19 ноября	театр оперы и балета, балет «Ромео и Джульетта»..	от 1000 руб.	
26 ноября	цирк, «Фестиваль клоунов».....	от 1050 руб.	
10 декабря	Кунгурская пещера + лазерное шоу	1850/1600 руб.	
17 декабря	театр оперы и балета, опера «Кармен».....	от 850 руб.	
17 декабря	к Деду Морозу в «Сонькину Лагуну» (г.Сатка, Челябинская обл.).....	1800 руб.	
18 декабря	конноспортивный клуб «Белая Лошадь».....	550 руб.	
С 2 по 9 января 2017 г.	Санкт-Петербург.....	18000/16700 руб.	

Агентство недвижимости МОСКВА

Профессиональные операции с недвижимостью

Хрошина Маулиза
Аттестат №РОСС RU РГР УЗ66.01 АН 16077
Уральской палаты недвижимости

ул. Ленина, 11
8 (34550) 4-05-80
8 (912) 650-44-88
8 (902) 870-65-44

Консультация **БЕСПЛАТНО!**

Телефоны редакции газеты «Диалог»: 5-92-79 5-44-25

отдел подписки
рекламная служба

Реклама

Фестиваль «Радуга дружбы»

3 ноября в 16.00 в Центре культуры и народного творчества состоится городской фестиваль национальных культур «Радуга дружбы», посвященный Дню народного единства.

В программе:

- концерт национальных творческих коллективов и исполнителей;
- выставка декоративно-прикладного искусства, дегустация блюд национальных кухонь (**начало в 15.00**).

Свое творчество продемонстрируют проживающие в нашем городе представители татарской, башкирской, марийской, немецкой, грузинской, еврейской, украинской, таджикской, армянской и других национальностей. В большом праздничном концерте примут участие творческие коллективы учреждений культуры Полевского городского округа.

На выставке будут представлены изделия народных промыслов и ремесел, предметы быта, национальные костюмы, фото-материалы и печатные издания. Вкусной составляющей этого разнообразия станет презентация блюд.



Фестиваль всегда проходит масштабно, зрелищно, интересно и с каждым годом лишь набирает силу и популярность.

Проект Управления культурой Полевского городского округа и Центра культуры и народного творчества направлен на сохранение и развитие самобытных национальных традиций и укрепление межнационального согласия. Яркий праздник мира и дружбы покажет всё многообразие национального творчества, подарит возможность прикоснуться к замечательной и своеобразной культуре разных народов, живущих на Уральской земле.

*Управление культурой ПГО***«Кофейные свидания» в Полевском**

Интересный народ художники... Все пьют кофе для того, чтобы взбодриться, а они, наоборот, для того, чтобы погрузиться в мир грёз и сновидений. Идя на выставку в Культурно-экспозиционный комплекс «Бажовский», я думала, что сейчас увижу картины, выложенные кофейными зёрнами, и в зале будет стоять мой любимый аромат раннего утра... Но здесь и намёка на пробуждающий напиток не оказалось. Почему же тогда выставка названа «Кофейные свидания»? В чём секрет?

Моё недоумение помогла разрешить экскурсовод выставочного зала **Вера Добрынина**: «Кофе – это уже даже не напиток. Кофе – это настроение. За чашечкой кофе хорошо мечтать, вспоминать какие-то светлые моменты. Некоторые даже создают фантастические миры в своём воображении, а потом дают им жизнь на бумаге. Кофе – это состояние между сном и бодрствованием».

Интересно, а что за чашечкой кофе вспоминают наши художники? Сейчас посмотрим. Художник-рес-



Фото Юлии Кострубо

Картина Полины Фёдоровой «Кофе на ночь» стала настоящим символом выставки

тавратор КЭК «Бажовский» **Людмила Мендиярова** рисует на рабочем месте.

«Летом вспоминается зима, зимой – лето. Вот картина «Дорога домой», – по-казывает Людмила Фёдоровна, – это мы с моей собакой Шариком идём с дачи. Очень умная собака. И такие приятные моменты связаны с этим вечером, такая была чудесная погода. И умиротворение. Вот в холодное время года и хочется за чашечкой кофе согреться, перенестись в то чудесное время».

Ксения КОЙСТРУБ. Полную версию читайте на сайте ПроПолевской.рф

Зверест Изэп
АГЕНТСТВО НЕДВИЖИМОСТИ

ГОРБУНОВА
Нина Александровна

сертифицированный риэлтор
Уральской палаты недвижимости
аттестат № А.Н. 17863

- Продажа, обмен, покупка
- Приватизация
- Ипотека
- Материнский капитал
- Консультация **БЕСПЛАТНО**

Услуги сертифицированы. Деятельность застрахована.

Коммунистическая, 2
Тел.: 5-00-04,
8 (982) 76-57-575
www.everestrial.ru

УЗНАЙ РОДНОЙ ГОРОД

Александр Медведев принёс в редакцию две уникальные фотографии 1935 года, которые рассказывают о том, как происходила укладка бутового камня на улице Ленина в южной части Полевского (сейчас это улица Ильича, в районе перекрёстка с улицей Калинина). На заднем плане бывший дом купца О.П.Барышева. Начинаясь улица от Верхнего пруда, где в те годы полевичане часто катались на лодках. Уже давно нет лодочной станции, но фотографии помогают вспомнить отдельные страницы жизни южной части города.

Укладка бутового камня на улице Ленина (сейчас Ильича) в южной части Полевского. 1935 год



Фото из архива Т.Недешевой



Фото из архива А.Полежаевой



Бывший дом купца О.П.Барышева на улице Ильича в южной части Полевского. 2010-е годы

Если у вас есть раритетные фото, связанные с жизнью Полевского, принесите их в редакцию. Газета «Диалог» предлагает своим читателям ещё раз объединить усилия в создании истории родного города. Приносите снимки, рассказывайте о запечатлённых событиях.

Подписка-2017

ПОЧИТАЕМ «ДИАЛОГ» – ЗАПАСЁМ ГАЗЕТУ ВПРОК!

Подписка продолжается

ВАРИАНТ «КОРПОРАТИВНЫЙ»

Доставка на рабочее место

ГДЕ:

- ▶ на рабочем месте через сотрудника, который выдаёт вам газету

Можно позвонить в редакцию (4-04-62, 5-44-25, 5-92-79), и наш менеджер с удовольствием придет к вам на работу и оформит корпоративную подписку

Стоимость:

На 2017 год ≈ 480 РУБЛЕЙ

На полгода ≈ 240 РУБЛЕЙ



ВАРИАНТ «КЛАССИЧЕСКИЙ», «РЕДАКЦИОННЫЙ»

Доставка на дом Почтой РФ или получение в редакции

ГДЕ:

- ▶ в почтовых отделениях
- ▶ у своего почтальона
- ▶ в редакции газеты «Диалог» (мкр-н Ялунина, 7)

Стоимость:

Для пенсионеров со скидкой 20% на 2017 год ≈ 640 РУБЛЕЙ (вместо 800 рублей)

Для пенсионеров со скидкой 20% на полгода ≈ 320 РУБЛЕЙ (вместо 400 рублей)

+ БОНУСЫ, ПОДАРКИ, СЮРПРИЗЫ!

I Наша традиционная дисконтная карта «Диалог-Лайт»!

В следующем году исполняется четыре года, как мы предложили читателям пользоваться скидками в дополнение к газете. Карта даёт возможность купить товары или услуги со скидкой от 5% до 10% практически в 40 магазинах и организациях нашего города.

К примеру, вы покупаете обувь в замечательном обувном магазине Rieker (Коммунистическая, 9) за 5000 рублей. Экономия с нашей картой составит 5%, или 250 рублей. Затем в «Трикотаже» (ул.Ленина,3, К.Маркса, 9) прикупили зимних вещей на 2000 рублей, сэкономили ещё 200. Зашли в «Садовый центр» (Черёмушки,4) или «Садовый мир» (Коммунистическая,19) на 1000 рублей – 50 оста-

лось в кошельке. Итого экономия набегает 500 рублей. А годовая подписка 480 рублей (редакционная) или 640 рублей через Почту РФ. Прибавьте к этому визит в парикмахерскую «Ольга» (Ялунина,15) или в Сервисный центр (ремонт домашней техники), и подписка окупается в два счёта! Или пять счетов.

Пользуйтесь картой «Диалог-Лайт», экономьте вместе с газетой!

P.S. Если вы уже являетесь счастливым обладателем карты «Диалог-Лайт», принесите её в декабре этого года или в начале следующего в редакцию – наклеить стикер, позволяющий пользоваться картой в 2017 году.

II Призы для подписчиков

Не выбрасывайте корешок подписной квитанции! Принесите его нам в редакцию и предъявите нашему сотруднику. Он впишет ваши данные для последующего розыгрыша призов. Если вы не можете приехать, пришлите по почте копию квитанции с пометкой «На конкурс среди подписчиков». В преддверии Нового года будет разыграно 12 наборов для домашнего хозяйства, 6 единиц малой бытовой техники. Но это не всё, читайте дальше!

III Новые впечатления и сюрпризы!

Как часто мы знакомим своих читателей с интересными людьми, к которым вдохновение на занятия творчеством, спортом или ещё чем-то увлекательным пришло в зрелые годы? Предлагаем и вам пополнить их ряды – открыть для себя новый мир достижений и успеха, почувствовать себя бодрым и молодым с нашими земляками. Мы приготовили для вас билеты на совместные занятия – мастер-классы, на посещение интересных мест, экскурсии, увлекательные тренинги в следующем году. Станьте подписчиком «Диалога», и мы вместе проведём интересно весь 2017 год

Розыгрыш призов и билетов на мастер-классы состоится в декабре! Успевайте подписаться! С «Диалогом» интересно и выгодно!



Живёт в России народ такой...

В Станционном-Полевском около 30 татарских семей. К одной из них «Диалог» приехал в гости

– Исэнмесез! – улыбкой у ворот своего дома нас встречает стройная среднего роста женщина и торопится пояснить: – Это я с вами поздоровалась на своём родном языке. Проходите, пожалуйста, в дом.

55-летняя **Флария Валинурова** по национальности татарка. В посёлке Станционный-Полевской живёт 30 лет.

– Родом я из Башкортостана, вышла замуж и переехала сюда. Это место я полюбила сразу, – рассказывает Флария Абзаловна, – здесь всё красивое – и природа, и люди.

Это сейчас женщина свободно беседует с журналистом, а приехав в Станционный-Полевской, по-русски она говорила с трудом и плохо понимала.

– Начинала работать в подсобном хозяйстве одной из фирм зоотехником. Отчёты составляю, а говорить не могу – только на татарском, – вспоминает Флария Абзаловна. – Что поделалась? Стала усердно учиться русскому.

И настолько успешно преодолела языковой барьер, что окончила Уральский педагогический университет, исторический факультет, и стала преподавателем экономики и права в училище олимпийского резерва №1 в Екатеринбурге.

– Я горжусь своими воспитанниками, – делится дорогим женщиной, – среди них биатлонист, олимпийский чемпион 2014 года в эстафете, бронзовый призёр Олимпийских игр 2010 года, пятикратный призёр чемпионатов мира, заслуженный мастер спорта России **Антон Шипулин**, олимпийский чемпион по прыжкам в высоту 2012 года, чемпион мира в помещении 2010 года и двукратный чемпион Европы в помещении 2009 и 2011 годов **Иван Ухов** и другие российские спортсмены.

Когда родился сын, в семье говорили только на русском.

– Он у меня и татарский знает. Но первые его слова были русские. Мы чтим традиции нашего народа. Душу в ребёнка вкладывает мать, так вот в сына я вложила татарскую душу.

«Ах, эта свадьба...»

– Сын у меня ещё не женат. Я бы хотела, чтоб у него была свадьба по нашим традициям, – признаётся женщина. – Знаете, как у нас свадьбы проходят?

И Флария Абзаловна рассказывает подробно и с удовольствием.

Основной свадебный ритуал, таинство мусульманского брака никах, совершается в мечети или в доме не-

весты до официального бракосочетания в ЗАГСе. Приглашаются только близкие родственники. Мулла читает никах и даёт паре напутствия и наставления. Завершается всё праздничным обедом.

– После бракосочетания молодожёны приезжают в дом родителей жениха. Невесте дают опереться на домашнее животное (овечку или телушку), которое потом дарят молодым, – Флария Валинурова хорошо знает традиции. – Жених доносит невесту до порога и ставит на подушку (чтобы жизнь была мягкой и чтобы в дом вошла мягкой поступью). Войдя в дом, невеста должна повесить вытканное своими руками полотенце, а на стол постелить собственноручно вышитую скатерть для свадебного застолья. Невесту угощают мёдом и маслом, затем показывают дорогу к роднику, куда она должна сходить за водой. Всё это для того, чтобы молодой семье жить долго, счастливо и обеспеченно.

Татарскую свадьбу нельзя представить без богатого угощения. Здесь и гусь, и чак-чак, и бэлиш, и сладкая губадия и другие лакомства. Гуся по традиции может разделывать только мужчина со стороны жениха, а вот чак-чак нарезает только женщина – родственница невесты. Бэлиш должна приготовить невеста.

Флария Абзаловна дала читателям «Диалога» рецепт приготовления чак-чака – любимого лакомства их семьи.

«И споем, и спляшем!»

Удивительный народ татары. Гостеприимные, общительные. А какие творческие! Вот и Флария Валинурова в Доме культуры Станционного-Полевского не раз выступала с татарскими танцами и песнями. Одну из своих любимых песен она даже исполнила специально для журналиста. Да как проникновенно и чисто.

– Это песня про Россию, – пояснила она, – о любви к Родине, о её невероятной красоте. Я горжусь тем, что родилась в Башкортостане, что я татарка. Я рада, что все мы живём в одной большой семье под названием Россия, где каждый член семьи – это другая национальность. И напоследок я бы хотела рассказать татарскую притчу. Как-то спрашивают совет у акакала: «Как можно прожить в семье дружно?». Он отвечает: «100 раз терпи, 100 раз люби, 100 раз прощай. Это и есть основа хорошей семьи и мира тоже». Вот и я хочу пожелать в День народного единства, чтобы все мы всегда оставались прежде

всего людьми по отношению друг к другу и к другим народам. Будем терпеливыми, умеющими любить и прощать.

На прощание всё с той же улыбкой женщина пожелала: «Хэерле юл», что означает «Доброго пути».

Вероника РОГОВИЦКАЯ



ЧАК-ЧАК

ДЛЯ ТЕСТА:

- Мука – 500 г.
- Яйца – 5 крупных
- Сахар – 1 ч. л.
- Соль – 1 ч. л.
- Растительное масло для жарки

ДЛЯ КАРАМЕЛИ:

- Мёд – 300 г.
- Сахар – 100 г.

СПОСОБ ПРИГОТОВЛЕНИЯ:

- Взбить яйца.
- Муку просеять, сделать углубление и вылить смесь.
- Добавить по одной чайной ложке соли и сахара, замесить крутое тесто. Положить в холодильник на 25-30 минут.
- Тесто раскатать в пласт толщиной 0,5-1 сантиметр и нарезать полосками шириной 2 сантиметра, а затем тонкими брусочками.
- Лапшу обжарить до золотистого цвета в раскалённом растительном масле, непрерывно помешивая.
- Выложить на бумажное полотенце, чтобы стекло лишнее масло.
- Для карамели мёд и сахар распустить в небольшой кастрюле на маленьком огне, постоянно помешивая, проварить, чтобы масса немного загустела.
- Залить чак-чак карамелью и сразу же перемешать, чтобы она равномерно распределилась. Сложить горкой, дать остыть.

ПРИЯТНОГО АППЕТИТА!

Национальный состав населения Полевского в цифрах



В состав населения Полевского городского округа входят также:

- азербайджанцы,
- греки,
- армяне,
- евреи,
- болгары,
- поляки,
- цыгане,
- литовцы,
- осетины,
- ассирийцы,
- румыны,
- венгры,
- курды,
- караимы (немногочисленная тюркская народность),
- аварцы (крупнейший по численности народ современного Дагестана),
- якуты,
- уйгуры (коренной народ Восточного Туркестана),
- абазины (северокавказский народ абхазо-адыгской группы),
- селькупы (народ, живущий на севере Западной Сибири).

ДЕТСКАЯ площадка

Ребята, помогите мне определить, сколько мышат нужно посадить на весы. Ответ запишите в купон и пришлите мне.

6+



Лисёнок весит как два зайчонка

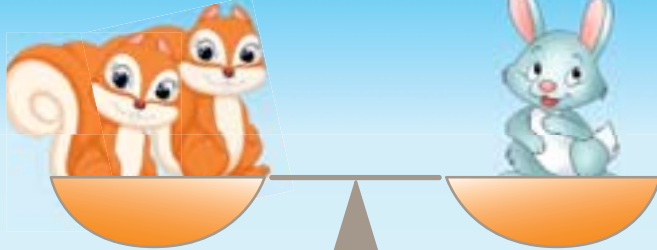

Зайчонок весит как два бельчонка

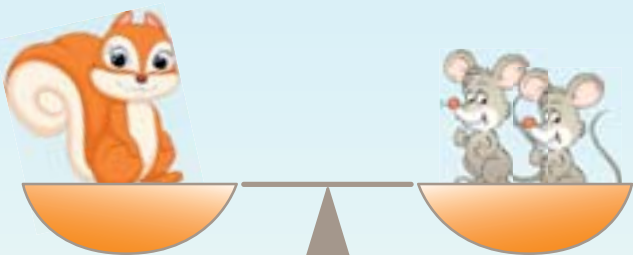

Бельчонок весит как два мышонка

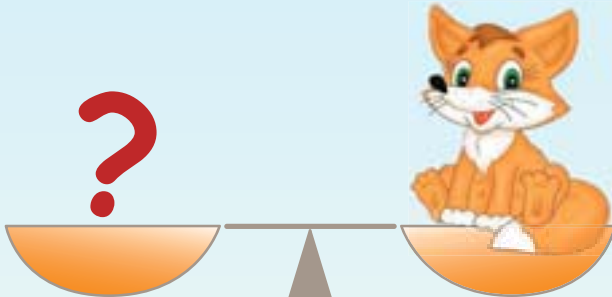

Сколько мышат уравновесят лисёнка?

ЗАДАНИЕ № 87

Необходимо _____

мышат.

Имя и фамилия ребёнка _____

Возраст: _____ (лет).

Имя и фамилия родителя: _____

Телефон: _____

Весы – это приспособление для определения массы любого предмета или тела. Это один из древнейших приборов. Считается, что до изобретения весов люди оценивали массу предметов, взвешивая их на ладонях рук. Самые древние весы, найденные археологами, датируются 5 тысячелетием до нашей эры. Они использовались в Месопотамии (регион на Ближнем Востоке). С их помощью взвешивали товар, предназначенный для продажи. Древнейшей формой весов была горизонтальная балка, по концам которой свисали чаши. На одну из них клали взвешиваемый товар, на другую – различные эталоны веса, которые контролировались верховной властью. Например, мерой для взвешивания небольших предметов долго служили зёрна злаков. В древности весы и весовщики пользовались очень большим почётом и присутствовали на всех важных торговых сделках.



Ответ на задание № 83

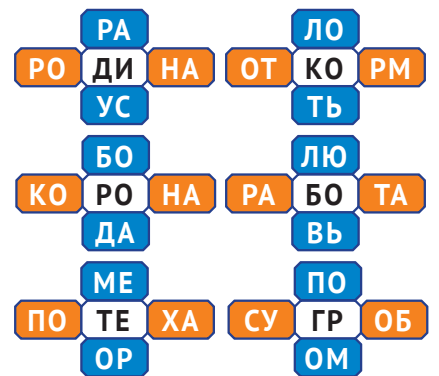

А подарок за правильное решение этого задания от меня получает **Соня АНТРОПОВА** (6 лет). Соня, жду тебя в редакции.

Партнёр рубрики «Детская площадка» ИП Медведев

Вяжем с нами магазин «СЮРПРИЗ»

Большой выбор ПРЯЖИ Большой выбор аксессуаров

Розы Люксембург, 59
Декабристов, 8 ☎ 4-12-31

Привет из СССР

Вспомнить старые добрые времена, чего нам не хватает в нынешней жизни, пошутить и улыбнуться – этому посвящён наш **КОНКУРС**

Дорогие читатели, мы ждём от вас фотографии:

- предметов, иллюстрирующих эпоху Советского Союза,
- праздников или особых событий,
- таких вот «приветов из прошлого».

«Тогда в квитанции было всё понятно...»

За то время, что редакция занимается проектом «Привет из СССР», мы поддержали в руках и продемонстрировали читателям достаточно много раритетных вещей. На прошлой неделе нам предложили ещё один прелюбопытный экземпляр, что называется, по сезону и на злобу дня. Жительница южной части города **Валентина Ивановна КАБДИНОВА** показала, как ровно 47 лет назад выглядели квитки на оплату коммунальных услуг.

Конкретно эта квитанция – 1959 года, за октябрь. 79 рублей 62 копейки заплатила тогда семья Кабдиновых за услуги жилищно-коммунального хозяйства. Квиточки складывали в специальную книжку – советские граждане вели

свою коммунальную бухгалтерию.

Вместе с платёжкой Валентина Ивановна принесла в редакцию письмо, в котором с некоторой ностальгией вспомнила советские времена, когда всё, в том числе ЖКХ, финансировалось государством. Теперь, как говорит женщина, всё передано в руки коммерсантов, из ведения хозяйства, которое «всегда являлось планово-убыточным», пытаются выжать выгоду. Если раньше доля расходов на «коммуналку» у людей не была чувствительной, то сегодня это внушительная часть пенсий и зарплат: финансирование ЖКХ легло на плечи потребителей.



Ждём вас в редакции: Ялунина, 7. Предварительно позвоните по телефону 4-04-62, 5-92-79. Можно воспользоваться электронной почтой dlg_pol@mail.ru.

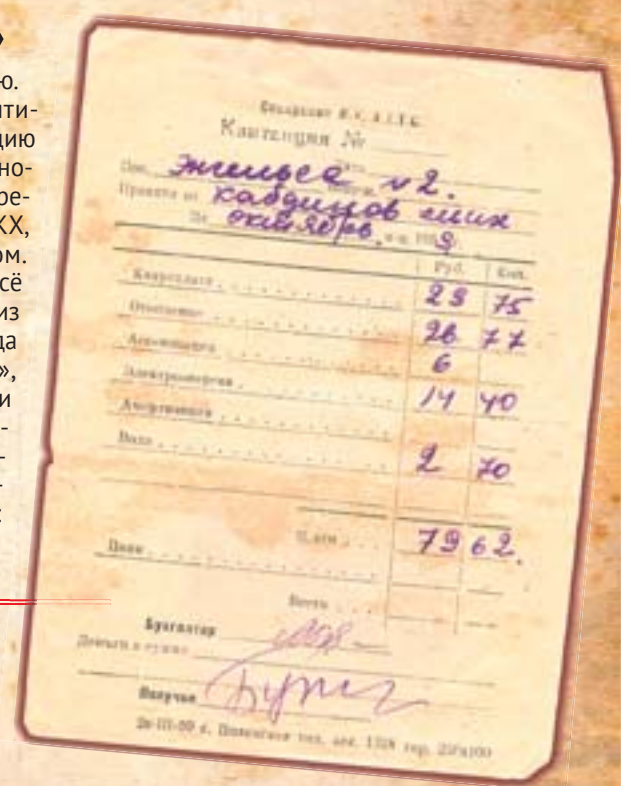

ПОНЕДЕЛЬНИК, 7 НОЯБРЯ

1 ПЕРВЫЙ	РОССИЯ 1	МАТЧ!	РОССИЯ К	НТВ	ОТВ	СОЮЗ	
05.00 Доброе утро (12+) 09.00, 12.00, 14.00, 15.00, 03.00 Новости 09.20 Доброе утро (12+) 10.00 Москва. Красная площадь. Торжественный марш, посвященный 75-й годовщине парада 7 ноября 1941 г. (0+) 10.55 Д/ф «Парад 1941 года на Красной площади» (12+) 12.15 Модный приговор (12+) 13.20, 14.15, 15.15, 01.15 «Время покажет» (16+) 16.00 «Мужское / Женское» (16+) 17.00 «Наедине со всеми» (16+) 18.00 Вечерние новости 18.45 «Давай поженимся!» (16+) 19.50 «Пусть говорят» (16+) 21.00 Время 21.30 Т/с «Гайнстевенная страсть» (16+) 23.30 «Вечерний Ургант» (16+) 00.00 «Познер» (16+) 01.00 Ночные новости 02.40 Т/с «Агент национальной безопасности» (16+)	05.00 «Утро России» (12+) 09.00, 11.00, 14.00, 17.00, 20.00 «Вести» (12+) 09.15 «Утро России» (12+) 09.55 «О самом главном» (12+) 11.40, 14.40, 17.20, 20.45 «Вести - Урал» (12+) 11.55 Т/с «Сваты» (12+) 14.55 Т/с «Тайны следствия» (12+) 17.40 «Прямой эфир» (16+) 18.50 «60 минут» (12+) 21.00 Т/с «Гражданин Никто» (12+) 00.05 «Специальный корреспондент» (12+) 01.05 Т/с «Сваты» (12+) 03.15 Т/с «Дар» (12+)	08.30 Д/с «Безграничные возможности» (12+) 09.00, 09.25, 11.00, 13.05, 15.45, 17.50, 20.30 Новости 09.05 «Зарядка ГТО» (6+) 09.30, 17.55, 20.35, 01.00 Все на Матч! (12+) 11.05 Футбол. «Суонси Сити» - «Манчестер Юнайтед» (6+) 13.15 Хоккей. Россия - Чехия (6+) 15.50 Футбол. «Ливерпуль» - «Уотфорд». «Арсенал» - «Тоттенхэм» (6+) 21.00 Профессиональный бокс (16+) 23.00 Спортивный интерес (12+) 00.00 ЕвроТур. Обзор матчей недели (12+) 01.45 Х/ф «Путь дракона» (16+) 03.40 Д/с «Легендарные клубы» (12+)	07.00 «Евроньюс» 10.00, 15.00, 19.30, 23.30 «Новости» 10.15, 01.40 «Наблюдатель» 11.15 «Библиотека приключений» 11.30 Х/ф «Достояние республики» 13.45 «Линия жизни» 14.40 «Бухта Ха-Лонг» 15.10 Спектакль «Принцесса Турандот» 17.30 «Острова» 18.10 «Исторические концерты» 19.00 «Ледница» 19.15 «Спокойной ночи, малыши!» 19.45 «Главная роль» 20.05 «Сати. Нескучная классика...» 20.45 «Правила жизни» 21.15 «Мария Полякова» 22.15 «Тем временем» 23.00 «Сочинение жизни» 23.45 «Худсовет» 23.50 Х/ф «Мой друг Иван Лапшин» 01.25 «Цвет времени» 02.40 «Монте-Альбан»	06.00 «Новое утро» (12+) 07.30 «Студия Юлии Высоцкой» (12+) 08.00, 10.00, 13.00, 16.00, 19.00 «Сегодня» 08.05 Т/с «Возвращение Мухтара» (16+) 10.20 Т/с «Лесник» (16+) 12.00 «Суд присяжных» (16+) 13.25 «Необычайное происшествие. Обзор» (16+) 14.00 «Место встречи» (16+) 16.25 Т/с «Улицы разбитых фонарей» (16+) 18.00 «Говорим и показываем» (16+) 19.45 Т/с «Брат за брата» (16+) 23.30 «Итоги дня» (16+) 00.00 «Поздняков» (16+) 00.10 Т/с «Морские дьяволы» (16+) 01.10 «Место встречи» (16+) 03.10 «Их нравы» (0+)	07.00 «УтроТВ» (12+) 09.00, 19.00, 21.00, 22.30 «События» (16+) 09.05 «Доброго здорovia!» (12+) 10.00 «Финансист» (16+) 10.30 «Прокуратура» (16+) 10.45 «ЖКХ» (16+) 10.50 «Наследники Урарту» (16+) 11.05 «Все о ЖКХ» (16+) 11.25 «Национальное измерение» (16+) 11.45 «Горные вести» (16+) 12.05 Х/ф «Возвращение будудая» (12+) 17.15 «Все о ЖКХ» (16+) 17.40, 23.10 «Участок» (16+) 18.00 «Рецепт» (16+) 18.30 «События УрФО» (16+) 19.25 Х/ф «Без свидетелей» (16+) 21.30 Новости (16+) 23.30 «Четвертая власть» (16+) 00.00 «Все о загородной жизни» (12+) 00.20 Х/ф «И это все о нем» (12+)	08.00, 15.30, 21.30 «Доброе слово» (0+) 08.15, 12.00, 15.00, 18.45 «Союз онлайн» (0+) 08.30, 16.30, 21.00 «Евангелие» (0+) 08.40, 16.40, 21.10 «Апостол» (0+) 08.50, 16.50, 21.00 «Календарь» (0+) 09.05 «Правило» (0+) 09.30 «Отчий дом» (0+) 09.45, 12.30 «Первосвятитель» (0+) 10.05 «Добролюбие» (0+) 10.30 «Я верю» (0+) 11.05 «Преображение» (0+) 11.30 «Скорая социальная помощь» (0+) 11.45, 17.05 «Книги» (0+) 12.25 «Духовные притчи» (0+) 12.45 «Открытая Церковь» (0+) 13.05 Фильм (0+) 14.05, 16.05, 18.05, 20.05 «Новости» (0+) 14.30 «Письма из провинции» (0+) 14.45 «Купелька» (0+) 15.15 «Православный календарь» (0+) 17.15 «Церковь и мир» (0+) 17.30 «Седмица» (0+) 18.30 «Свет не вечерний» (0+) 19.15 «Закон Божий» (0+) 19.30 «Читаем Псалтирь» (0+) 21.45 «У Дунаиши» (0+)	
СТС	ЗВЕЗДА	5 КАНАЛ	ТВУ	ДОМАШНИЙ	РЕН ТВ	ТВ	ТАТАРСТАН
06.00 Х/ф «Шпион по соседству» (12+) 07.45 М/с «Три кота» (0+) 08.00 Т/с «Последний из Магикян» (12+) 09.30 Х/ф «Оз. Великий и ужасный» (12+) 12.00 Т/с «Молодежка» (16+) 13.00 Т/с «Кухня» (16+) 15.30 Т/с «Воронины» (16+) 20.00 Т/с «Молодежка» (16+) 21.00 Х/ф «Война миров» (16+) 23.10 Шоу «Уральских пельменей» (16+) 23.30 Кино в деталях (18+) 00.30 Шоу «Уральских пельменей» (16+) 01.00 Т/с «Последний из Магикян» (12+) 02.30 Т/с «Папа на вырост» (16+)	06.00 «Сегодня утром» 08.00 Д/с «Крылья России» (6+) 09.00, 13.00, 18.00, 22.00 Новости дня 09.15 «Детектив» (12+) 09.40 Т/с «Родина ждёт» (12+) 10.00, 14.00 Военные новости 10.05 Т/с «Родина ждёт» (12+) 13.25, 14.05 Т/с «Ин-кассаторы» (16+) 18.30 Д/с «Лучший в мире истребитель Су-27». «Рождение самолета» (12+) 19.20 «Теория заговора» (12+) 20.05 «Специальный репортаж» (12+) 20.30 «Особая статья» (12+) 22.25 «Военная приемка. След в истории. 1941. Операция «Кремль-невидимка» (16+) 23.15 «Звезда на «Звезде» (6+) 00.00 Х/ф «Нежный возраст» (6+) 01.45 Х/ф «Мой лучший друг генерал Василий, сын Иосифа» (16+) 03.45 Х/ф «Призвание» (12+)	06.00 «Сейчас» (6+) 06.10 Утро на «5» 09.10 «Место происшествия» (16+) 10.00 «Сейчас» (16+) 10.30 Т/с «С чего начинается Родина» (16+) 12.00 «Сейчас» (16+) 12.30 Т/с «С чего начинается Родина» (16+) 15.30 «Сейчас» (16+) 16.00 Т/с «С чего начинается Родина» (16+) 18.30 «Сейчас» (16+) 19.00 «Детективы» (16+) 20.20 «След» (16+) 22.00 «Сейчас» (16+) 22.25 Т/с «Такая работа» (16+) 23.15 «Момент истины» (16+) 00.15 «Место происшествия. О главном» (16+) 01.15 «Детективы» (16+)	06.00 «Настроение» (6+) 08.00 Х/ф «Дом, в котором я живу» (6+) 10.00 Торжественный марш, посвященный 75 годовщине Парада на Красной площади 7 ноября 1941 г. (0+) 10.45 Х/ф «Добровольцы» (12+) 11.30, 14.30, 19.30, 22.00 «События» (16+) 11.50 Х/ф «Добровольцы» (12+) 13.00 «В центре событий» (16+) 14.50 «Город новостей» (12+) 15.15 «Городское собрание» (12+) 16.00 «Обложка. Первое лицо» (16+) 16.35 «Естественный отбор» (12+) 17.40 Т/с «20 лет без любви» (16+) 20.00 «Право голоса» (16+) 21.45 «Петровка, 38» (16+) 22.30 «Плохой, худший, президент» (16+) 23.05 «Соленое против сладкого» (16+) 00.00 «События. 25-й час» 00.30 Х/ф «Каменное сердце» (12+)	06.30 Жить вкусно с Джейми Оливером (16+) 07.30 Домашняя кухня (16+) 08.00 6 кадров (16+) 08.15 По делам несовершеннолетних (16+) 10.15 Давай разведемся! (16+) 12.15 «Измены» (16+) 13.15 Свадебный размер (16+) 14.15 Х/ф «Чужие мечты» (12+) 18.00 6 кадров (16+) 18.05 Т/с «Она написала убийство» (16+) 19.00 Т/с «Весна в декабре» (16+) 20.55 Т/с «Условия контракта» (16+) 23.00 Свадебный размер (16+) 00.00 6 кадров (16+) 00.30 Т/с «Доктор Хаус» (16+)	07.00 «С бодрим утром!» (16+) 08.30, 12.30, 16.30, 19.30, 23.00 «Новости» (16+) 09.00 «Военная тайна» (16+) 11.00 «Кровь потомков» (16+) 12.00, 16.00, 19.00 «Информационная программа 112» (16+) 13.00 «Звонкий ужин» (16+) 14.00 Х/ф «Ворошиловский стрелок» (16+) 17.00 «Тайны Чапман» (16+) 18.00, 01.20 «Самые шокирующие гипотезы» (16+) 20.00 Х/ф «Мы из будущего» (16+) 22.20 «Водить порусски» (16+) 23.25 Х/ф «Над законом» (16+) 02.20 «Странное дело» (16+)	06.00 Мультфильмы 09.30 Т/с «Слепая» (12+) 10.30 Д/ф «Гадалька» (12+) 11.30 Места силы. Горный Алтай (12+) 12.30 Тайные знаки (12+) 13.30 Д/ф «Охотники за привидениями» (16+) 15.00 Мистические истории (16+) 16.00 Д/ф «Гадалька» (12+) 17.30 Т/с «Слепая» (12+) 18.30 Т/с «Тринадцать» (16+) 19.30 Т/с «Анна-детективъ» (12+) 20.15 Т/с «Анна-детективъ» (12+) 21.15 Т/с «Кости» (12+) 22.05 Т/с «Кости» (12+) 23.00 Х/ф «Шоссе смерти» (16+) 00.30 Т/с «Детектив Монк» (12+)	07.00, 10.00, 16.30, 20.30, 21.30, 22.30 «Новости» (12+) 07.10 Концерт (6+) 08.00 «Манзара» (6+) 10.10 «Будильник» (12+) 11.00 Т/с «Легальный допинг» (16+) 12.00, 19.40 Т/с «Вторая свадьба» (12+) 12.50, 16.00 «Закон. Парламент. Общество» (12+) 13.30 «Кухня» (12+) 14.00 Т/с «Пилот международных авиалиний» (16+) 15.00 «Семь дней» (0+) 16.45 Мультфильм (0+) 17.00, 22.15 «Гостинчик» (0+) 17.15 «Наш след» (0+) 17.40 «1001 ответ» (0+) 17.45 «Поём и учим» (0+) 17.55 Х/ф «Златовласка» (6+) 19.00 «Переведи!» (0+) 19.30 «Улыбнись!» (12+) 21.00 «Татары» (12+) 22.00 «Вызов 112» (16+) 22.10 «На улице Тукая» (0+) 23.00 «Семейный ужин» (6+) 00.00 «Вызов 112» (16+) 00.10 «Вечерняя игра» (12+) 01.00 «Черное озеро» (16+)

Внимание читателей! Руководство телеканалов оставляет за собой право вносить изменения в программы



Поздравляем с Днём народного единства всех жителей Полевского городского округа. Желаем здоровья, счастья, долгих лет жизни, голубого неба над головой.

Совет ветеранов ЦГБ-2



Поздравляем с юбилеем А.В.АНДРОЩУК, Е.А.БРОВКИНА, А.В.СТЕПАНОВА!

Желаем мы всего, чем жизнь богата, – Добра, здоровья, счастья, долгих лет! И впереди пусть счастья будет много, И жизни будет радостной дорога!

Администрация, ТОС «Моё село», Совет ветеранов п.Зюзельский

Поздравляем

Олимпиаду Степановну ИВАНОВУ с 90-летием!

Желаем здоровья, удачи, радости, тепла, уюта, творческих успехов.

Союз моряков

Поздравляем с юбилеем

Григория Алексеевича РОГОЖКИНА, Тамару Григорьевну ЯНУШЕВСКУЮ.

Желаем искренне, сердечно Прекрасных дней и долгих лет! Чтоб счастьем ярким, бесконечным Был в жизни каждый миг согрет.

Совет ветеранов ПКЗ



2 ноября заслуженному врачу России Валентине Александровне Зяблицовой исполнилось 70 лет. Родилась Валентина Александровна в деревне Пустограви Зувского района Кировской области в семье Александра Васильевича и Марии Павловны Никулиных. Папа работал бухгалтером, мама была домохозяйкой. Валя – пятый ребёнок в семье.



С 1951 года Валентина проживала в городе Губаха Пермской области. Здесь окончила школу, в 1964 году Губахинское медицинское училище с отличием, затем работала медицинской сестрой. В 1968 году поступила в Свердловский медицинский институт на лечебно-профилактический факультет.

После учёбы в 1975 году переехала в Полевской, в Свердловской области прошла интернатуру по терапии, работала первым цеховым врачом нового цеха – ТПЦ-1. С 1980 по 2010 год, на протяжении 30 лет, – врачом-эндокринологом. Она постоянно училась – на курсах усовершенствования врачей, не пропустила ни одного заседания областного общества эндокринологов, читала специальную литературу. К ней в любое время можно было обратиться с вопросом и получить квалифицированный ответ, до сих пор помнят врачи, какие лекции читала она по эндокринологии. Ежедневно осматривала работающих для своевременного выявления заболеваний щитовидной железы. Завоевала доверие и любовь пациентов, многие до сих пор обращаются к ней за советом и помощью. За годы работы имеет неоднократные поощрения. В 2005 году получила звание «Заслуженный врач России». Мы гордимся, что такой доктор живёт в нашем городе. Желаем Валентине Александровне здоровья, счастья, успехов во всех делах.

Задорины, Никулины, Скрипилёвы

Новые светофоры В Полевском

На пешеходных переходах возле школ № 8 и 16 в южной части города появились предупреждающие светофоры. По информации сотрудников Государственной инспекции безопасности дорожного движения, такие светофоры не обязывают водителей останавливаться, а служат для привлечения внимания к пешеходному переходу.

По Правилам дорожного движения, предупреждающие сигнальные устройства должны располагаться на всех пешеходных переходах возле образовательных учреждений. Они могут иметь питание как от солнечных батарей, так и от электросети. Отметим, что за последнее время такие светофоры установлены вблизи городских школ № 17 и 21 – на перекрёстке улиц Жилая – Павлика Морозова и по улице Степана Разина, а также недалеко от образовательных учреждений в селе Мраморское и посёлке Станционный-Полевской. Кроме того, появился новый светофор на перекрёстке улиц Степана Разина и Свердлова. С 31 октября он работает в штатном режиме.

Ольга КОВТУН

Хотим выразить огромную благодарность кардиологическому отделению горбольницы: заведующей Любови Владимировне Кисляковой, врачу Галине Алексеевне Панкович, всем медсёстрам, сестре-хозяйке, санитаркам за чуткое, доброжелательное, заботливое отношение к нам, больным. Дай Бог вам всем самим здоровья.



С уважением, ПЛОТНИКОВА, НЕСТЕРОВА, ЧИПУШАНОВА, ГОЛУБЕВА, КАЛЯГИНА

Здравствуй, малыш!

Новые жители города:

Андрей ТИТОВ, Мария ОСТРОВАЯ, Анастасия КОНЕВСКИХ, Ульяна БЕРЖИНСКАС, Зулайхо АБДУЛХАЕВА.

Поздравляем!

Информация о деятельности ПАО «Северский трубный завод» в сфере оказания услуг по передаче электрической энергии за октябрь 2016 г.

На сайте компании http://www.tmk-group.ru/stz_tapl.php размещена информация о деятельности ПАО «Северский трубный завод» в сфере оказания услуг по передаче электрической энергии за октябрь 2016 г.

РЕГИОНАЛЬНАЯ ТЕЛЕКОМПАНИЯ 7 ТВ

Присоединяйся!

Наш сайт: www.tk7tv.ru

Тел.: 8 (963) 037-12-22 8 (900) 042-14-24

ВКонтакте Одноклассники Facebook Instagram

Полевской Верхняя Пышма Среднеуральск

ВТОРНИК, 8 НОЯБРЯ

1 ПЕРВЫЙ	РОССИЯ 1	МАТЧ!	РОССИЯ К	НТВ	ОТВ	СОЮЗ
05.00 Доброе утро (12+) 09.00, 12.00, 14.00, 15.00, 03.00 Новости 09.20 Контрольная закупка (12+) 09.50 «Жить здорово!» (12+) 10.55 Модный приговор (16+) 12.15 «Про любовь» (16+) 13.20, 14.15, 15.15, 01.35 «Время покажет» (16+) 16.00 «Мужское / Женское» (16+) 17.00 «Наедине со всеми» (16+) 18.00 Вечерние новости 18.45 «Давай поженемся!» (16+) 19.50 «Пусть говорят» (16+) 21.00 Время 21.35 Т/с «Таинственная страсть» (16+) 23.40 «Вечерний Ургант» (16+) 00.15 Ночные новости 00.30 «Крутой маршрут Василия Аксенова» (12+) 02.20 Т/с «Агент национальной безопасности» (16+)	05.00 «Утро России» (12+) 09.00, 11.00, 14.00, 17.00, 20.00 «Вести» (12+) 09.15 «Утро России» (12+) 09.55 «О самом главном» (12+) 11.40, 14.40, 17.20, 20.45 «Вести - Урал» (12+) 11.55 Т/с «Сваты» (12+) 14.55 Т/с «Тайны следствия» (12+) 17.40 «Прямой эфир» (16+) 18.50 «60 минут» (12+) 21.00 Т/с «Гражданин Никто» (12+) 23.50 «Команда» с Рамзаном Кадыровым (12+) 01.10 Т/с «Сваты» (12+) 03.20 Т/с «Дар» (12+)	08.30 Хоккей. Россия - Канада (6+) 10.25, 12.25, 14.30, 17.05, 21.10 Новости 10.30 «Зарядка ГТО» (6+) 10.50, 17.10, 21.15, 01.00 Все на Матч! (12+) 12.30 Х/ф «Рокки 5» (16+) 14.35 Хоккей. Россия - Канада (6+) 17.40 Спортивный интерес (16+) 18.50 Смешанные единоборства (16+) 20.40 «Куль тур» (16+) 22.00 Д/ф «Баскетбол. Легенды прошлого» (12+) 23.00 Х/ф «Гладиатор» (16+) 01.45 Лучшие нокауты года (16+) 03.45 Д/ф «После боя» (16+)	06.30 «Евроньюс» 10.00, 15.00, 19.30, 23.30 «Новости» 10.15, 01.55 «Наблюдатель» (16+) 11.15, 23.50 Т/с «Коломбо» (16+) 12.55 «Правила жизни» (16+) 13.20 «Пятое измерение» (16+) 13.50 Х/ф «Овод» (16+) 15.10 Спектакль «Дамы и господа» (16+) 17.30 «Острова» (16+) 18.10 «Исторические концерты» (16+) 19.05 «Гилберт Кит Честертон» (16+) 19.15 «Спокойной ночи, малыши!» (16+) 19.45 «Главная роль» (16+) 20.05 «Искусственный отбор» (16+) 20.45 Гала-концерт звезд мировой оперы (16+) 22.45 «Лао-Цзы» (16+) 23.00 «Сочинение жизни» (16+) 23.45 «Худсовет» (16+) 01.25 «Байкал» (16+)	06.00 «Новое утро» (12+) 07.30 «Студия Юлии Высоцкой» (12+) 08.00, 10.00, 13.00, 16.00, 19.00 «Сегодня» (16+) 08.05 Т/с «Возвращение Мухтара» (16+) 10.20 Т/с «Лесник» (16+) 12.00 «Суд присяжных» (16+) 13.25 «Чрезвычайное происшествие. Обзор» (16+) 14.00 «Место встречи» (16+) 16.25 Т/с «Улицы разбитых фонарей» (16+) 18.00 «Говорим и показываем» (16+) 19.45 Т/с «Брат за брата» (16+) 23.30 «Итоги дня» (16+) 00.00 Т/с «Морские дьяволы» (16+) 00.55 «Место встречи» (16+) 02.55 «Квартирный вопрос» (12+)	07.00 «УтроТВ» (12+) 09.00, 21.00, 22.30 «События» (16+) 09.05 «Доброго здорovia!» (12+) 10.00, 18.30 «События УрФО» (16+) 10.30, 18.05, 23.10 «Участок» (16+) 10.50 «Екатеринбург LIVE» (16+) 11.05, 18.25, 23.50 «История государства Российского» (16+) 11.15 «Чтобы помнили» (12+) 12.05 «Доброго здорovia!» (12+) 12.50 Х/ф «И это все о нем» (12+) 17.00, 21.30 Новости (16+) 19.00 Хоккей. «Автомобилист» - «Слован» (16+) 23.30 «О личном и наличном» (12+) 00.00 «Четвертая власть» (16+) 00.30 Х/ф «И это все о нем» (12+)	08.00, 15.30, 21.30 «Доброе слово» (0+) 08.15, 12.00, 15.00, 18.45 «Союз онлайн» (0+) 08.30, 16.30, 21.00 «Евангелие» (0+) 08.40, 16.40, 21.10 «Апостол» (0+) 08.50, 16.50, 21.20 «Календарь» (0+) 09.05 «Правило» (0+) 09.30 «Град Креста» (0+) 09.45, 12.30 «Первосвятитель» (0+) 10.05 «Богословие» (0+) 10.30 «Логоль» (0+) 11.05 «Беседы с Владыкой Павлом» (0+) 11.30 «Слово истины» (0+) 11.45, 17.05 «Книги» (0+) 12.25 «Духовные притчи» (0+) 12.45 «Солдатский вопрос» (0+) 13.05 Фильм (0+) 14.05, 16.05, 18.05, 20.05 «Новости» (0+) 14.30 «О земном и небесном» (0+) 14.45 «Слово» (0+) 15.15 «Хранители памяти» (0+) 17.15 «Обзор прессы» (0+) 17.30 «Благовест» (0+) 18.30 «По святым местам» (0+) 19.00 «История Русской Церкви» (0+) 21.45 «У Дуняши» (0+)

Инстинкт самосохранения можно обмануть

» с. 2

СТС	ЗВЕЗДА	5-КАНАЛ	ТВУ	ДОМАШНИЙ	РЕН ТВ	ТВ	ТАТАРСТАН
06.00 «Ералаш» (0+) 06.10 М/с «Барбоскины» (0+) 06.45 М/с «Приключения Джеки Чана» (6+) 07.40 М/с «Три кота» (0+) 08.00 Т/с «Последний из Магикян» (12+) 09.30 Шоу «Уральских пельменей» (16+) 09.50 Х/ф «Война миров» (16+) 12.00 Т/с «Молодежка» (16+) 13.00 Т/с «Кухня» (12+) 15.30 Т/с «Воронины» (16+) 20.00 Т/с «Молодежка» (16+) 21.00 Х/ф «Война миров Z» (12+) 23.10 Шоу «Уральских пельменей» (16+) 01.00 Т/с «Последний из Магикян» (12+) 02.30 Т/с «Папа на вырост» (16+)	06.00 «Сегодня утром» 08.00 Д/с «Крылья России» (6+) 09.00, 13.00, 18.00, 22.00 Новости дня 09.15 «Специальный репортаж» (12+) 09.40 Т/с «Родина ждет» (12+) 10.00, 14.00 Военные новости (12+) 10.05 Т/с «Родина ждет» (12+) 13.25, 14.05 Т/с «Ин-кассаторы» (16+) 18.30 Д/с «Лучший в мире истребитель Су-27». «На пути к совершенству» (12+) 19.20 «Легенды армии» (12+) 20.05 «Теория заговора» (12+) 20.30 «Особая статья» (12+) 22.25 «Загадки века» (12+) 23.15 «Звезда на «Звезде» (6+) 00.00 Х/ф «Срок давности» (16+) 01.50 Х/ф «Семьдесят два градуса ниже нуля» (16+) 03.30 Х/ф «Последний побег» (12+)	06.00 «Сейчас» 06.10 Утро на «5» (6+) 09.10 «Место происшествия» (16+) 10.00 «Сейчас» (16+) 10.30 Т/с «Спецназ» (16+) 12.00 «Сейчас» (16+) 12.30 Т/с «Спецназ» (16+) 14.00 Т/с «Спецназ 2» (16+) 15.30 «Сейчас» (16+) 16.00 Т/с «Спецназ 2» (16+) 18.30 «Сейчас» (16+) 19.00 «Детективы» (16+) 20.20 «След» (16+) 22.00 «Сейчас» (16+) 22.25 Т/с «Такая работа» (16+) 23.10 «След» (16+) 00.00 Х/ф «Карантин» (16+) 01.40 Х/ф «Сержант милиции» (12+)	06.00 «Настроение» (6+) 08.00 «Доктор И...» (16+) 08.30 Х/ф «Разные судьбы» (12+) 10.35 Д/ф «Валентина Талызина. Зигзаги и удачи» (12+) 11.30, 14.30, 19.30, 22.00 «События» (16+) 11.50 Т/с «Пуаро Агаты Кристи» (12+) 13.35 «Мой герой» (12+) 14.50 «Город новостей» (16+) 15.15 «Соленое против сладкого» (16+) 16.00 «Обложка. Голый Гарри» (16+) 16.35 «Естественный отбор» (12+) 17.40 Т/с «20 лет без любви» (16+) 20.00 «Право голоса» (16+) 21.45, 03.50 «Петровка, 38» (16+) 22.30 «Осторожно, мошенники!» (16+) 23.05 «Прощание. Любовь Полищук» (16+) 00.00 «События. 25-й час» (16+) 00.30 «Право знать!» (16+) 01.55 Х/ф «Форт Росс» (6+)	06.30 Жить вкусно с Джейми Оливером (16+) 07.30 Домашняя кухня (16+) 08.00 По делам несовершеннолетних (16+) 10.05 Давай разведемся! (16+) 12.05 Д/ф «Измены» (16+) 13.05 Свадебный размер (16+) 14.05 Т/с «Условия контракта» (16+) 16.10 Т/с «Весна в декабре» (16+) 18.00 6 кадров (16+) 18.05 Т/с «Она написала убийство» (16+) 19.00 Т/с «Весна в декабре» (16+) 20.55 Т/с «Условия контракта» (16+) 23.00 Свадебный размер (16+) 00.00 6 кадров (16+)	06.00 «Документальный проект» (16+) 07.00 «С бодрым утром!» (16+) 08.30, 12.30, 16.30, 19.30, 23.00 «Новости» (16+) 09.00 «Военная тайна» (16+) 11.00 «На грани счастья» (16+) 12.00, 16.05, 19.00 «Информационная программа 112» (16+) 13.00 «Званный ужин» (16+) 14.00 Х/ф «Мы из будущего 2» (16+) 17.00 «Тайны Чапман» (16+) 18.00, 01.40 «Самые шокирующие гипотезы» (16+) 20.00 Х/ф «Мы из будущего 2» (16+) 22.00 «Водить порусски» (16+) 23.25 Х/ф «Револьвер» (16+) 02.40 «Странное дело» (16+)	06.00 Мультфильмы (12+) 09.30 Т/с «Слепая» (12+) 10.30 Д/ф «Гадалка» (12+) 11.30 Не ври мне (12+) 12.30 Тайные знаки (12+) 13.30 Д/ф «Охотники за привидениями» (16+) 15.00 Мистические истории (16+) 16.00 Д/ф «Гадалка» (12+) 17.30 Т/с «Слепая» (12+) 18.30 Т/с «Тринадцать» (16+) 19.30 Т/с «Анна-детективъ» (12+) 21.30 Т/с «Кости» (12+) 23.15 Х/ф «Темный город» (16+) 01.15 Т/с «Последователи» (16+)	07.00, 10.00, 16.30, 21.30, 22.30, 23.30 «Новости» (12+) 07.10 «Музыкальные сливки» (12+) 08.00 «Манзара» (6+) 10.10 «Будильник» (12+) 11.00 Т/с «Легальный допинг» (16+) 12.00 Т/с «Вторая свадьба» (12+) 12.50 «Родная земля» (12+) 13.30 «Кухня» (12+) 14.00 Т/с «Пилот международных авиалиний» (16+) 15.00 «Путь» (12+) 15.15 «Фоллиант» (12+) 15.30 «Не от мира сего...» (12+) 15.45 «Рыцари вечности» (12+) 16.00 Фильм (12+) 16.45 Мультфильм (0+) 17.00, 22.15 «Гостинчик» (0+) 17.15 «Литературное наследие» (12+) 17.40 «1001 ответ» (0+) 17.45 «Поем и учим» (0+) 17.55 Х/ф «Кот в сапогах» (6+) 19.00 Хоккей. «Трактор» - «Ак Барс» (12+) 22.00 «Вызов 112» (16+) 22.10 «На улице Лукая» (0+) 23.00 «Семейный ужин» (6+) 00.00 «Вызов 112» (16+) 00.10 «Вечерняя игра» (12+)

В школе №13 будут кормить по взмаху руки

» с. 5

СРЕДА, 9 НОЯБРЯ

1 ПЕРВЫЙ	РОССИЯ 1	МАТЧ!	РОССИЯ К	НТВ	ОТВ	СОЮЗ
05.00 Доброе утро (12+) 09.00, 12.00, 14.00, 15.00, 03.00 Новости 09.20 Контрольная закупка (12+) 09.50 «Жить здорово!» (12+) 10.55 Модный приговор (16+) 12.15 «Про любовь» (16+) 13.20, 14.15, 15.15 «Время покажет» (16+) 16.00 «Мужское / Женское» (16+) 17.00 «Наедине со всеми» (16+) 18.00 Вечерние новости 18.45 «Давай поженемся!» (16+) 19.50 «Пусть говорят» (16+) 21.00 Время 21.35 Т/с «Таинственная страсть» (16+) 00.10 Ночные новости 00.25 «Марлен Дитрих и Грета Гарбо. Ангел и божество» (16+) 02.15 Т/с «Агент национальной безопасности» (16+)	05.00 «Утро России» (12+) 09.00, 11.00, 14.00, 17.00, 20.00 «Вести» (12+) 09.15 «Утро России» (12+) 09.55 «О самом главном» (12+) 11.40, 14.40, 17.20, 20.45 «Вести - Урал» (12+) 11.55 Т/с «Сваты» (12+) 14.55 Т/с «Тайны следствия» (12+) 17.40 «Прямой эфир» (16+) 18.50 «60 минут» (12+) 21.00 Т/с «Гражданин Никто» (12+) 23.05 «Вечер» (12+) 01.05 Т/с «Сваты» (12+) 03.20 Т/с «Дар» (12+)	08.30 Хоккей. Россия - Канада (6+) 10.25, 12.25, 13.30, 17.05 Новости 10.30 «Зарядка ГТО» (6+) 10.50, 14.05, 17.10, 00.45 Все на Матч! (12+) 12.30 Евро Тур. Обзор матчей недели (12+) 13.35 Д/с «Высшая лига» (12+) 14.35 Хоккей. Россия - Канада (6+) 17.40 «Куль тур» (16+) 18.10 Смешанные единоборства (16+) 20.10 Д/с «Драмы большого спорта» (16+) 20.40 Континентальный вечер (12+) 21.10 Хоккей. «Динамо» - СКА (16+) 00.15 Д/с «Драмы большого спорта» (16+) 01.30 Х/ф «Макс Шмелинг: боец Рейха» (16+) 03.45 Д/ф «Беспечный игрок» (16+)	06.30 «Евроньюс» 10.00, 15.00, 19.30, 23.30 «Новости» 10.15, 01.55 «Наблюдатель» (16+) 11.15, 23.50 Т/с «Коломбо» (16+) 12.55, 20.45 «Правила жизни» (16+) 13.20 «Пешком...» (16+) 13.50 Х/ф «Овод» (16+) 15.10 Спектакль «Дамы и господа» (16+) 17.25 «Больше, чем любовь» (16+) 18.10 «Исторические концерты» (16+) 19.05 «Константин Циолковский» (16+) 19.15 «Спокойной ночи, малыши!» (16+) 19.45 «Главная роль» (16+) 20.05 «Абсолютный слух» (16+) 21.15 «Рафаэль» (16+) 21.55 «Университет Каракаса» (16+) 22.15 «Власть факта» (16+) 23.00 «Сочинение жизни» (16+) 23.45 «Худсовет» (16+) 01.25 С.Рахманинов. Соната №2 для фортепиано (16+)	06.00 «Новое утро» (12+) 07.30 «Студия Юлии Высоцкой» (12+) 08.00, 10.00, 13.00, 16.00, 19.00 «Сегодня» (16+) 08.05 Т/с «Возвращение Мухтара» (16+) 10.20 Т/с «Лесник» (16+) 12.00 «Суд присяжных» (16+) 13.25 «Чрезвычайное происшествие. Обзор» (16+) 14.00 «Место встречи» (16+) 16.25 Т/с «Улицы разбитых фонарей» (16+) 18.00 «Говорим и показываем» (16+) 19.45 Т/с «Брат за брата» (16+) 23.30 «Итоги дня» (16+) 00.00 Т/с «Морские дьяволы» (16+) 00.55 «Место встречи» (16+) 02.55 «Дачный ответ» (0+)	07.00 «УтроТВ» (12+) 09.00, 19.00, 21.00, 22.30 «События» (16+) 09.05 «Доброго здорovia!» (12+) 10.00, 18.30 «События УрФО» (16+) 10.30, 18.05, 23.10 «Участок» (16+) 10.50 «События. Парламент» (16+) 11.00, 18.25 «История государства Российского» (16+) 11.15 «Чтобы помнили» (12+) 12.05 «Доброго здорovia!» (12+) 12.50 Х/ф «И это все о нем» (12+) 17.00, 21.30 Новости (16+) 19.25 Х/ф «Валентин и Валентина» (12+) 23.30 «Третий тайм» (12+) 00.00 Х/ф «И это все о нем» (12+)	08.00, 15.30, 21.30 «Доброе слово» (0+) 08.15, 12.00, 15.00, 18.45 «Союз онлайн» (0+) 08.30, 16.30, 21.00 «Евангелие» (0+) 08.40, 16.40, 21.10 «Апостол» (0+) 08.50, 16.50, 21.20 «Календарь» (0+) 09.05 «Правило» (0+) 09.30 «По святым местам» (0+) 09.45, 12.30 «Первосвятитель» (0+) 10.05 «уроки Православия» (0+) 10.30 «Дон Православный» (0+) 11.05 «Лаврские встречи» (0+) 11.30 «Буква в духе» (0+) 11.45, 17.05 «Книги» (0+) 12.25 «Духовные притчи» (0+) 12.45 «Кулинарное па-ломничество» (0+) 13.05 Фильм (0+) 14.05, 16.05, 18.05, 20.05 «Новости» (0+) 14.30 «Символ веры» (0+) 14.45 «История Церкви» (0+) 15.15 Живое слово (0+) 17.15 «Град Креста» (0+) 17.30 «Свет миру» (0+) 18.30 «Когда мы вместе» (0+) 19.00 «История Церкви» (0+) 21.45 «У Дуняши» (0+)

СТС	ЗВЕЗДА	5-КАНАЛ	ТВУ	ДОМАШНИЙ	РЕН ТВ	ТВ	ТАТАРСТАН
06.00 «Ералаш» (0+) 06.10 М/с «Барбоскины» (0+) 06.45 М/с «Приключения Джеки Чана» (6+) 07.40 М/с «Три кота» (0+) 08.00 Т/с «Последний из Магикян» (12+) 09.30 Шоу «Уральских пельменей» (16+) 09.50 Х/ф «Война миров Z» (12+) 12.00 Т/с «Молодежка» (16+) 13.00 Т/с «Кухня» (12+) 15.30 Т/с «Воронины» (16+) 20.00 Т/с «Молодежка» (16+) 21.00 Х/ф «Элизиум» (16+) 23.05 Шоу «Уральских пельменей» (16+) 01.00 Т/с «Последний из Магикян» (12+) 02.30 Т/с «Папа на вырост» (16+)	06.00 «Сегодня утром» 08.10, 09.15, 10.05 Т/с «Инкассаторы» (16+) 09.00, 13.00, 18.00, 22.00 Новости дня 10.00, 14.00 Военные новости (12+) 13.25, 14.05 Т/с «Личные обстоятельства» (16+) 18.30 Д/с «Лучший в мире истребитель Су-27». «Все выше и выше...» (12+) 19.20 «Последний день» (12+) 20.05 «Специальный репортаж» (12+) 20.30 «Пролес» (12+) 22.25 «Секретная папка» (12+) 23.15 «Звезда на «Звезде» (6+) 00.00 Х/ф «Тревожный вылет» (12+) 01.45 Х/ф «Мой друг Иван Лапшин» (12+) 03.45 Х/ф «В черных песках» (12+)	06.00 «Сейчас» 06.10 Утро на «5» (6+) 09.10 «Место происшествия» (16+) 10.40 Х/ф «Семь дней после убийства» (16+) 12.00 «Сейчас» (16+) 12.40 Х/ф «Семь дней после убийства» (16+) 13.25 Х/ф «Звезда» (16+) 15.00 «Сейчас» (16+) 16.00 «Открытая студия» (16+) 17.30 «Актуально» (16+) 18.30 «Сейчас» (16+) 19.00 «Детективы» (16+) 20.20 «Сейчас» (16+) 22.00 «Сейчас» (16+) 22.25 Т/с «Такая работа» (16+) 23.10 «След» (16+) 00.00 Х/ф «Дело Румянцев» (12+) 01.55 Х/ф «Звезда» (16+) 03.50 Х/ф «Семь дней после убийства» (16+)	06.00 «Настроение» (6+) 08.15 «Доктор И...» (16+) 08.45 Х/ф «Личное дело судьи Ивановой» (12+) 10.30 Д/ф «Екатерина Васильева. На что способна любовь» (12+) 11.30, 14.30, 19.30, 22.00 «События» (16+) 11.50, 01.10 Т/с «Пуаро Агаты Кристи» (12+) 13.40 «Мой герой» (12+) 14.50 «Город новостей» (16+) 15.15 «Прощание. Любовь Полищук» (16+) 16.00 «Обложка. Карьера БАБ» (16+) 16.35 «Естественный отбор» (12+) 17.40 Т/с «20 лет без любви» (16+) 20.00 «Право голоса» (16+) 21.45 «Петровка, 38» (16+) 22.30 «Линия защиты» (16+) 23.05 «Битые жены» (16+) 00.00 «События. 25-й час» (16+) 00.25 «Русский вопрос» (12+) 03.00 Д/ф «Бегство из Рая» (12+)	06.30 Жить вкусно с Джейми Оливером (16+) 07.30 Домашняя кухня (16+) 08.00 По делам несовершеннолетних (16+) 10.05 Давай разведемся! (16+) 12.05 Д/ф «Измены» (16+) 13.05 Свадебный размер (16+) 14.05 Т/с «Условия контракта» (16+) 16.10 Т/с «Весна в декабре» (16+) 18.00 6 кадров (16+) 18.05 Т/с «Она написала убийство» (16+) 19.00 Т/с «Весна в декабре» (16+) 20.55 Т/с «Условия контракта» (16+) 23.00 Свадебный размер (16+) 00.00 6 кадров (16+) 00.30 Т/с «Доктор Хаус» (16+)	06.00 «Документальный проект» (16+) 07.00 «С бодрым утром!» (16+) 08.30, 12.30, 16.30, 19.30, 23.00 «Новости» (16+) 09.00 «Территория заблуждений» (16+) 11.00 «Документальный проект». «Рай обреченных» (16+) 12.00, 16.00, 19.00 «Информационная программа 112» (16+) 13.00 «Званный ужин» (16+) 14.00 Х/ф «Мы из будущего 2» (16+) 17.00 «Тайны Чапман» (16+) 18.00, 01.10 «Самые шокирующие гипотезы» (16+) 20.00 Х/ф «Кандагар» (16+) 22.00 «Смотреть всем!» (16+) 23.25 Х/ф «Гравитация» (16+) 02.10 «Странное дело» (16+)	06.00 Мультфильмы (12+) 09.30 Т/с «Слепая» (12+) 10.30 Д/ф «Гадалка» (12+) 11.30 Не ври мне (12+) 12.30 Тайные знаки (12+) 13.30 Д/ф «Охотники за привидениями» (16+) 15.00 Мистические истории (16+) 16.00 Д/ф «Гадалка» (12+) 17.30 Т/с «Слепая» (12+) 18.30 Т/с «Тринадцать» (16+) 19.30 Т/с «Анна-детективъ» (12+) 21.30 Т/с «Кости» (12+) 23.15 Х/ф «Идеальный мир» (16+) 02.00 Т/с «Здесь кто-то есть» (16+)	07.00, 10.00, 16.30, 20.30, 21.30, 22.30, 23.30 «Новости» (12+) 07.10 «Точка опоры» (16+) 08.00 «Манзара» (6+) 10.10 «Будильник» (12+) 11.00 Т/с «Легальный допинг» (16+) 12.00 Т/с «Вторая свадьба» (12+) 12.50 Фильм (6+) 13.30 «Кухня» (12+) 14.00 Т/с «Пилот международных авиалиний» (16+) 15.00 «Каравай» (12+) 15.30 Фильм (12+) 16.45, 18.15 Мультфильм (0+) 17.00, 22.15 «Гостинчик» (0+) 17.40 «1001 ответ» (0+) 17.45 Мультфильм «Приключения Тайо» (0+) 19.00 «Переведи!» (0+) 19.30 «Трибуна Нового Века» (12+) 21.00 «Татары» (12+) 22.00 «Вызов 112» (16+) 22.10 «На улице Лукая» (0+) 23.00 «Семейный ужин» (6+) 00.00 «Вызов 112» (16+) 00.10 «Вечерняя игра» (12+)

ЧЕТВЕРГ, 10 НОЯБРЯ

1 ПЕРВЫЙ	РОССИЯ 1	МАТЧ!	РОССИЯ К	НТВ	ОТВ	СОЮЗ
05.00 Доброе утро (12+) 09.00, 12.00, 14.00, 15.00, 03.00 Новости 09.20 Контрольная закупка (12+) 09.50 «Жить здорово!» (12+) 10.55 Модный приговор (16+) 12.15 «Про любовь» (16+) 13.20, 14.15, 15.15, 01.20 «Время покажет» (16+) 16.00 «Мужское / Женское» (16+) 17.00 «Наедине со всеми» (16+) 18.00 Вечерние новости 19.00 Футбол. Сборная России - сборная Катара (6+) 21.00 Время 21.35 Юбилейный вечер Александра Зацепина (12+) 23.35 «Вечерний Ургант» (16+) 00.10 Ночные новости 00.25 «На ночь глядя» (16+) 02.10 Т/с «Агент национальной безопасности» (16+)	05.00 «Утро России» (12+) 09.00, 11.00, 14.00, 17.00, 20.00 «Вести» (12+) 09.15 «Утро России» (12+) 09.55 «О самом главном» (12+) 11.40, 14.40, 17.20, 20.45 «Вести - Урал» (12+) 11.55 Т/с «Сваты» (12+) 14.55 Т/с «Тайны следствия» (12+) 17.40 «Прямой эфир» (16+) 18.50 «60 минут» (12+) 21.00 Концерт, посвященный Дню сотрудника органов внутренних дел (12+) 23.40 «Поединок» (12+) 01.35 Т/с «Сваты» (12+) 03.55 Т/с «Дар» (12+)	08.30 Д/с «Безграничные возможности» (12+) 09.00, 09.25, 10.55, 12.00, 14.05, 18.20, 21.30, 23.40 Новости 09.05 «Зарядка ГТО» (6+) 09.30, 14.10, 17.00, 21.35, 00.45 Все на Матч! (12+) 11.00 Д/ф «Баскетбол. Легенды прошлого» (12+) 12.05 Х/ф «Путь дракона» (16+) 14.40 Лучшие нокауты года (16+) 16.40 «Правила боя» (16+) 17.30 «Ростов. Live» (12+) 18.00 «Десятка!» (16+) 18.25 Континентальный вечер (12+) 18.55 Хоккей. «Металлурги» - «Ак Барс» (6+) 22.05 Смешанные единоборства (16+) 22.50 Все на футбол! (6+) 23.45 Д/с «Второе дыхание» (16+) 00.15 «Точка» (16+) 01.25 Футбол. Колумбия - Чили (6+) 03.25 Д/ф «Длительный обмен» (16+)	06.30 «Евроньюс» 10.00, 15.00, 19.30, 23.30 «Новости» 10.15, 01.55 «Наблюдатель» 11.15, 23.50 Т/с «Коломбо» 12.55 «Правила жизни» 13.20 «Россия, любовь моя!» 13.50 Х/ф «Овод» 15.10 Спектакль «На всякого мудреца довольно простоты» 17.50 «Эпизоды» 18.30 «Исторические концерты» 19.15 «Спокойной ночи, малыши!» 19.45 «Главная роль» 20.05 «Черные дыры. Белые пятна» 20.45 «Кусочки жизни...» 21.15 «С песней по жизни» 22.15 «Культурная революция» 23.00 «Сочинение жизни» 23.45 «Худсовет» 01.25 Ф. Мاستранджело и симфонический оркестр «Русская филармония»	06.00 «Новое утро» (12+) 07.30 «Студия Юлии Высоцкой» (12+) 08.00, 10.00, 13.00, 16.00, 19.00 «Сегодня» 08.05 Т/с «Возвращение Мухомара» (16+) 10.20 Т/с «Лесник» (16+) 12.00 «Суд присяжных» (16+) 13.25 «Чрезвычайное происшествие. Обзор» (16+) 14.00 «Место встречи» (16+) 16.25 Т/с «Улицы разбитых фонарей» (16+) 18.00 «Говорим и показываем» (16+) 19.45 Т/с «Брат за брата» (16+) 23.30 «Итоги дня» (16+) 00.00 «Большие родители» 00.50 «Место встречи» (16+) 02.45 «Их нравы» (0+)	07.00 «УтроТВ» (12+) 09.00, 19.00, 21.00, 23.30 «События» (16+) 09.05 «Доброго здорovia!» (12+) 10.00, 18.30 «События УрФО» (16+) 10.30, 18.05, 23.10 «Участок» (16+) 10.50 «Депутатское расследование» (16+) 11.15 «Чтобы помнили» (12+) 12.05 «Доброго здорovia!» (12+) 12.50 Х/ф «Валентин и Валентина» (12+) 14.30 Х/ф «Отпуск за свой счет» (12+) 17.00, 21.30 Новости (16+) 18.25 «История государства Российского» (16+) 19.10 «Кабинет министров» (16+) 19.25 Х/ф «Гармония» (12+) 23.30 «Финансист» (16+) 00.00 «Ночь в филармонии» (0+) 00.45 Х/ф «Валентин и Валентина» (12+)	08.00, 15.30, 21.30 «Доброе слово» (0+) 08.15, 12.00, 15.00, 18.45 «Союз онлайн» (0+) 08.30, 16.30, 21.00 «Евангелие» (0+) 08.40, 16.40, 21.10 «Апостол» (0+) 08.50, 16.50, 21.20 «Календарь» (0+) 09.05 «Правило» (0+) 09.30 «Вестник Православия» (0+) 09.45, 12.30 «Первосвятитель» (0+) 10.05 «Уроки Православия» (0+) 10.30 «Мысли о прекрасном» (0+) 11.05 «Церковь и общество» (0+) 11.30 «Свет не вечерний» (0+) 11.45, 17.05 «Книги» (0+) 12.25 «Духовные притчи» (0+) 12.45 «Благовест» (0+) 13.05 Фильм (0+) 14.05, 16.05, 18.05, 20.05 «Новости» (0+) 14.30 «Буква в духе» (0+) 14.45 «Отчий дом» (0+) 15.15 «Свет Православия» (0+) 17.15 «Всем миром!» (0+) 17.30 «Вопросы веры» (0+) 18.30 «Кулинарное па-ломничество» (0+) 19.00 Лекция (0+) 21.45 «У Дуняши» (0+)

СТС	ЗВЕЗДА	5-КАНАЛ	ТВУ	ДОМАШНИЙ	РЕН ТВ	ТВ	ТАТАРСТАН
06.00 «Ералаш» (0+) 06.10 М/с «Барбоскины» (0+) 06.45 М/с «Приключения Джеки Чана» (6+) 07.40 М/с «Три кота» (0+) 08.00 Т/с «Последний из Магикян» (12+) 10.00 Х/ф «Элизиум» (16+) 12.00 Т/с «Молодежка» (16+) 13.00 Т/с «Кухня» (12+) 15.30 Т/с «Воронины» (16+) 20.00 Т/с «Молодежка» (16+) 21.00 Х/ф «2012» (16+) 00.00 Шоу «Уральских пельменей» (16+) 01.00 Т/с «Последний из Магикян» (12+) 02.00 Т/с «Папа на вырост» (16+)	06.00 «Сегодня утром» 08.10, 09.15, 10.05 Т/с «Инкассаторы» (16+) 09.00, 13.00, 18.00, 22.00 Новости дня 10.00, 14.00 Военные новости 13.25, 14.05 Т/с «Личные обстоятельства» (16+) 18.30 Д/с «Лучший в мире истребитель Су-27». «Продолжение карьеры» (12+) 19.20 «Легенды космоса». «Станция Мир» (6+) 20.05 «Теория заговора» (12+) 20.30 «Предатели» (16+) 22.25 «Поступок» (12+) 23.15 «Звезда на «Звезде» (6+) 00.00 Х/ф «Особо опасные...» (12+) 01.45 Х/ф «Коммиссар полиции и Малыш» (12+) 03.25 Х/ф «Коммиссар полиции обвиняет» (12+)	06.00 «Сейчас» 06.10 Утро на «5» (6+) 09.10 «Место происшествия» (16+) 10.00 «Сейчас» 10.40 Х/ф «Сержант милиции» (12+) 12.00 «Сейчас» 12.40 Х/ф «Сержант милиции» (12+) 15.30 «Сейчас» 16.00 «Открытая студия» (16+) 17.30 «Актуально» (16+) 18.30 «Сейчас» 19.00 «Детективы» (16+) 20.20 «След» (16+) 22.00 «Сейчас» 22.25 Т/с «Такая работа» (16+) 23.15 «След» (16+) 00.00 Х/ф «Шофер поневоле» (12+) 01.55 Х/ф «Дело Румянцева» (12+) 03.40 Х/ф «Кабрантин» (6+)	06.00 «Настроение» (6+) 08.10 «Доктор И...» (16+) 08.45 Х/ф «В полосе прибор» (12+) 10.30 Д/ф «Три жизни Виктора Сухорукова» (12+) 11.30, 14.30, 19.30, 22.00 «События» 11.50, 00.30 Т/с «Пуаро Агаты Кристи» (12+) 13.40 «Мой герой» (12+) 14.50 «Город новостей» (12+) 15.15 «Хроники московского быта. Битые жены» (12+) 16.00 «Обложка. Силконовый глянц» (16+) 16.35 «Естественный отбор» (12+) 17.40 Т/с «20 лет без любви» (16+) 20.00 «Право голоса» (16+) 21.45 «Петровка, 38» (16+) 22.30 «10 самых... Плодовитые звезды» (16+) 23.05 Д/ф «Закулисные войны в театре» (12+) 00.00 «События. 25-й час» 02.25 Д/ф «Екатерина Васильева. На что способна любовь» (12+)	06.30 Жить вкусно с Джейми Оливером (16+) 07.30 Домашняя кухня (16+) 08.00 По делам несовершеннолетних (16+) 10.05 Давай разведемся! (16+) 12.05 Д/ф «Измены» (16+) 13.05 Свадебный размер (16+) 14.05 Т/с «Условия контракта» (16+) 16.10 Т/с «Весна в декабре» (16+) 18.00 6 кадров (16+) 18.05 Т/с «Она написала убийство» (16+) 19.00 Т/с «Весна в декабре» (16+) 20.55 Т/с «Условия контракта» (16+) 23.00 Свадебный размер (16+) 00.00 6 кадров (16+) 00.30 Т/с «Доктор Хаус» (16+)	06.00 «Документальный проект» (16+) 07.00 «С бодрым утром!» (16+) 08.30, 12.30, 16.30, 19.30, 23.00 «Новости» (16+) 09.00 «Документальный проект» (16+) 12.00, 16.00, 19.00 «Информационная программа 112» (16+) 13.00 «Званый ужин» (16+) 14.00 Х/ф «Кандагар» (16+) 17.00 «Тайны Чапман» (16+) 18.00, 01.00 «Самые шокирующие гипотезы» (16+) 20.00 Х/ф «Охота на пираний» (16+) 22.20 «Смотреть всем!» (16+) 23.25 Х/ф «Первый удар» (16+) 02.00 «Минтранс» (16+) 02.50 «Ремонт почестному» (16+)	06.00 Мультфильмы 09.30 Т/с «Слепая» (12+) 10.30 Д/ф «Гадалка» (12+) 11.30 Не ври мне (12+) 12.30 Тайные знаки (12+) 13.30 Д/ф «Охотники за привидениями» (16+) 15.00 Мистические истории (16+) 16.00 Д/ф «Гадалка» (12+) 17.30 Т/с «Слепая» (12+) 18.30 Т/с «Тринадцать» (16+) 19.30 Т/с «Анна-детективъ» (12+) 21.30 Т/с «Кости» (12+) 23.15 Х/ф «Красная планета» (16+) 01.30 Т/с «Секретные материалы» (16+)	07.00, 10.00, 16.30, 21.30, 22.30, 23.30 «Новости» (12+) 07.10 «Голололка» (16+) 08.00 «Манзара» (6+) 10.10 «Будильник» (12+) 11.00 Т/с «Легальный допинг» (16+) 12.00 Т/с «Вторая свадьба» (12+) 12.50 «Мир знаний» (12+) 13.30 «Кухня» (12+) 14.00 Т/с «Пилот международных авиалиний» (16+) 15.00 «Каравай» (0+) 15.30 Фильм (12+) 16.45, 18.10 Мультфильм (0+) 17.00, 22.15 «Гостинчик» (0+) 17.15 «Литературное наследие» (12+) 17.40 «1001 ответ» (0+) 17.45 Мультфильм «Приключения Тайо» (16+) 19.00 Хоккей. «Металлург» - «Ак Барс» (12+) 22.00 «Вызов 112» (0+) 22.10 «На улице Лукая» (0+) 23.00 «Семейный ужин» (6+) 00.00 «Вызов 112» (16+) 00.10 «Вечерняя игра» (12+)

ПЯТНИЦА, 11 НОЯБРЯ

1 ПЕРВЫЙ	РОССИЯ 1	МАТЧ!	РОССИЯ К	НТВ	ОТВ	СОЮЗ
05.00 Доброе утро (12+) 09.00, 12.00, 14.00, 15.00 Новости 09.20 Контрольная закупка (12+) 09.50 «Жить здорово!» (12+) 10.55 Модный приговор (16+) 12.15 «Про любовь» (16+) 13.20, 14.15, 15.15 «Время покажет» (16+) 16.00 «Мужское / Женское» (16+) 17.00 Жди меня (0+) 18.00 Вечерние новости 18.45 «Человек и закон» (16+) 19.50 «Поле чудес» (16+) 21.00 Время 21.30 «Голос» (12+) 23.30 «Вечерний Ургант» (16+) 00.15 «Городские пижоны». «Вуди Аллен» (12+) 02.25 Х/ф «Тора! Тора! Тора!» (12+)	05.00 «Утро России» (12+) 09.00, 11.00, 14.00, 17.00, 20.00 «Вести» (12+) 09.15 «Утро России» (12+) 09.55 «О самом главном» (12+) 11.40, 14.40, 17.20, 20.45 «Вести - Урал» (12+) 11.55 Т/с «Сваты» (12+) 14.55 Т/с «Тайны следствия» (12+) 17.40 «Прямой эфир» (16+) 18.50 «60 минут» (12+) 21.00 «Юморина» (12+) 23.15 Х/ф «Мороз по коже» (16+) 01.25 Т/с «Сваты» (12+) 03.35 Т/с «Дар» (12+)	08.30 Смешанные единоборства (16+) 09.00, 09.25, 11.00, 14.05, 17.20, 21.10 Новости 09.05 «Зарядка ГТО» (6+) 09.30, 14.10, 17.25, 02.45 Все на Матч! 11.05 Футбол. Обзор отборочных матчей ЧМ-2018 г. (12+) 11.35 Хоккей. Россия - Канада (6+) 14.40 Футбол. Колумбия - Чили (6+) 16.40 Шахматы (6+) 17.00 Конькобежный спорт (6+) 18.10 Футбол. Бразилия - Аргентина (6+) 20.10 «Бой в большом городе» (16+) 21.15 Фигурное катание (6+) 21.35 Лучшая игра с мячом (12+) 22.25 Баскетбол. Мужчины. ЦСКА - «Реал» (6+) 00.20 Все на футбол! (6+) 00.40 Футбол. Англия - Шотландия (6+) 03.15 Фигурное катание (6+)	06.30 «Евроньюс» 10.00, 15.00, 19.30, 23.30 «Новости» 10.20 Х/ф «Пока фронт в обороне» 11.55 «Марк Алданов» 12.40 «Письма из провинции» 13.05 «Лукас Кранах старший» 13.15 Х/ф «Конец дня» 15.10 Спектакль «Мещанин во дворянстве» 17.40 «Большая опера» 19.45 «Смехоностальгия» 20.15 «Искатели» 21.00 Х/ф «Валентина» 22.35 «Линия жизни» 23.45 «Худсовет» 23.50 Х/ф «Жаркая страна, холодная зима» 01.45 М/ф «Мартышко» 01.55 «Искатели» 02.40 «Гереме»	06.00 «Новое утро» (12+) 07.30 «Студия Юлии Высоцкой» (12+) 08.00, 10.00, 13.00, 16.00, 19.00 «Сегодня» 08.05 Т/с «Возвращение Мухомара» (16+) 10.20 Т/с «Лесник» (16+) 12.00 «Суд присяжных» (16+) 13.25 «Чрезвычайное происшествие. Обзор» (16+) 14.00 «Место встречи» (12+) 16.25 Т/с «Улицы разбитых фонарей» (16+) 18.00 «Говорим и показываем» (16+) 19.45 Т/с «Брат за брата» (16+) 21.35 «Экстрасенсы против детективов» (16+) 23.10 Большинство (16+) 00.20 «Мы и наука. Научка и мы» (12+) 01.20 «Место встречи» (16+)	07.00 «УтроТВ» (12+) 09.00, 21.00, 23.30 «События» (16+) 09.05 «Доброго здорovia!» (12+) 10.00, 18.30 «События УрФО» (16+) 10.30, 18.05, 23.10 «Участок» (16+) 10.50 «О личном и наличном» (12+) 11.15 «Чтобы помнили» (12+) 12.05 «Доброго здорovia!» (12+) 12.50 Х/ф «Любимая женщина механика гаврилова» (12+) 14.10 Х/ф «Золотой теленок» (12+) 17.00, 21.30 Н овости (16+) 18.25 «История государства Российского» (16+) 19.00 Хоккей. «Автомобилист» - «Медвешчак» (16+) 23.30 Х/ф «Охотники за разумом» (16+) 01.20 Музыкальная Европа (12+)	08.00, 15.30, 21.30 «Доброе слово» (0+) 08.15, 12.00, 15.00, 18.45 «Союз онлайн» (0+) 08.30, 16.30, 21.00 «Евангелие» (0+) 08.40, 16.40, 21.10 «Апостол» (0+) 08.50, 16.50, 21.20 «Календарь» (0+) 09.05 «Правило» (0+) 09.30 «Вестник Православия» (0+) 09.45, 12.30 «Первосвятитель» (0+) 10.05 «Путь паломника» (0+) 10.30 «Кузбасский ковчег» (0+) 11.05 «Выбор жизни» (0+) 11.30 «Слово веры» (0+) 11.45, 17.05 «Книги» (0+) 12.25 «Духовные притчи» (0+) 12.45 «Семейная гостиная» (0+) 13.05 Фильм (0+) 14.05, 16.05, 18.05, 20.05 «Новости» (0+) 14.30 «Митрополия» (0+) 15.15 «Вестник Православия» (0+) 17.15 Точка опоры (0+) 17.30 «Дон Православный» (0+) 18.30 «Преображение» (0+) 19.00 Лекция (0+) 21.45 «У Дуняши» (0+)

Счастлива семейная жизнь – это реально
» с. 8

СТС	ЗВЕЗДА	5-КАНАЛ	ТВУ	ДОМАШНИЙ	РЕН ТВ	ТВ	ТАТАРСТАН
06.00 «Ералаш» (0+) 06.10 М/с «Барбоскины» (0+) 06.45 М/с «Приключения Джеки Чана» (6+) 07.40 М/с «Три кота» (0+) 08.00 Т/с «Последний из Магикян» (12+) 09.30 Х/ф «2012» (16+) 12.30 Т/с «Молодежка» (16+) 13.30 Т/с «Кухня» (12+) 15.30 Т/с «Воронины» (16+) 19.00 Шоу «Уральских пельменей» (16+) 21.00 Х/ф «Призрачный гонщик» (16+) 23.05 Х/ф «Рекрут» (16+) 01.20 Х/ф «Уильям Шекспир. Ромео и Джульетта» (12+) 03.35 Х/ф «Страна вампиров» (16+)	06.05 Д/ф «Перевод на передовой» (12+) 07.05 Х/ф «Тревожный вылет» (12+) 09.00, 13.00, 18.00, 22.00 Новости дня 09.15 Х/ф «Инспектор уголовного розыжка» (0+) 10.00, 14.00 Военные новости 10.05 Х/ф «Инспектор уголовного розыжка» (0+) 11.10 Х/ф «Будни уголовного розыжка» (12+) 13.20, 14.05 Т/с «без права на выбор» (12+) 18.30 Х/ф «Первый троллейбус» 20.20 Х/ф «Ход конем» 22.25 Х/ф «Пламя» (12+) 01.35 Х/ф «Прорыв» (6+) 03.35 Х/ф «Чужие здесь не ходят» (6+)	06.00 «Сейчас» 06.10 «Момент истины» (16+) 07.00 Утро на «5» (6+) 09.10 «Место происшествия» (16+) 10.00 «Сейчас» 10.30 Х/ф «Золотое дно» (16+) 12.00 «Сейчас» 12.30 Х/ф «Золотое дно» (16+) 13.05 Т/с «Сердца трех» (12+) 15.30 «Сейчас» 16.00 Т/с «Сердца трех» (12+) 18.30 «Сейчас» (16+) 19.00 «След» (16+) 01.25 «Детективы» (16+)	06.00 «Настроение» (6+) 08.00 Х/ф «Идиот» (12+) 10.20 Х/ф «Выйти замуж любой ценой» (12+) 11.30, 14.30, 22.00 «События» 11.50 Х/ф «Выйти замуж любой ценой» (12+) 14.50 «Город новостей» 15.15 Д/ф «Закулисные войны в театре» (12+) 16.00 Концерт ко Дню сотрудника органов внутренних дел (12+) 17.30 Х/ф «Можете звать меня папой» (12+) 19.30 «В центре событий» 20.40 «Право голоса» (16+) 22.30 «Приют комедиянтов» (12+) 00.25 Т/с «Пуаро Агаты Кристи» (12+) 02.15 «Петровка, 38» (16+) 02.35 Д/ф «Жаклин Кеннеди» (12+)	06.30 Жить вкусно с Джейми Оливером (16+) 07.30 Домашняя кухня (16+) 08.00 6 кадров (16+) 08.30 По делам несовершеннолетних (16+) 10.35 Х/ф «С новым счастьем!» (16+) 16.10 Т/с «Весна в декабре» (16+) 18.00 6 кадров (16+) 18.05 Т/с «Она написала убийство» (16+) 19.00 Х/ф «Самая красивая» (16+) 22.35 Д/ф «Давайте похудеем?» (16+) 23.30 6 кадров (16+) 00.00 6 кадров (16+) 00.30 Х/ф «Вторая любовь» (16+) 02.25 По делам несовершеннолетних (16+)	06.00 «Документальный проект» (16+) 07.00 «С бодрым утром!» (16+) 08.30, 12.30, 16.30, 19.30 «Новости» (16+) 09.00 «Документальный проект» (16+) 12.00, 16.05, 19.00 «Информационная программа 112» (16+) 13.00 «Званый ужин» (16+) 14.00 Х/ф «Охота на пираний» (16+) 17.00 «Тайны Чапман» (16+) 18.00, 03.45 «Самые шокирующие гипотезы» (16+) 20.00 «Политический шантаж» (16+) 22.00 «Смотреть всем!» (16+) 23.00 Х/ф «Доспехи Бога 3: Миссия «Зодиак» (16+) 01.10 Х/ф «Доказательство жизни» (16+)	06.00 Мультфильмы 09.30 Т/с «Слепая» (12+) 10.30 Д/ф «Гадалка» (12+) 11.30 Не ври мне (12+) 12.30 Тайные знаки (12+) 13.30 Д/ф «Охотники за привидениями» (16+) 15.00 Мистические истории (16+) 16.00 Д/ф «Гадалка» (12+) 17.30 Т/с «Слепая» (12+) 18.00 Дневник экстрасенса (12+) 19.00 Человек-невидимка (12+) 20.00 Х/ф «Телохранитель» (16+) 22.30 Х/ф «Забирая жизни» (16+) 00.30 Х/ф «Шерлок Холмс» (16+) 03.00 Х/ф «Знак» (16+)	07.00, 10.00, 16.30, 20.30, 21.30, 22.30, 23.30 «Новости» (12+) 07.10 «Народ мой...» (12+) 07.30 «Наставление» (6+) 08.00 «Манзара» (6+) 10.10 «Будильник» (12+) 11.00 Т/с «Легальный допинг» (16+) 12.00, 19.40 Т/с «Вторая свадьба» (12+) 12.50 «Наставление» (6+) 13.30 «Кухня» (12+) 14.00 Т/с «Пилот международных авиалиний» (16+) 15.00 «Точка опоры» (16+) 16.00 «Актуальный ислам» (6+) 16.15 «Все суры Корана» (6+) 16.45, 18.35 Мультфильм (0+) 17.00, 22.15 «Гостинчик» (0+) 17.15 «Тамчы-шоу» (6+) 17.45 «Мастера» (6+) 18.10 «Приключения Тайо» (0+) 18.25 «Зебра полосатая» (0+) 19.00 «Родная земля» (12+) 19.30 «Улыбнись!» (12+) 21.00 «Мир знаний» (6+) 22.00 «Вызов 112» (16+) 22.10 «На улице Лукая» (0+) 23.00 «Семейный ужин» (6+) 00.00 «Вызов 112» (16+)

«Зажгли» не хуже «Би-2» и «Ленинграда»
» с. 11

СУББОТА, 12 НОЯБРЯ

1 ПЕРВЫЙ	РОССИЯ 1	МАТЧ!	РОССИЯ К	НТВ	ОТВ	СОЮЗ
05.35, 06.10 «Наедине со всеми» (16+)	05.05 Х/ф «Время радости» (12+)	08.30 Здесь был Матч (12+)	06.30 «Евроньюс»	05.40 Т/с «Преступление будет раскрыто» (16+)	07.30 «События УрФО» (16+)	08.00, 14.30 «Книжки» (0+)
06.00, 10.00, 12.00 Новости	07.05 «Диалоги о животных» (12+)	09.00, 09.35, 14.20, 16.55, 18.00, 20.15 Новости	10.00 «Библейский сюжет»	07.25 «Смотр» (12+)	08.00 Новости (16+)	08.15 Точка опоры (0+)
06.35 Х/ф «Улица полна неожиданностей» (0+)	08.00, 11.20 «Вести - Урал» (12+)	09.05, 17.00, 20.20, 02.45 Все на Матч! (12+)	10.35 Х/ф «Валентина»	08.00, 10.00, 16.00 «Сегодня»	09.00 «Доброго здоровьица!» (12+)	08.30, 16.30, 21.00 «Евангелие» (0+)
08.00 Играй, гармонь любимая! (12+)	08.20 «Россия. Местное время» (12+)	09.40 «Диалоги о рыбалке» (12+)	12.10 «Острова»	08.20 «Стрингеры НТВ» (12+)	09.55 «Таланты и поклонники» (12+)	08.40, 16.40, 21.10 «Апостол» (0+)
08.45 «Смешарики» (0+)	09.20 «Сто к одному» (12+)	10.10 «Бой в большом городе» (16+)	12.50 «Пряничный домик»	08.50 «Устами младенца» (0+)	11.30 «Рецепт» (16+)	08.50, 16.50, 21.20 «Календарь» (0+)
09.00 «Умницы и умники» (12+)	10.10 «Семейный альбом» (12+)	10.30 Футбол. ЧМ (6+)	13.20 «На этой неделе... 100 лет назад»	09.35 «Готовим с Алексеем Зиминным» (0+)	12.00 «Национальное измерение» (16+)	09.05 «Правило» (0+)
09.45 Слово пастыря (0+)	11.00, 14.00 «Вести» (12+)	10.30 Футбол. ЧМ (6+)	13.45 Спектакль «Антоний и Клеопатра»	10.00 «Главная дорога» (16+)	12.20 «Наши новости» (16+)	09.30 «Купелька» (0+)
10.15 «Маргарита Терехова. Одна в Зазеркалье» (12+)	11.40 «Аншлаг» и «Компания» (16+)	12.30 Все на футбол! Афиша (12+)	16.05 «Театральная летопись»	11.00 «Еда живая и мертвая»	12.30, 17.15 «Участок» (16+)	09.45 «Скорая социальная помощь» (0+)
11.20 «Смак» (12+)	14.20 Х/ф «Деревенская история» (12+)	13.30 «Инспектор ЗОЖ» (12+)	17.00 «Новости»	12.00 «Квартирный вопрос» (12+)	13.00 «Наследники Урарту» (16+)	10.05 «Исследуйте Писания» (0+)
12.20 Идеальный ремонт 912+	18.00 «Суботний вечер» (12+)	14.25 Футбол. ЧМ (6+)	17.30 «Климат. Последний прогноз»	13.05 «Двойные стандарты» (16+)	13.15 «Все о загородной жизни» (12+)	10.30 «Творческая мастерская» (0+)
13.20 «На 10 лет моложе» (16+)	20.00 «Вести в субботу» (12+)	16.25 «Звезды футбола» (12+)	18.00 «Кусочки жизни...»	14.05 «Поедем, поедим!» (0+)	13.40 «Таланты и поклонники» (12+)	11.05 «Седмица» (0+)
14.10 «Голос» (12+)	21.00 Х/ф «Разбитые сердца» (12+)	17.40 Конькобежный спорт (6+)	18.30 «С песней по жизни»	15.05 «Своя игра» (0+)	14.15 «Интервью митрополита Лонгина» (0+)	11.30 «Супернига» (0+)
16.50 «Кто хочет стать миллионером?» (12+)	01.00 Х/ф «Паутинка бабьего лета» (12+)	18.05 Х/ф «Кровавый спорт» (16+)	19.30 Х/ф «Веселые ребята»	16.20 Д/ф «Другой Киркоров» (16+)	14.45 «Интервью митрополита Лонгина» (0+)	12.00 «Источник жизни» (0+)
18.00 Вечерние новости	03.00 Т/с «Марш Турецкого 3» (12+)	19.55 «Десятка!» (16+)	21.00 «Большая опера»	17.10 «Секрет на миллион» (16+)	14.50 «Канон» (0+)	12.25 «Духовные притчи» (0+)
18.20 «Ведниковский период» (12+)		20.50 Формула-1 (6+)	22.30 «Белая студия»	19.00 «Центральное телевидение» (16+)	14.55 «Рецепт» (16+)	12.30 «Учимся растить любовных» (0+)
21.00 Время		22.05 Футбол. Хорватия - Исландия (6+)	23.10 Х/ф «Европа»	20.00 «Новые русские сенсации» (16+)	17.45 «Город на карте» (16+)	13.05 Фильм (0+)
21.20 «Сегодня вечером» (16+)		00.00 Все на футбол! (6+)	01.05 «Играем в кино»	21.00 «Ты не поверишь!» (16+)	17.55 «Город на карте» (16+)	14.05 «Канон» (0+)
22.40 «Максим Максим» (16+)		00.40 Футбол. Испания - Македония (6+)	01.45 М/ф «Знакомые картинки»	22.00 «Салтыков-Щедрин шоу» (16+)	18.00 «Рецепт» (16+)	14.45 «Интервью митрополита Лонгина» (0+)
23.50 «Подмосковные вечера» (16+)		03.15 Фигурное катание (6+)		22.50 «Международная пирамида» (16+)	18.35 Х/ф «Приморский бульвар» (12+)	15.00 «Таинства Церкви» (0+)
00.45 Х/ф «Миллион способов потерять голову» (16+)				23.40 «Охота» (16+)	21.00 «События недели» (16+)	15.30, 21.30 «Доброе слово» (0+)
02.55 Х/ф «Добро пожаловать в муспорт» (16+)				01.15 Д/с «Таинственная Россия» (12+)	21.50 Х/ф «Любимая женщина механика гаврилова» (12+)	16.05 «Выбор жизни» (0+)
				02.05 Т/с «Закон и порядок» (18+)	23.10 Х/ф «Легенда» (18+)	17.00 Всеночное одение (0+)
					01.20 Х/ф «Охотники за разумом» (16+)	20.05 «Мир Православия» (0+)
						21.45 «Слово» (0+)

СТС	ЗВЕЗДА	5-КАНАЛ	ТВУ	ДОМАШНИЙ	РЕН ТВ	ТВ 3	ТВ ТАТАРСТАН
06.00 «Ералаш» (0+)	06.00 Х/ф «Осторожно - Василек!» (0+)	06.10 М/ф «Путешествие в страну великанов», «Куда летишь, Витязь?»	06.00 «Марш-бросок» (12+)	06.30 Жизнь вкусно с Джейми Оливером (16+)	06.30 Х/ф «Сестричка, действуй!» (12+)	06.00 Мультфильмы	07.00 Концерт (6+)
06.40 М/с «Барбоскины» (0+)	07.20 Х/ф «Первый троллейбус» (0+)	07.05 Х/ф «Прощальная гастроль «Артиста» (12+)	06.40 «АБВГДейка» (0+)	07.30 6 кадров (16+)	08.30 Х/ф «Иван Царевич и Серый Волк 3» (6+)	08.30 Школа доктора Комаровского (12+)	09.00 Музыка (6+)
07.10 М/с «Фиксики» (0+)	09.00, 13.00, 18.00, 22.00 Новости дня	08.45 «Православная энциклопедия» (6+)	07.05 Х/ф «Прощальная гастроль «Артиста» (12+)	08.15 Х/ф «Вам и не снилось...» (16+)	10.00 «Минтранс» (16+)	10.00 Мультфильмы	11.00 «Автомобиль» (12+)
07.40 М/ф «Шрек 4D» (6+)	09.15 «Легенды космоса. «Станция Мир» (6+)	09.10 Х/ф «Остров сокровищ»	08.45 «Православная энциклопедия» (6+)	10.05 Домашняя кухня (16+)	10.45 «Ремонт по-честному» (16+)	11.00 Т/с «Анна-детективъ» (12+)	11.30 «ДК» (12+)
07.55 М/с «Робокар Поли и его друзья» (6+)	09.45 «Легенды цирка» (6+)	10.55 «Баришня и кулинару» (12+)	09.10 Х/ф «Остров сокровищ»	10.35 Х/ф «Я рядом» (16+)	11.30 «Самая полезная программа» (16+)	19.00 Х/ф «Шерлок Холмс: Игра теней»	11.45 «Поем и учим» (0+)
08.30 «Смешарики» (0+)	10.15 «Последний день» (12+)	11.30, 14.30, 23.25 «События»	08.45 «Православная энциклопедия» (6+)	14.15 Х/ф «Капкан для Золушки» (16+)	12.30 «Новости» (16+)	21.30 Х/ф «Шерлок Холмс: Игра теней»	12.00 Хит-парад (12+)
09.00 М/с «Фиксики» (0+)	11.00 «Не факт!» (6+)	11.45 Х/ф «Доброе утро» (12+)	09.10 Х/ф «Остров сокровищ»	18.00 Д/ф «Великолепный век» (16+)	13.00 «Военная тайна» (16+)		13.00 Телеочерк (12+)
09.15 М/с «Три кота» (0+)	11.30 «Загадки века» (12+)	13.30, 14.45 Х/ф «Марафон для трех граций» (12+)	09.10 Х/ф «Остров сокровищ»	19.00 Т/с «Великолепный век» (16+)	17.00 «Территория заблуждений» (16+)		13.30 «Кухня» (12+)
09.30 Руссо туристо (16+)	12.15 «Улика из прошлого» (16+)	17.20 Х/ф «Джинн» (12+)	09.10 Х/ф «Остров сокровищ»	22.55 Д/с «Герои нашего времени» (16+)	19.00 Х/ф «Сумерки» (16+)		14.00 «Каравай» (0+)
10.30 Успеть за 24 часа (16+)	13.15 Х/ф «Актриса»	21.00 «Постскриптум» (16+)	09.10 Х/ф «Остров сокровищ»	23.55 6 кадров (16+)	21.15 Х/ф «Сумерки. Сага. Новолуние» (16+)		14.30 «Видеоспорт» (12+)
11.30 М/ф «Как приручить дракона. Легенды» (6+)	14.50 Х/ф «Приказ: огонь не открывать» (6+)	22.10 «Право знать!» (16+)	09.10 Х/ф «Остров сокровищ»	00.30 Х/ф «Королек - птичка певчая» (16+)	23.40 Х/ф «Сумерки. Сага. Затмение» (16+)		15.00 «Закон. Парламент. Общество» (12+)
12.10 Х/ф «Ангелы Чарли» (12+)	16.50 Х/ф «Приказ: перейти границу» (6+)	23.40 «Право голоса» (16+)	09.10 Х/ф «Остров сокровищ»		02.00 Х/ф «Серена» (16+)		15.30 Концерт (6+)
14.00 Х/ф «Ангелы Чарли 2» (12+)	18.20 Х/ф «Приказ: перейти границу» (6+)	02.50 «Линия защиты. Тайны СБУ» (16+)	09.10 Х/ф «Остров сокровищ»				16.30 Хоккей. «Салават Юлаев» - «Ак Барс» (12+)
16.00 Шоу «Уральских пельменей» (16+)	19.05 Х/ф «Отряд особого назначения» (12+)	03.20 Х/ф «Вера» (16+)	09.10 Х/ф «Остров сокровищ»				19.00 «Наш след» (0+)
17.15 Х/ф «Призрачный гонимый» (16+)	20.40, 22.20 Т/с «Батальоны просят огня» (12+)		09.10 Х/ф «Остров сокровищ»				19.30 «Литературное наследие» (12+)
19.20 М/ф «Шрек» (6+)	02.30 Х/ф «Ход конем» (0+)		09.10 Х/ф «Остров сокровищ»				20.00 «КВН РТ-2016» (12+)
21.00 Х/ф «Новый Человек-паук» (12+)			09.10 Х/ф «Остров сокровищ»				21.00 «Среда обитания» (12+)
23.35 Х/ф «13-й район» (12+)			09.10 Х/ф «Остров сокровищ»				22.30 «Новости в субботу» (12+)
01.10 Х/ф «Ангелы Чарли» (12+)			09.10 Х/ф «Остров сокровищ»				22.30 Концерт (6+)
03.00 Х/ф «Ангелы Чарли 2» (12+)			09.10 Х/ф «Остров сокровищ»				23.30 «Новости в субботу» (12+)

Зачем татарская невеста встает на подушку?
» с. 13

ВОСКРЕСЕНЬЕ, 13 НОЯБРЯ

1 ПЕРВЫЙ	РОССИЯ 1	МАТЧ!	РОССИЯ К	НТВ	ОТВ	СОЮЗ
06.00, 10.00, 12.00 Новости	05.00 Х/ф «Возвращение Святого Луки» (12+)	08.30 Смешанные единоборства	06.30 «Евроньюс»	05.00 «Их нравы» (0+)	08.00 М/ф «Маша и Медведь» (0+)	08.00, 14.30 «Книжки» (0+)
06.10 Х/ф «Принц персии: пески времени» (12+)	07.00 М/с «Маша и медведь» (12+)	11.30 Х/ф «Кровавый спорт» (16+)	10.00 «Обыкновенный концерт»	05.25 «Охота» (16+)		08.15 «Интервью митрополита Лонгина» (0+)
08.10 «Смешарики» (0+)	07.30 «Сам себе режиссер» (12+)	13.10 «Бой в большом городе» (16+)	10.35 Х/ф «Мальва»	07.00 «Центральное телевидение» (16+)		08.30, 16.30, 21.00 «Евангелие» (0+)
08.20 «Часовой» (12+)	08.20 «Смехопанорама» (12+)	14.10 Футбол. ЧМ (6+)	12.00 «Легенды кино»	08.00, 10.00, 16.00 «Сегодня»		08.40, 16.40, 21.10 «Апостол» (0+)
08.55 «Здоровье» (16+)	08.50 «Утренняя почта» (12+)	15.55 Баскетбол. ЦСКА - «Парма» (6+)	12.30 «Россия, любовь моя!»	08.20 «Лотерея «Счастливого утра» (0+)		08.50, 16.50, 21.20 «Календарь» (0+)
10.15 «Непутевые заметки» (12+)	09.30 «Сто к одному» (12+)	17.50 Конькобежный спорт (6+)	13.00 «Дикие острова»	09.25 «Едим дома» (0+)		09.00 Божественная литургия (0+)
10.35 Пока все дома 90+	10.20 «Вести - Урал» (12+)	18.10 Новости	13.55 «Что делать?»	10.20 «Первая передача» (16+)		12.00 «Хранители памяти» (0+)
11.25 Фазенда (12+)	11.00, 14.00 «Вести» (12+)	18.15, 00.05, 02.45 Все на Матч! (12+)	14.45 «Евгений Вахтангов»	11.05 «Чудо техники» (12+)		12.25 «Духовные притчи» (0+)
12.15 Открытие Китая (12+)	11.20 «Смеяться разрешается» (12+)	18.45 Профессиональный бокс (16+)	15.25 Спектакль «Пристань»	11.55 «Дачный ответ» (0+)		13.05 Фильм (0+)
12.45 «Теория заговора» (16+)	14.20 Х/ф «Цена любви» (12+)	20.45 Формула-1 (6+)	18.35 «Острова»	13.00 «Наш Потреб-Надзор» (16+)		14.05 «Библейский сюжет» (0+)
13.40 ДОстояние РЕспублики: Алла Пугачева (12+)	18.00 «Синяя Птица» (12+)	23.05 Д/ф «Баскетбол. Легенды прошлого» (12+)	19.20 «Библиотека приключений»	14.05 Х/ф «Отпуск по ранению» (16+)		14.45 «По святым местам» (0+)
	20.00 «Вести недели» (12+)	00.40 Футбол. Португалия - Латвия (6+)	19.35 Х/ф «Бразилия. Цвет красной»	16.20 Х/ф «Отпуск по ранению» (16+)		14.50 «Душевная вечеря» (0+)
	22.00 «Воскресный вечер» (12+)	03.30 Фигурное катание (6+)	22.50 Концерт Дмитрия Певцова	18.00 «Следствие вели...» (16+)		15.00 «Душевная вечеря» (0+)
	00.00 «Дежурный по стране» (12+)		23.45 Х/ф «В четверг и больше никогда»	19.00 Акценты недели		15.30, 21.30 «Доброе слово» (0+)
	01.00 Х/ф «Вдовий паром» (12+)		01.15 Мультфильмы	20.00 «Киношоу» (16+)		16.05 «Церковь и общество» (0+)
	03.00 Т/с «Без следа» (12+)		01.55 «Дикие острова»	22.40 Х/ф «Благословите женщину» (12+)		17.05 «Верую!» (0+)
			02.50 «Гай Юлий Цезарь»	01.00 «Научная среда» (16+)		18.05 «Лаврские встречи» (0+)
				02.05 Т/с «Закон и порядок» (18+)		18.30 «Солдатский вопрос» (0+)
						18.45 Лекция (0+)
						20.05 «События недели» (0+)
						21.45 «Купелька» (0+)

Есть даты в истории, о которых нельзя забывать
» с. 6

СТС	ЗВЕЗДА	5-КАНАЛ	ТВУ	ДОМАШНИЙ	РЕН ТВ	ТВ 3	ТВ ТАТАРСТАН
06.00 «Ералаш» (0+)	06.00 Х/ф «Очень страшная история» (6+)	06.05 М/ф «Соломенный бычок», «Фунтик и огурцы», «Стойкий оловянный солдатик», «Автомобиль кота Леопольда», «День рождения Леопольда», «Кот Леопольд во сне и наяву», «Лето кота Леопольда», «Месты кота Леопольда», «Храбрый заяц», «Степа-моряк», «Царевна-лягушка», «Ивашка из двора пионеров», «В некотором царстве» (0+)	06.00 Х/ф «Штрафной удар» (12+)	06.30 Жизнь вкусно с Джейми Оливером (16+)	05.00 Х/ф «Сумерки» (16+)	06.00 Мультфильмы	07.00 Концерт (6+)
06.20 М/ф «7-й гном» (6+)	07.25 Х/ф «Чужие здесь не ходят» (6+)	11.30 Х/ф «Кровавый спорт» (16+)	07.45 «Фактор жизни» (12+)	07.30 6 кадров (16+)	06.00 Х/ф «Сумерки. Сага. Новолуние» (16+)	06.30 Азбука здоровья (12+)	10.00 «Ступени» (12+)
07.55 М/с «Робокар Поли и его друзья» (6+)	09.00 Новости недели	13.10 «Бой в большом городе» (16+)	08.20 «Тайны нашего кино», «Раба любви» (12+)	08.05 Х/ф «Жажда мести» (16+)	08.30 Х/ф «Сумерки. Сага. Затмение» (16+)	07.30 Школа доктора Комаровского (12+)	10.30 Мультфильм (12+)
08.30 «Смешарики» (0+)	09.25 «Служу России» (12+)	14.10 Футбол. ЧМ (6+)	10.35 «Короли эпизода. Роман Филиппов» (12+)	10.55 Х/ф «Самая красивая» (16+)	10.45 «Сумерки. Сага. Затмение» (16+)	08.00 Места силы. Горный Алтай (12+)	11.00 «ДК» (12+)
09.00 М/с «Фиксики» (0+)	10.45 «Детектив» (12+)	15.55 Баскетбол. ЦСКА - «Парма» (6+)	11.30 «События»	14.25 Х/ф «Самая красивая 2» (16+)	10.50 Т/с «Убойная сила 6»	09.00 Мультфильмы	11.15 «Поем и учим» (0+)
09.15 М/с «Три кота» (0+)	11.05, 13.15 Т/с «Без права на выбор» (12+)	17.50 Конькобежный спорт (6+)	11.45 Х/ф «Можете звать меня папой» (12+)	18.00 Д/ф «Великолепный век» (16+)	11.30 «Мисс Мадрид» (12+)	10.30 Т/с «Детектив Монк» (12+)	11.30 Мультфильм (0+)
09.30 МастерШеф. Дети 2 (6+)	13.00, 22.00 Новости дня	18.10 Новости	13.45 «Смех с доставкой на дом» (12+)	19.00 Т/с «Великолепный век» (16+)	11.45 «Тамчы-шоу» (0+)	12.25 «Детектив Монк» (12+)	11.45 «Тамчы-шоу» (0+)
10.30 М/ф «Как приручить дракона. Легенды» (6+)	15.55 Х/ф «Рысь» (16+)	18.15, 00.05, 02.45 Все на Матч! (12+)	14.30 «Московская неделя»	22.45 Д/с «Герои нашего времени» (16+)	12.15 «Молодежная остановка» (12+)	13.30 «Кухня» (12+)	12.45 «Музыкальные сливки» (12+)
11.10 М/ф «Шрек 4D» (6+)	18.00 Новости. Главное	18.45 Профессиональный бокс (16+)	15.00 Х/ф «Не торопи любовь» (16+)	23.45 6 кадров (16+)	14.05 «Библейский сюжет» (0+)	14.45 Х/ф «Телохранитель» (16+)	13.30 «Кухня» (12+)
11.25 М/ф «Ранго» (0+)	19.30, 22.20 Д/с «Легенды советского сыска. Годы войны» (16+)	20.45 Формула-1 (6+)	17.10 Х/ф «Муж с доставкой на дом» (12+)	00.30 Х/ф «Королек - птичка певчая» (16+)	14.45 «По святым местам» (0+)	17.15 Х/ф «Загадка Сфинкса» (12+)	14.00 «Каравай» (0+)
13.25 Х/ф «Новый Человек-паук» (12+)	23.10 «Прогнозы» (12+)	23.05 Д/ф «Баскетбол. Легенды прошлого» (12+)	20.50 Т/с «Пять шагов по облакам» (16+)		14.50 «Душевная вечеря» (0+)	19.00 Х/ф «Сокровище Амазонки» (12+)	15.00 «Закон. Парламент. Общество» (12+)
16.							

КУПИТЬ, ПРОДАТЬ, ОБМЕНИТЬ

Частное бесплатное объявление вы можете подать: на купоне или по e-mail: dlg_pol@mail.ru

НЕДВИЖИМОСТЬ (АГЕНТСТВА) печатаются на правах рекламы

ПРОДАЮ:

■ **комнату** по ул.РЛюксембург (ремонт, пластик. окно) за маткапитал. Тел.: 8 (903) 08-64-855

■ **комнату** по ул.Володарского, 95А (18 кв. м, 3/5 эт., ремонт). Рассмотрим маткапитал. Тел.: 8 (903) 08-64-855

■ **комнату** по ул.М.Горького (18,7 кв. м, 5/5 эт., пластик. окно, сейф-дверь, всё под плитку, идеально, секция после ремонта). Или **МЕНЯЮ на комнату** в ю/ч. Тел.: 8 (950) 64-26-193

■ **комнату** по ул.Свердлова, 9 (18 кв. м, 2/3 эт., вода, пластик. окно, сейф-дверь, новая сантехника). Цена 700 тыс. руб. Тел.: 8 (950) 64-26-193

■ **комнату** по ул.Свердлова, 1 (2/5 эт., из двух комнат – 37 кв. м). Цена 800 тыс. руб. Или **МЕНЯЮ на 1-ком. кв-ру** с доплатой. Тел.: 8 (950) 64-26-193

■ **СРОЧНО** **комнату** в 3-ком. кв-ре по ул.Победы, 14 (20 кв. м, 1/2 эт., чистая, тёплая, светлая, уютная). Цена 500 тыс. руб. Возможен маткапитал. Тел.: 8 (912) 6504-4-88, 8 (902) 870-65-44

■ **комнату** по ул.Свердлова, 27 (20,7 кв. м, 2/2 эт., сейф-дверь, пластик. окно; в подарок мебель). Есть возможность выкупить всю кв-ру. Тел.: 8 (982) 750-55-50

■ **комнату** в 2-ком. кв-ре по ул.Свердлова, 27 (13,4 кв. м, 2/2 эт.). Тел.: 8 (982) 750-55-50

■ **комнату** по ул.Свердлова, 9 (18,5 кв. м, 2/2 эт., в хорошем сост-ии, высокие потолки, пластик. окно, заведена холодная и горячая вода, установлена стиральн. машина, пластик. окно, сейф-дверь, 2-тариф. счётчик на эл-во, с/у отдельный, закрывается на ключ, душевая отделана кафелем, с отдельной комнатой отдыха). Или **МЕНЯЕМ на 2-ком. кв-ру**. Тел.: 8 (982) 745-75-75

■ **кв-ру-студию** из двух этажей (нов. дом, 3 эт.). Цена 850 тыс. руб. Тел.: 8 (950) 64-26-193

■ **1-ком. кв-ру** в мкр-не 3.Бор-1, 11 (35 кв. м, 4/5 эт., шкаф-купе). Тел.: 8 (903) 08-64-855

■ **1-ком. кв-ру** во Втором мкр-не, 10 (5/5 эт., в хорошем сост-ии, частично с мебелью). Цена 950 тыс. руб. Или **МЕНЯЮ**. Тел.: 8 (903) 08-64-855

■ **1-ком. кв-ру** у/п по ул.Бажова, 4А (9/9 эт.). Цена 900 тыс. руб. Тел.: 8 (950) 64-26-193

■ **1-ком. кв-ру** по ул.К.Маркса, 2А (30,8 кв. м, 4/5 эт., большая тёплая комната, сост-ие хорошее, с/у совмещ., балкон). Цена 850 тыс. руб. Тел.: 8 (982) 745-75-75

■ **1-ком. кв-ру** по ул.РЛюксембург, 69 (32/19/6 кв. м, тёплая, солнечная, с/у совмещ., балкон застекл., большая удобная квадратная кухня. В собственности более 3 лет). Цена 1 млн 100 тыс. руб. Или **МЕНЯЮ на 2-ком. кв-ру** в с/ч с нашей доплатой. Тел.: 8 (912) 273-75-75

■ **1-ком. кв-ру** по ул.Торопова, 5 (30,8/17,5/6 кв. м, 1/5 эт., с/у совмещ., косметич. ремонт, на кухне стеклопакет, сейф-дверь). Цена 900 тыс. руб., торг для реального покупателя. Помогут с ипотекой, маткапиталом. Тел.: 8 (912) 27-07-717

■ **1-ком. кв-ру** по ул.Володарского, 55 (30,4 кв. м, 1 эт., тёплая, светлая). Варианты оплаты. Тел.: 8 (912) 271-12-12

■ **1-ком. кв-ру** в мкр-не Ялунина, 20 (30,4/17,4/6 кв. м, 4/5 эт.). Цена 1 млн 50 тыс. руб. Или **МЕНЯЮ на 2-ком. кв-ру** с нашей доплатой. Тел.: 8 (912) 270-47-74

■ **1-ком. кв-ру** в мкр-не 3.Бор-1, 12 (35,4/19,3/8 кв. м, 5/5 эт., большая застекл. лоджия охватывает комнату на 2 окна, большая кухня, прихожая, с/у совмещ.). Цена 1 млн 400 тыс. руб. Тел.: 5-000-4, 8 (982) 647-75-75

■ **1-ком. кв-ру** в новом доме по ул.Ст. Разина, 57А (2 эт., в отл. сост-ии, с/у совмещ., стеклопакеты, балкон застекл., межком. двери, сейф-дверь). Тел.: 8 (982) 745-75-75

■ **1-ком. кв-ру** по ул.Металлургов, 11 (32,1/21,6 кв. м, 2/2 эт., стеклопакеты, сейф-дверь, солнечная сторона, возле дома уч-к). Варианты оплаты. Тел.: 8 (912) 270-47-74

■ **1-ком. кв-ру** в мкр-не 3.Бор-1, 9 (35,8 кв. м, сейф-дверь, с/у совмещ., приборы учёта, приличный ремонт, пластик. окна, лоджия застекл. В собственности более 3 лет) Тел.: 8 (912) 27-37-575

■ **1-ком. кв-ру** по ул.Бажова, 8А (29,7 кв. м, 5/5 эт., очень тёплая, частичн. ремонт, сейф-дверь, пластик. окна). Подарок: переезд новосёл за наш счёт. Тел.: 8 (912) 650-44-88, 8 (902) 870-65-44

■ **2-ком. кв-ру** по ул.Бажова, 16 (43,6 кв. м, 2 эт., частично сделан ремонт, пластик. окна, сейф-дверь). Цена 1 млн 250 тыс. руб., торг. Тел.: 8 (912) 650-44-88, 8 (902) 870-65-44

■ **2-ком. кв-ру** по ул.Бажова, 16 (2/5 эт.). Цена 1 млн 200 тыс. руб. Тел.: 8 (950) 64-26-193

■ **2-ком. кв-ру** в мкр-не 3.Бор, 19 (3/5 эт., требуется ремонт). Цена 1 млн 750 тыс. руб. Тел.: 8 (903) 08-64-855

■ **2-ком. кв-ру** по ул.Победы, 23 (5/5 эт., обычная). Цена 1 млн руб. Тел.: 8 (950) 64-26-193

■ **2-ком. кв-ру** по ул.Торопова, 3 (5/5 эт., сост. хорошее). Цена 1 млн 250 тыс. руб. Тел.: 8 (950) 64-26-193

■ **2-ком. кв-ру** по ул.Коммунистической, 4 (43/26,3/6 кв. м, 4/4 эт., чистая, светлая, с/у совмещ., балкон застекл., счётчики, железн. дверь). Цена 1 млн 500 тыс. руб. Тел.: 8 (952) 735-44-74

■ **2-ком. кв-ру** по ул.Бажова, 6 (5/5 эт., ком. изолир., с/у разд., балкон застекл., два встроен. шкафа). Или **МЕНЯЮ на с/ч**, рассмотрим варианты. Торг. Тел.: 8 (982) 745-75-75

■ **2-ком. кв-ру** по ул.Садовой, 10 (47,9/32,3/6 кв. м, 2/2 эт., стеклопакеты, балкон во двор, застекл., счётчики, окна на солнечную сторону, свежий ремонт). Варианты оплаты. Или **МЕНЯЮ на 1-ком. кв-ру**. Тел.: 8 (912) 270-47-74

■ **2-ком. кв-ру** в мкр-не 3.Бор-1, 11 (5/5 эт., светлая, чистая, с/у разд., 2-тариф. электросчётчик, балкон застекл.). Тел.: 8 (912) 270-47-74

■ **2-ком. кв-ру** по ул.Гагарина, 9 (45,4 кв. м, 2/2 эт., с/у совмещ., балкон, необходимый ремонт, возле дома уч-к, сарай с охотничьей ямой). Цена 1 млн 300 тыс. руб., торг. Тел.: 8 (912) 270-71-77

■ **2-ком. кв-ру** по ул.Челюскинцев, 7 (47,3/28,9/6 кв. м, 2/5 эт., тёплая, светлая, готова к ремонту, ком. изолир., с/у разд., балкон застекл.). Тел.: 8 (904) 547-65-98

■ **2-ком. кв-ру** по ул.Победы, 19 (45,7/29,4/6 кв. м, 3/5 эт., с ремонтом, с/у совмещ., балкон застекл.). Цена 1 млн 110 тыс. руб. Или **МЕНЯЮ на дом**. Тел.: 8 (912) 270-47-74

■ **2-ком. кв-ру** по ул.Бажова, 20 (45 кв. м, 5/5 эт., тёплая, чистая, сделан ремонт, стеклопакеты, сейф-дверь, балкон застекл., алюмин., большая кладовка, нов. сантехника; в подарок часть мебели). Тел.: 8 (982) 750-555-0

■ **2-ком. кв-ру** в пос.Зюзеельский по ул.М.Горького, 2А (34 кв. м, 2/2 эт., счётчики). Цена 860 тыс. руб. Тел.: 8 (904) 547-65-98

■ **2-ком. кв-ру** в мкр-не Черёмушки, 7 (44/27/6 кв. м, с/у совмещ., свежий ремонт, сейф-дверь). Цена 1 млн 370 тыс. руб. Или **МЕНЯЮ на 1-ком. кв-ру** (1 эт.). Тел.: 8 (912) 270-47-74

■ **2-ком. кв-ру** в мкр-не Южный, 6 (58,4/26,5/ кв. м, 5/5 эт., просторн. столовая 20,4 кв. м, застекл. балкон на солнечной стороне, изолирован. комнаты с балконом на противоположной стороне дома. Перепланировка узаконена, всё оформлено со вкусом и с любовью). Цена 1 млн 600 тыс. руб. Тел.: 5-000-4, 8 (982) 64-77-575

■ **2-ком. кв-ру** по ул.Гагарина (44,7 кв. м, 1/2 эт., большая кладовка, под окнами уч-к). Цена 1 млн 100 тыс. руб. Тел.: 8 (904) 547-65-98

■ **2-ком. кв-ру** во Втором мкр-не, 13 (48 кв. м, 2/5 эт., ком. изолир., с/у разд., стеклопакеты, нов. межком. двери, сантехника, счётчики, видеонаблюдение, натяжн. потолок). Тел.: 8 (912) 273-75-75

■ **2-ком. кв-ру** по ул.Свердлова, 27 (2/2 эт., полнометр., с/у совмещ., железн. дверь, частично стеклопакеты). Тел.: 8 (982) 750-55-50

■ **2-ком. кв-ру** в мкр-не 3.Бор, 17 (49,9 кв. м, 1/5 эт., ком. изолирован., с/у разд., балкон). Цена 1 млн 200 тыс. руб., торг. Тел.: 8 (982) 725-75-75

■ **2-ком. кв-ру** по ул.Бажова, 8А (1/5 эт., 47,5/29,9 кв. м, ком. изолирован.). Или **МЕНЯЮ на 1-ком. кв-ру** с доплатой 300 тыс. руб. Тел.: 8 (912) 270-47-74

■ **2-ком. кв-ру** по ул.Победы, 9 (42,7 кв. м, 2/2 эт., пластик. окна, сейф-дверь, балкон застекл.). Тел.: 8 (950) 205-66-71

■ **2-ком. кв-ру** в мкр-не 3.Бор-1, 4 (50 кв. м, 5/5 эт., уютная, ухоженная, с хорошим ремонтом, ком. изолирован., пластик. окна, балкон застекл.). Цена 1 млн 950 тыс. руб. Тел.: 5-000-4, 8 (982) 647-75-75

■ **полнометражную 2-ком. кв-ру** по ул.Ленина, 28 (55,7 кв. м, 2 эт., ком. изолирован., с/у разд., душевая кабина, потолки высокие, стеклопакеты, новые алюминиев. радиаторы отопл., сейф-дверь). Тел.: 8 (982) 750-55-50

■ **2-ком. кв-ру** по ул.РЛюксембург, 81 (45,5 кв. м, 3/5 эт., ком. изолирован., с/у разд., нов. сантехника, окна и балкон – пластик). Или **МЕНЯЮ на 2 ком. кв-ру** в ю/ч с вашей доплатой. Тел.: 8 (982) 753-53-86

■ **2-ком. кв-ру** по ул.РЛюксембург, 81 (45 кв. м, 2/5 эт.). Тел.: 8 (912) 270-47-74

■ **2-ком. кв-ру** по ул.РЛюксембург, 87 (40,2 кв. м, 1/5 эт., тёплый кирпич. дом, сделан ремонт, пластик. окна, натяжн. потолки, замена проводки, сантехники, душев. кабина, сейф-дверь; кухон. гарнитур с газовой плитой, нов. мебель). Тел.: 8 (904) 54-76-598

■ **3-ком. кв-ру** по ул.Победы, 22Б (хороший ремонт). Цена 1 млн 450 тыс. руб. Тел.: 8 (950) 64-26-193

■ **3-ком. кв-ру** по ул.Победы, 9 (2 эт., пластик. окна, балкон – пластик). Или **МЕНЯЮ на 2-ком. кв-ру**. Тел.: 8 (906) 81-24-882

■ **3-ком. кв-ру** по ул.К.Маркса, 22 (5/5 эт., обычная, тёплая). Или **МЕНЯЮ на 2-ком. кв-ру** или **дом** с небольшой доплатой. Тел.: 8 (906) 81-24-882

■ **3-ком. кв-ру** по ул.Коммунистической, 46 (56 кв. м, 5/5 эт.). Цена 1 млн 700 тыс. руб. Тел.: 8 (902) 87-84-151, 8 (904) 98-24-479

■ **3-ком. кв-ру** в мкр-не 3.Бор-2, 34 (6/9 эт., сейф-дверь, межком. двери, кафель, стеклопакеты, секция на две кв-ры). Тел.: 8 (906) 81-24-882

■ **3-ком. кв-ру** по ул.Декабристов, 2 (61 кв. м, 2/5 эт., хорошее сост-ие). Цена 1 млн 690 тыс. руб. Тел.: 8 (950) 64-26-193

■ **3-ком. кв-ру** в п.Зюзеельский по ул.М.Горького, 2А (отл. сост-ие, баня, газ. отопл., уч-к и т. д.). Цена 1 млн 150 тыс. руб. Или **МЕНЯЮ на 2 ком. кв-ру**. Тел.: 8 (950) 64-26-193

■ **3-ком. кв-ру** в мкр-не 3.Бор-1, 4 (8/9 эт., окна, лоджия, всё отлично). Цена 2 млн 150 тыс. руб. Тел.: 8 (950) 64-26-193

■ **3-ком. кв-ру** у/п во Втором мкр-не, 3 (5/5 эт., лоджия – пластик, окна – пластик, большая кухня). Цена 1 млн 700 тыс. руб. Или **МЕНЯЮ**. Тел.: 8 (950) 64-26-193

■ **3-ком. кв-ру** у/п по ул.Володарского (5/5 эт., два балкона, пластик. окна). Цена 1 млн 600 тыс. руб. Тел.: 8 (903) 086-48-55

■ **3-ком. кв-ру** по ул.Ломоносова (2/5 эт., отличн. ремонт, ламинат, пол с подогревом, нов. межком. двери, усиленная сейф-дверь; можно с мебелью). Цена 1 млн 700 тыс. руб. Тел.: 8 (903) 086-48-55

■ **3-ком. кв-ру** по ул.Бажова, 8 (60 кв. м, 2/5 эт., светлая, большие комнаты, отличн. ремонт, пластик. окна, балкон зашит пластиком, нов. обои, натяжн. потолки, нов. межком. двери, сейф-дверь). Цена 1 млн 700 тыс. руб. Тел.: 8 (903) 086-48-55

■ **3-ком. кв-ру** у/п по ул.Октябрьской, 59 (58 кв. м, 3/5 эт., светлая, просторная, все комнаты раздельн., лоджия застекл., пластик. окна). Цена 2 млн 100 тыс. руб. Помогут с ипотекой, маткапиталом. Тел.: 8 (903) 086-48-55

■ **3-ком. кв-ру** по ул.Декабристов, 18 (58,6 кв. м, 5/9 эт., застекл. лоджия выходит на сосновый бор, окна – во двор, коридор увеличен за счёт тамбура, сделан ремонт, пластик. окна; кухон. гарнитур в подарок). Цена 2 млн 100 тыс. руб., хороший торг. Тел.: 8 (912) 65-04-488, 8 (902) 87-06-544

■ **3-ком. кв-ру** по ул.К.Маркса, 19 (3 эт., ком. изолир., с/у разд., 2 балкона, сейф-дверь, высокие потолки, требуется косметич. ремонт). Цена адекватная. Тел.: 8 (982) 750-55-50

■ **3-ком. кв-ру** в мкр-не 3.Бор-1, 4 (60,1/37/9 кв. м, 7/9 эт., тёплая, светлая, окна на две стороны дома, стеклопакеты, сейф-дверь, лоджия 6 м застеклена). Цена 2 млн 300 тыс. руб. Тел.: 8 (982) 745-75-75

■ **3-ком. кв-ру** по ул.Бажова, 5 (63 кв. м, ком. изолир., кухня 8 кв. м, с/у разд., частично стеклопакеты). Цена 1 млн 350 тыс. руб., варианты оплаты, помогу оформить. Или **МЕНЯЮ** с доплатой на **1-ком. кв-ру и комнату** в ю/ч. Тел.: 8 (912) 273-75-75

■ **3-ком. кв-ру** в мкр-не Ялунина, 13 (1/5 эт., 72,1 кв. м, комн. изолир., два балкона, большая кухня). Варианты оплаты. Тел.: 8 (982) 75-35-386

■ **3-ком. кв-ру** по ул.Коммунистической, 46 (58, 8 кв. м, 5/5 эт., тёплая, светлая, кухня-гостиная, две ком. изолирован., с/у разд., душев. кабина, счётчики; в подарок кухон. гарнитур и шкаф-купе). Или **МЕНЯЮ на 2-ком. кв-ру** с доплатой. Тел.: 8 (904) 178-25-98

■ **3-ком. кв-ру** во Втором мкр-не, 8 (58,6 кв. м, 5/9 эт., ком. изолирован., с/у разд., лоджия застекл., колясочная на площадке закрывается). Тел.: 8 (982) 750-55-50

■ **3-ком. кв-ру** по ул.РЛюксембург, 102 (3/5 эт., 65,2 кв. м, стеклопакеты, ламинат, с/у раздельн., сейф-дверь, встроен. шкаф-купе, встроен. кухон. гарнитур, больш. кухня, вся квартира отремонтирована). Цена 2 млн 400 тыс. руб. Тел.: 8 (912) 27-04-774

■ **3-ком. кв-ру** у/п в мкр-не Ялунина, 15 (64,3/42,9/7,6 кв. м, 5/5 эт., ком. изолирован., с/у разд., пластик. окна, балкон застекл. и обшит пластиком, замена межком. дверей, труб, счётчики; кухон. гарнитур). Тел.: 8 (982) 725-75-75

■ **3-ком. кв-ру** у/п по ул.Октябрьской, 57 (60,5/41 кв. м, 2/5 эт., солнечная сторона, чистая, уютная, тёплая, ком. изолирован., с/у разд., лоджия 6 м, счётчики; кухон. гарнитур). Тел.: 8 (34350) 5-000-4, 8 (982) 647-75-75

■ **3-ком. кв-ру** по ул.Победы, 22Б (51 кв. м, 3/5 эт., тёплая, светлая, с ремонтом, пластик. окна, балкон застекл., в спальне и прихожей ламинат, в спальне натяжн. потолок). Тел.: 8 (912) 271-12-12

■ **3-ком. кв-ру** по ул.Ленина, 6 (45,6 кв. м, 3 эт., ком. изолирован., с/у совмещ., балкон, стеклопакеты не по всей кв-ре). Тел.: 8 (950) 205-66-71

■ **3-ком. кв-ру** по ул.Коммунистической, 1 (73,3 кв. м, 2/4 эт., ком. изолирован., с/у разд., высокие потолки, пластик. окна). Тел.: 8 (950) 205-66-71

■ **3-ком. кв-ру** в Екатеринбурге по ул.Фурманова (56 кв. м, 3/5 эт., с/у совмещ., балкон застекл., счётчики воды, сейф-дверь). Тел.: 8 (912) 270-47-74

■ **3-ком. кв-ру** в мкр-не 3.Бор-1, 16 (57/38,7/7,5 кв. м, 3/5 эт., ком. изолир., с/у разд., ремонт, пластик. окна, в спальне и ванной натяжн. потолки, счётчики, замена межком. двери, сейф-дверь, лоджия застекл.). Любой вид оплаты. Тел.: 8 (982) 725-75-75

■ **3-ком. кв-ру** у/п в мкр-не Ялунина, 13 (64,5/43,2/8 кв. м, 2/8 эт., ком. изолир., частично стеклопакеты, в с/у плитка). Лучшее предложение цены в этом районе. Тел.: 8 (982) 750-55-50

■ **4-ком. кв-ру** в мкр-не 3.Бор-1 (3 эт.). Тел.: 8 (912) 27-37-575

■ **4-ком. кв-ру** у/п в ю/ч (все ком. изолиров., с/у разд., хороший ремонт, стеклопакеты, алюминив. радиаторы отопл., ламинат, в с/у и на кухне плитка под потолок, сейф-дверь, межком. – массив дерева). Тел.: 8 (982) 750-55-50

■ **4-ком. кв-ру** в мкр-не 3.Бор-2, 35 (77/48/8,5 кв. м, 3/5 эт., ком. изолирован., с/у разд., большая застекл. лоджия, домофон; кладовка на лестничн. площадке). Тел.: 8 (982) 750-55-50

■ **4-ком. кв-ру** по ул.Володарского, 57 (62,2 кв. м, 4 эт., чистая, светлая, просторная, с частичным ремонтом). Цена 1 млн 770 тыс. руб. Тел.: 8 (912) 65-04-488, 8 (902) 87-06-544

■ **дом** по ул.Революционной (ком., кухня, газовое отопл., всё в приличном состоянии). Цена 1 млн 350 тыс. руб. Тел.: 8 (950) 64-26-193

■ **1/2 ш/б дом** в центре ю/ч (дом на две половины – два входа, пластик. окна, ламинат, отличн. ремонт). Цена 1 млн 500 тыс. руб. Или **МЕНЯЮ на кв-ру** с доплатой. Тел.: 8 (903) 08-64-855

■ нов. большой **дом** по ул.Угловой (2 эт., 5 комнат, современ. ремонт, газ, вода). Цена 5 млн руб. Тел.: 8 (903) 08-64-855

■ **два дома** в пос.Зюзеельский (основной – 4 комнаты, гостевой – 2 эт., пластик. окна, баня, душевая, и т.п.). Цена 2 млн 650 тыс. руб. Или **МЕНЯЮ**. Тел.: 8 (903) 08-64-855

■ **деревян. дом** по ул.Белинского (благоустроен., газ, баня). Цена 2 млн 350 тыс. руб. Тел.: 8 (906) 81-24-882

■ **ш/б дом** на два входа (12 сот., отличный ремонт, пластик. окна, ламинат, камин, пол с подогревом, крытая ограда). Или **МЕНЯЮ**. Ваши предложения. Тел.: 8 (903) 08-64-855

■ **дом** по ул.Урицкого (34,7 кв. м, 24 сот., 3 ком. и кухня, газов. отопл., русская печь, 2-тариф. электросчётчик, крыт. двор, отдельно стоящая баня, подсобные помещения для домашних животных, насаждения плодonoсят, теплица). Цена 1 млн 700 тыс. руб. Тел.: 8 (982) 745-75-75

■ **деревян. дом** со ш/б пристроем по ул.Дзержинского (42,9 + 40 кв. м, кухня-столовая, 3 спальни, с/у разд., пластик. окна, межком. двери, скважина, вода холодная и горячая, автономная канализация; огород 6 сот. разработан; крытая ограда). Реальному покупателю торг. Тел.: 8 (982) 725-75-75

■ **ш/б дом** по ул.Мира (12 сот., 42,5/33 кв. м, 2 ком. и кухня, газов. отопл., лет. водопровод, скважина, два гаража (ш/б и железн.), крыт. двор, надворн. постройки, насаждения). Тел.: 8 (982) 750

Продолжение. Начало на с.19

■ **ш/б дом** по ул.Некрасова (3 изолир. комнаты, кухня, отопл. газовое, эл-во, скважина, стеклопакеты, с/у в доме; хозпостройки, отдельно баня, уч-к 6 сот. ухожен, 2 теплицы). Тел.: 8 (982) 750-555-0

■ **2-эт. коттедж** в пос.Зюзельский по ул.Красноармейской (196 кв. м, 12 сот., 1 эт. – прихожая, гостиная, кухня, котельная с 2-контурн. котлом, с/у с ванной, пол 1 эт. утеплён; 2 эт. – спальня, детская, комната отдыха с выходом на лоджию; пластик. окна, центральное водоснабж.). Тел.: 8 (947) 75-75

■ **деревян. дом** по ул.М.Горького (43,6 кв. м, 3 комн., кухня, баня, уч-к 9,1 сот. разработан). Или **МЕНЯЮ** на кв-ру. Помощь в одобрении ипотеки. Тел.: 8 (982) 750-55-50

■ **дерев. дом** в п.Станционный-Полевской (48/36 кв. м, газ. отопление, телефон, лет. водопровод, нов. баня, удобства во дворе, уч-к 8 сот., ул. асфальтирована). Цена 1 млн 300 тыс. руб. Тел.: 8 (904) 54-76-598

■ **деревяной. дом** в с.Косой Брод по ул.Советской (43,4 кв. м, 20 сот., 2 комн., газ. скважина, пластик. окна, с/у в доме, баня построена к дому, выгребная яма, малуха с печным отоплением, крытая ограда). Тел.: 8 (982) 725-75-75

■ **дом** по ул.Малышева (газовое отопл.) по привлекательной цене. Тел.: 8 (950) 205-66-71

■ **дом** в пос.Красная Горка по ул.Ленина (19 сот., 2 ком., лет. веранда, в хорошем сост-ии, уч-к прямоуг. формы, 2 теплицы поликарбонат, лет. беседка, эл-во 380 В, газ заведён на уч-к, разрешение на дальнейшее строит-во, крыт. двор, постройки для скота. Остаётся пеноблок). Тел.: 8 (982) 745-75-75

■ **деревяной. дом** в с.Мраморское (38,5/29,1 кв. м, 2 ком., кухня, стены отделаны гипсокартоном и обоями, натяжные потолки; во дворе русская баня, скважина; уч-к 12 сот., ровный сухой, ухожен, с плодовыми деревьями и кустарниками). Цена 1 млн 250 тыс. руб. Тел.: 8 (982) 647-75-75

■ **деревяной. дом** в пос.Большая Лавровка (36,6 кв. м, 2 комнаты, кухня, печное отопл., уч-к разработан, нов. баня с предбанником). Тел.: 8 (982) 725-75-75

■ **ш/б дом** по ул.П.Морозова (3 комн., кухня, газовое отопл.; баня). Или **МЕНЯЮ на кв-ру**. Тел.: 8 (982) 750-55-50

■ **ш/б дом** по ул.Добровольцев (облицован кирпичом, 3 комн., кухня 20 кв. м, благоустр., скважина, автоном. канализация, ванна, с/у, баня, гараж; 10 сот., вся земля разработана, отличные урожаи). Тел.: 8 (982) 750-55-50

■ **дом** по ул.Малышева (газов. отопл., рядом центр. водопровод и канализация) по привлекательной цене. Тел.: 8 (950) 205-66-71

■ **дом** в г.Верхняя Салда (37,1 кв. м, уч-к 8 сот., плодово-ягодные насаждения, не больш. теплица, эл-во, печн. отопление, два гаража, смотр. яма, погреб). Цена 1 млн 300 тыс. руб. Тел.: 8 (912) 65-04-488, 8 (902) 87-06-544

■ **дом** по ул.Жилина (85,6 кв. м, дом из двух частей: старая, в которой жили до строительства, и новая – 3 просторн. комнаты, кухня и ванная комната; все удобства; мансардный этаж (строит-во приостановлено). Перед домом детская площадка, горка, навес для отдыха. Широкий подъезд к дому, парковка). Тел.: 8 (912) 65-04-488, 8 (902) 87-06-544

■ **СРОЧНО магазин** в центре с/ч (50 кв. м). Или **МЕНЯЮ** на жильё. Тел.: 8 (906) 81-24-882

■ **помещение** под офис, магазин (20 кв. м, большой трафик). Тел.: 8 (903) 08-64-855

■ **помещение** под офис, магазин по ул.Карла Маркса, 6 (2-ком. кв-ра 50 кв. м). Осталась одна квартира. Цена 1 млн 750 тыс. руб. Тел.: 8 (906) 81-24-882

■ **здание** (400 кв. м) и уч-к (30 сот.) в пром-зоне СТЗ. Тел.: 8 (906) 81-24-882

■ **магазин** по ул.РЛюксембург, 67 (48 кв. м, 1/4 эт.). Цена 4 млн 450 тыс. руб. Тел.: 8 (912) 650-44-88, 8 (902) 870-65-44

■ **уч-к** под ИЖС в черте города (коммуникации). Тел.: 8 (906) 81-24-882

■ **уч-к** в к/с (2-эт. ш/б дом) в черте города. Тел.: 8 (906) 81-24-882

■ **СРОЧНО коммерческую землю** (3 га) в районе завода «Сен-Гобен». Или **МЕНЯЮ**. Тел.: 8 (906) 81-24-882

■ **землю** промназначения (от 0,5 до 3 га, подъездные пути, газ и т. д.). Тел.: 8 (906) 81-24-882

■ **2 уч-ка** под ИЖС в р-не Далека (по 7 сот., проведено эл-во). Цена уч-ка 350 тыс. руб. Тел.: 8 (982) 647-75-75

■ **уч-к** под ИЖС в р-не Далека (12,5 сот.). Цена 450 тыс. руб. Тел.: 8 (982) 750-55-50

АВТО ID
запчасти для иномарок
8-908-92-63-148
8-908-92-38-758
г. Полевской
ул.Коммунистическая, 5
автолид66рф

■ **уч-к** под ИЖС в р-не Далека по ул.Пятилетки (11,2 сот., газ и эл-во рядом). Цена 460 тыс. руб. Тел.: 8 (982) 745-75-75

■ **уч-к** под ИЖС в с.Косой Брод (13,7 сот., ровный). Цена 460 тыс. руб., торг. Тел.: 8 (982) 725-75-75

■ **2 уч-ка** под ИЖС в р-не Далека, в конце ул.Партизанской (по 6 сот., проведены газ и эл-во). Цена уч-ка 300 тыс. руб. Тел.: 8 (982) 647-75-75

■ **уч-к** под ИЖС в с.Косой Брод (17 сот., ровный, прямоугольный). Цена 500 тыс. руб., торг. Тел.: 8 (982) 730-55-50

■ **уч-к** в к/с «Малахова гора» (6 сот., эл-во, вода, не разработан). Цена 100 тыс. руб., возможна рассрочка. Тел.: 8 (908) 956-07-57

■ **уч-к** под ИЖС в с.Косой Брод (15 сот., ровный, прямоугольный). Тел.: 8 (982) 72-57-575

■ **уч-к** под ИЖС в районе урочища Красная Горка (3 га). Цена 1 млн руб. Тел.: 8 (912) 270-47-74

■ **уч-к** под ИЖС в районе лагеря «Городок солнца» (17,6 га), цена 1 млн руб. Есть другие уч-ки (4 га, 11,5 га). Тел.: 8 (912) 270-47-74

■ **уч-к** под ИЖС в с.Косой Брод в урочище Низовское (26,5 га). Цена 1 млн руб. Тел.: 8 (912) 270-47-74

■ **уч-к** под дачное строит-во в с.Косой Брод напротив к/с «Надежда» (10 сот. и 9,7 сот., межевание). Цена каждого уч-ка 190 тыс. руб. Тел.: 8 (982) 72-85-75-75

■ **уч-к** под ИЖС в с.Косой Брод (15 сот.). Цена 360 тыс. руб. Тел.: 8 (912) 271-12-12

■ **уч-к** в ю/ч (2 кессона, эл-во, газ проходят по уч-ку). Тел.: 8 (950) 20-56-671

■ **уч-к** под ИЖС в районе р.Бобровка в г.Полевском (62,5 га). Цена 1 млн руб. Варианты оплаты. Тел.: 8 (912) 270-47-74

■ **уч-к** в к/с «Зелёный лог» (6 сот., удобное расположение, эл-во круглый год) для строит-ва дома для постоянного проживания или дачи. Торг. Тел.: 8 (912) 27-37-575

■ **уч-к** под ИЖС в с.Косой Брод за ул.Молодёжной (13 сот., не разработан). Цена 460 тыс. руб. Реальному покупателю торг. Тел.: 8 (912) 270-77-17

■ **уч-к** по ул.Пионерской (6 сот., рядом газ, эл-во). Цена 350 тыс. руб. Тел.: 8 (912) 270-47-74

■ **уч-к** в Полевском (50,30 сот., эл-во, удалён от частного сектора на 2 км). Цена 600 тыс. руб. Тел.: 8 (912) 270-47-74

■ **уч-к** под ИЖС в пос.Зюзельский по ул.Октябрьской (дом, эл-во, газ рядом). Тел.: 8 (912) 273-75-75

ПОЛЕВСКОЙ ЦЕНТР ЗАНЯТОСТИ

10 ноября в 10.00

состоится ярмарка вакансий по рабочим профессиям для граждан, ищущих работу

ул.Декабристов, 7 (вход со двора, 3 эт.)

ПОЛЕВСКОЙ ЦЕНТР ЗАНЯТОСТИ

18 ноября с 09.00 до 16.00

будет работать консультационный пункт для подростков и их родителей по вопросам правового консультирования по направлениям работы службы занятости и законодательства о труде и занятости.

ул.Декабристов, 7 (вход со двора, 3 эт.)

ПОМОЖЕМ ПОЛУЧИТЬ УДОСТОВЕРЕНИЕ ЧАСТНОГО ОХРАННИКА

Г. ЕКАТЕРИНБУРГ, ул. ЕРЁМИНА, Д.12, ОФ. 335 СПОРТКОМПЛЕКС «ДИНАМО»
ТЕЛ. 8(922)0222010, 8(343)23-73-108

■ **уч-к** в к/с «Малахова гора» (6,12 сот., в сухом месте, возле забора СНТ, залит капит. фундамент под дом 8*9 м, метал. гараж, лет. водопровод, эл. столб рядом с уч-ком; скважина на въезде в сад; прописка). Цена 210 тыс. руб. Рассмотрю варианты оплаты, в т.ч. рассрочку. Или **МЕНЯЮ на а/м**. Тел.: 8 (912) 27-04-774

■ **уч-к** в к/с «Трубник-5» (5 сот., 2-эт. ш/б дом, печное отопление, скважина, баня, 2 теплицы, хозпостройки; возможна прописка). Тел.: 8 (912) 270-47-74

■ **уч-к** в к/с «Зюзельский» (7 сот., правильн. формы, удобный для строит-ва, разработан, лет. водопровод) недорого. Тел.: 8 (912) 273-75-75

■ **уч-к** в к/с «Рябинушка» (8 сот., 2-эт. лет. домик, разработан, теплица 12 м). Цена 280 тыс. руб. Тел.: 8 (982) 750-55-50

■ **уч-к** в к/с «Аметист» (8 сот., эл-во, лет. водопровод, эл-во; возможна прописка). Цена 300 тыс. руб. Тел.: 8 (912) 270-47-74

■ **2-эт. дом** из блока (пригоден для круглогодич. проживания, печн. отопл., вода холодная и горячая, канализация, стеклопакеты, 2 эт. утепл., веранда, уч-к угловой, огорожен, насаждения, теплица, подсобные помещения, водоём). Тел.: 8 (982) 696-10-10

■ **уч-к** в к/с «Надежда» (2-эт. дом, стеклопакеты, внутри обшит деревом, печное отопл.; прописка; баня, теплица 3*8 м, лет. водопровод, эл-во, насаждения, уч-к ухожен, ровный). Тел.: 8 (952) 735-44-74

■ **уч-к** в к/с «Малахова гора» (10 сот., 2-эт. ш/б дом под крышей из металлочерепицы, без внутр. отделки, летн. водопровод, эл-во). Тел.: 8 (982) 74-57-575

■ **уч-к** в к/с «Малахова гора» (6 сот., ровный, сухой). Цена 100 тыс. руб. Возможен обл. маткапитал. Тел.: 8 (912) 27-37-575

■ **уч-к** в к/с «Металлург-1» (7,55 сот., 2-эт. дом (3 ком. и веранда), капит. гараж, парковка, уч-к разработан и ухожен). Тел.: 8 (982) 753-53-86

■ **уч-к** в к/с «Уральские зори» (6 сот., разработан, ухожен, много насаждений, нов. вагончик для отдыха). Тел.: 8 (982) 753-53-86

■ **уч-к** в п.Зюзельский (7 сот., с уточнёнными границами, разработан., баня, сарай, кессон, удобный подъезд, отдельные ворота, яблоня, вишня, крыжовник. В подарок щепень). Возможна рассрочка, обл. маткапитал. Тел.: 8 (912) 27-37-575

■ **уч-к** в к/с «Уральские зори» (6 сот., 2-эт. дом 20 кв. м, из бруса, печь, эл-во, скважина, большая баня, уч-к ухожен, разработан, насаждения, близко от центр. ворот. Возможна прописка). Цена 550 тыс. руб. Тел.: 8 (982) 730-55-50

■ **уч-к** в к/с «Малахит» (6 сот., ш/б дом 24 кв. м, печное отопл., 2 теплицы, насаждения, эл-во, лет. водопровод; прописка). Тел.: 8 (908) 926-07-57

■ **гараж**. Тел.: 8 (906) 81-24-882

■ **капит. ш/б гараж** в р-не автовокзала (24 кв. м, 6,5*3,6 м, высота 2,1 м, охрана, смотр. яма – бетон, овощ. яма, эл-во). Цена 250 тыс. руб. Тел.: 8 (912) 65-04-488, 8 (902) 87-06-544

■ **гараж** в р-не ул.Декабристов, РЛюксембург (овощная яма). Тел.: 8 (982) 750-55-50

■ **капит. гараж** в р-не военкомата (6,5*3,5 м, высота ворот 2,3 м, эл-во, смотр. и овощ. ямы, полати, верстак). Цена 150 тыс. руб., торг. Тел.: 8 (982) 725-75-75

■ **гараж** в р-не Т-1 (смотр. и овощ. ямы, эл-во). Тел.: 8 (982) 75-05-550

■ **гаражный бокс** на территории пожарной части по ул.Вершинина (25 кв. м, смотр. яма). Цена 200 тыс. руб. Тел.: 8 (982) 72-57-575

НЕДВИЖИМОСТЬ

ПРОДАЮ:

■ **1-ком. кв-ру** по ул.Бажова, 2 (30,5 кв. м, 4 эт., счётчики, сейф-дверь с зеркалом, пластик. окна, замена межком. дверей, нов. газовая плита, Интернет, домофон). Цена 1 млн руб. Тел.: 8 (963) 441-23-43

Реклама

Медицинский центр «Путь к себе»
ЛЕЧЕНИЕ НОВЕЙШИМИ МЕТОДАМИ
АЛКОГОЛЬНОЙ ЗАВИСИМОСТИ
2-43-38 (до 16.00), 2-09-48 (вечером)
К.Маркса, 23, поликлиника
(каждую субботу с 15.00)
Имеются противопоказания.
Необходима консультация специалиста

■ **1-ком. кв-ру** по ул.Бажова, 14 (31 кв. м, 5 эт., солнечная сторона, сост-ие обычное). Цена 850 тыс. руб. Без торга. Агентствам не беспокоить. Тел.: 8 (952) 14-65-498 До 9.11

■ **1-ком. кв-ру** по ул.Бажова, 16 (4 эт., очень тёплая, сейф-дверь, с/у совмещён). Цена 1 млн руб. Тел.: 8 (982) 72-32-755

■ **1-ком. кв-ру** по ул.Коммунистической, 19 (2/5 эт., 30,2/17,3 кв. м, больш. балкон, счётчики, пласт. окна, сейф-дверь, солн. сторона, домофон). Цена 1 млн 110 тыс. руб. Агентствам не беспокоить. Тел.: 8 (912) 27-88-839

■ **1-ком. кв-ру** по ул.Ленина, 7 (31,9 кв. м, 3/4 эт., тёплая, светлая, с/у совм., пластик. окна, сейф-дверь, замена эл. проводки и труб, счётчики, ремонт). Агентствам не беспокоить. Тел.: 8 (952) 73-00-950

■ **1-ком. кв-ру** по ул.Октябрьской, 57 (41/21/8 кв. м, 5/6 эт., в хор. сост-ии). Тел.: 8 (922) 15-32-418

■ **2-ком. кв-ру** у/п во Втором мкр-не, 8 (47,2 кв. м, 9/9 эт., тёплая, светлая, в хор. сост-ии, ком. изолир., застекл. балкон обит, пластик. окна, железн. дверь, домофон, счётчики). Цена 1 млн 250 тыс. руб. Агентствам не беспокоить. Тел.: 8 (906) 80-88-138

■ **1-ком. кв-ру** в мкр-не Ялунина, 21 (33/18 кв. м, 2 эт., тёплая, балкон застекл., в хор. сост-ии). Цена 1 млн 100 тыс. руб. Тел.: 8 (961) 77-73-406

■ **1-ком. кв-ру** в р-не памятника Солдату (4/5 эт., без «веро», окна во двор). 8 (900) 20-91-99

■ **2-ком. кв-ру** (1/5 эт., сделан ремонт, счётчики). Цена 1 млн 100 тыс. руб. Тел.: 8 (982) 71-411-32

■ **2-ком. кв-ру** у/п в ю/ч (49,5 кв. м, 8/9 эт., тёплая, светлая, комнаты изолированы, с/у разд., окна пластик., на юго-запад, счётчики на воду, лоджия застекл.). Фото на Авито, Е1. Цена 1 млн 500 тыс. руб., любой вид оплаты. Торг. Тел.: 8 (908) 900-13-78

■ **2-ком. кв-ру** по ул.Ленина, 8 (45,5 кв. м, 4 эт., в хорошем сост-ии, тёплая, светлая, высокие потолки, без балкона, домофон). Или **МЕНЯЮ на 3-ком. кв-ру** в мкр-не Ялунина с доплатой. Рассмотрим варианты. Тел.: 8 (904) 54-20-881

■ **2-ком. кв-ру** по ул.Бажова, 20 (4/5 эт., замена труб, межком. дверей, сейф-дверь, счётчики, стеклопакеты; кухон. гарнитур, шкаф-купе). Фото на Е1. Цена 1 млн 300 тыс. руб. Тел.: 8 (908) 633-12-18

■ **2-ком. кв-ру** по ул.Чехова, 1 (тёплая, светлая, пластик. окна, сейф-дверь, счётчики). Тел.: 8 (950) 204-13-86

■ **2-ком. кв-ру** у/п по ул.Володарского, 89 (45,8 кв. м, высокий 1/5 эт., тёплая, чистая, аккуратн. ремонт, с/у разд., нов. сантехника, счётчики, водонагреватель, 2 остекл. балкона, больш. кладовка). Цена 1 млн 350 тыс. руб. Тел.: 8 (902) 87-84-863

■ **деревяной. дом** по ул.Белинского (56 кв. м, 5,7 сот., газ. отопл., хол. вода централизован. в доме, баня, теплица) или **МЕНЯЮ на 1-ком. кв-ру** у/п с вашей доплатой. Тел.: 2-54-41, с 9.00 до 18.00

■ **деревяной. дом** в с.Полдневная по ул.Пионерской (30 кв. м, кухня, терраса, баня, навес, сарай; спутник. антенна). Или **МЕНЯЮ на комнату** в с/ч. Тел.: 8 (953) 041-50-37

■ **дом** в пос.Зюзельский (3 комнаты, кухня, коридор, прихожая, высота 2,8 м, вода в доме централиз., отопл. газ., ванна, с/у, канализация, полы с подогревом, подвал выс. 2 м, веранда, крыт. двор, баня, гараж на 2 а/м, уч-к 12 сот., все плодово-ягодн. кустарники, большая охр. двор). Тел.: 8 (912) 605-06-93

■ **дерев. дом** по ул.Меркулова (53 кв. м, 4 комн., кухня, с/у, эл-во, газ, скважина, отопление, водоснабжение, крытый двор, уч-к 6 сот., разработан, насаждения). Цена 2 млн 500 тыс. руб., агентствам не беспокоить. Или **МЕНЯЮ на 1-ком. и 2-ком. кв-ры**, рассмотрим варианты. Тел.: 8 (961) 77-73-406

■ **благоустр. ш/б дом** по ул.Меркулова (3 комнаты, стеклопакеты, с/у, ванна в доме, большой подвал и погреб; крытый двор, баня, два гаража; центральное водоснабжение). Тел.: 8 (908) 63-19-664, 5-65-18, 5-20-53, после 19.00

Информация Центра занятости о вакансиях по Полевскому

РАБОТА ПОСТОЯННОГО ХАРАКТЕРА

- Арматурщик
- Бетонщик
- Бухгалтер
- Водитель автомобиля
- Водитель погрузчика
- Воспитатель
- Врач-сердечно-сосудистый хирург
- Врач-эндоскопист
- Врач-стоматолог
- Врач-эпидемиолог
- Врач-ревматолог
- Врач-кардиолог
- Врач-онколог
- Врач-акушер-гинеколог
- Врач-анестезиолог-реаниматолог
- Врач-гастроэнтеролог
- Врач-инфекционист
- Врач-невролог
- Врач-оториноларинголог
- Врач-педиатр
- Врач-пульмонолог
- Врач-рентгенолог
- Врач-терапевт участковый
- Врач-уролог
- Врач-физиотерапевт
- Врач-хирург
- Заместитель главы администрации
- Главный энергетик
- Грузчик
- Инженер
- Инспектор
- Инструктор по труду
- Инструктор по физической культуре
- Кондитер
- Кухонный рабочий
- Логопед
- Маляр
- Мастер
- Машинист автогрейдера
- Машинист бульдозера
- Машинист экскаватора
- Медицинская сестра
- Менеджер
- Методист

- Младший воспитатель
- Мойщик посуды
- Музыкальный руководитель
- Наладчик оборудования в производстве пищевой продукции
- Наладчик технологического оборудования
- Начальник службы
- Начальник смены
- Обувщик по ремонту обуви
- Оператор в производстве кисломолочных и детских молочных продуктов
- Оператор ленточного оборудования
- Охранник
- Парикмахер
- Педагог-психолог
- Повар
- Подсобный рабочий
- Полировщик
- Преподаватель(в системе специального образования)
- Продавец продовольственных товаров
- Психолог
- Рецептурщик
- Руководитель кружка
- Слесарь по ремонту автомобилей
- Слесарь-ремонтник
- Слесарь-сантехник
- Слесарь-электрик по ремонту электрооборудования
- Специалист
- Технолог
- Токарь
- Тракторист
- Тренер
- Укладчик изделий
- Укладчик-упаковщик

Управляющий объединением

В связи с отъездом дом в ю/ч (жилая площадь 60 кв. м, кухня 15 кв. м, газ, скважина; погреб; большая асфальтирован. ограда; уч-к 11 сот., теплица, насаждения). Тел.: 8 (904)-38-67-947

дом в Крыму, г.Саки, с.Карьерное, 40 км от Симферополя (68,5 кв.м, уч-к 14 сот., 2 изолиров. комнаты, кухня, веранда, туалет, гараж, баня, хозпостройки; хол. вода – центр. водоснабж., выгребная яма, печное отопление; газовая труба не заведена). Цена 1 млн 480 тыс. руб. Или **МЕНЯЮ на 2-ком. кв-ру** в с/ч. Тел.: 8 (902) 87-67-660

уч-к под ИЖС на Барановке, 116 (10 сот., газ, эл-во рядом). Тел.: 8 (922) 13-29-257, 8 (922) 29-54-976

уч-к под ИЖС в р-не Далека (12,72 сот., ровный, сухой, прямоугольной формы, рядом построены дома). Фото на Авито и Е1. Цена 550 тыс. руб. Любый вид оплаты. Или **МЕНЯЮ на комнату** в с/ч в р-не Старого рынка. Тел.: 8 (908) 900-13-78

уч-к под ИЖС в п.Зюльевский по ул.Октябрьской (16,9 сот., разработан, угловой, эл-во, газ). Торг, возможна рассрочка. Тел.: 8 (922) 12-10-778

уч-к под ИЖС в центре с.Косой Брод (эл-во, газ, школа, детский сад, остановка рядом). Тел.: 8 (904) 54-90-895

уч-к под дачное строит-во при въезде в с.Косой Брод, напротив к/с «Надежда» (10 сот., рядом эл-во). Цена 210 тыс. руб. Тел.: 8 (961) 77-73-406

уч-к под ИЖС в с.Курганово (13,5 сот., есть разрешение на строит-во, межевание). Цена 1 млн 100 тыс. руб. Тел.: 8 (963) 44-49-535

уч-к под ИЖС по ул.Девяшина (8,7 сот., газ и эл-во на границе уч-ка). Цена 600 тыс. руб. Тел.: 8 (952) 738-26-75, 8 (952) 738-26-75

уч-к под ИЖС по ул.Куйбышева (15 сот., рядом газ). Тел.: 8 (904) 380-14-61

уч-к в к/с «Малахова гора» (6 сот., разработан). Агентствам не беспокоить. Тел.: 8 (904) 38-58-219

два уч-ка в к/с «Малахова гора» (вместе, по 6 сот., эл-во, лет. водопровод, небольшие строения, насаждения, охраняется, дороги). Цена одного уч-ка 130 тыс. руб. Реальному покупателю торг. Тел.: 8 (912) 28-20-093

уч-к в к/с «Надежда» (6,5 сот., дом, гараж, сарай, баня; насаждения;азона отдыха; прописка). Тел.: 8 (904) 54-50-543

уч-к в к/с «Трубник-5» (2-эт. дом из бруса, 2 теплицы, баня. Прописка и проживание). Тел.: 5-45-72

гараж в охраняемой зоне Т-1 (4,5*8,2 м, 2 ямы), можно под автосервис. Тел.: 3-54-66, 8 (912) 237-23-90

капит. гараж в охр. зоне по ул.Крылова (овощ. яма – кессон, смотровая яма – бетон, пол – асфальт). Цена 200 тыс. руб. Тел.: 8 (922) 61-31-046

гараж в охраняемой зоне Т-1 (18,7 кв. м, 2 ямы, полати, верстак, пол – бетон). Цена 125 тыс. руб. Тел.: 3-54-66, 8 (912) 237-23-90

гараж во дворе дома № 22 в мкр-не 3.Бор (4*7 м). Цена 450 тыс. руб. Тел.: 8 (932) 60-52-954

подземн. гараж в мкр-не 3.Бор-1(4*7 м). Цена 500 тыс. руб. Тел.: 8 (932) 60-52-954

МЕНЯЮ:

комнату по ул.Свердлова, 9 (хол. и гор. вода, пластик. окно, ремонт), на 1-ком. кв-ру. Тел.: 8 (904) 177-10-74

комнату по ул.Свердлова, 9 (2 эт., (18,5 кв. м, вода заведена), на кв-ру в с/ч. Рассмотрим варианты. Тел.: 8 (982) 745-75-75

1-ком. кв-ру по ул.РЛюксембург, 69, на 2-ком. кв-ру в с/ч (2, 3, 4 эт.) с нашей доплатой. Тел.: 8 (912) 273-75-75

2-ком. кв-ру в ю/ч на 1-ком. кв-ру с доплатой 300 тыс. руб. Тел.: 8 (912) 270-47-74

2-ком. кв-ру по ул.Бажова, 6, комнату в новом доме по ул.Ленина, 33А, уч-к в к/с «Леспромхоз» (дом) на 2-ком. кв-ру в Екатеринбурге. Тел.: 8 (982) 745-75-75

2-ком. кв-ру по ул.Ленина, 33А (63,3 кв. м), на дом в любой части города с вашей доплатой. Рассмотрим варианты. Тел.: 8 (912) 271-12-12

2-ком. кв-ру по ул.Челюскинцев, 12, на 1-ком. кв-ру в с/ч. Тел.: 8 (912) 27-37-575

2-ком. кв-ру в мкр-не Сосновый Бор (3 эт., с ремонтом) на 1-ком. кв-ру в мкр-не 3.Бор (1-2 эт.). Или **ПРОДАМ** дорого. Тел.: 8 (912) 27-37-575

2-ком. кв-ру на 4-ком. кв-ру с нашей доплатой. Тел.: 8 (912) 27-377-575

3-ком. кв-ру по ул.Коммунистической, 46, на 1-ком. или 2-ком. кв-ру с вашей доплатой. Тел.: 8 (912) 271-12-12

3-ком. кв-ру по ул.Победы, 22Б, на 2-ком. кв-ру в с/ч с нашей доплатой. Тел.: 8 (912) 271-12-12

3-ком. кв-ру в мкр-не 3.Бор на две 1-ком. кв-ры в с/ч. Тел.: 8 (982) 745-75-75

3-ком. кв-ру в г.Волчанске Свердл. обл. на 1-ком. кв-ру в Полевском. Тел.: 8 (982) 750-55-50

3-ком. кв-ру в мкр-не Ялунина на 2-ком. кв-ру в мкр-не 3.Бор (2 эт.) с вашей доплатой. Тел.: 8 (982) 72-57-575

кв-ру на дом или уч-к в к/с. Тел.: 8 (967) 85-84-580

дом по ул.Пятилетки (35 кв. м, 15 сот.) на 2-ком. кв-ру с вашей доплатой 120 тыс. руб. Тел.: 8 (982) 730-55-50

дом с вашей доплатой на кв-ру. Тел.: 8 (967) 85-84-580

ш/б дом (2 комнаты, кухня, отличн. ремонт, пластик. окна, ламинат, межком. двери, мозаика, печь-камин) на кв-ру. Тел.: 8 (903) 086-48-55

уч-к в к/с с доплатой на кв-ру. Тел.: 8 (903) 086-48-55

КУПЛЮ:

комнату за 300 тыс. руб. Тел.: 8 (912) 270-47-74

комнату за 300 тыс. руб. Помогу погасить долги. Тел.: 8 (982) 745-75-75

СРОЧНО комнату за 350 тыс. руб. в любой части города. Тел.: 8 (912) 271-12-12

комнату у собственника. Тел.: 8 (908) 926-07-57

комнату в любой части города. Помощь по ипотеке. Тел.: 8 (982) 750-55-50

СРОЧНО комнату в любой части города. Тел.: 8 (903) 086-48-55

кв-ру в мкр-не 3.Бор за наличные по цене до 2 млн руб. Тел.: 8 (906) 812-48-82

кв-ру за наличные. Тел.: 8 (967) 858-45-80

кв-ру или помещение от 50 кв. м. Тел.: 8 (903) 086-48-55

10 ноября с 10.00 до 18.00 в ДК СТЗ

ЯРМАРКА ОБУВИ

зимнего сезона из натуральной кожи

Производство белорусской, ульяновской и других отечественных фабрик.

ГАРАНТИЯ.



СРОЧНО кв-ру в Полевском. Тел.: 8 (906) 812-48-82

1-ком. или 2-ком. кв-ру без ремонта. Тел.: 8 (906) 812-48-82

кв-ру в с/ч у собственника. Тел.: 8 (982) 75-35-386

кв-ру в Полевском. Тел.: 8 (904) 54-76-598

кв-ру у собственника, погашу долги. Тел.: 8 (982) 730-55-50

1-ком. или 2-ком. кв-ру по ул.Коммунистической, Декабристов. Тел.: 8 (912) 271-12-12

1-ком. кв-ру в мкр-не Ялунина или по ул.Ст.Разина, Октябрьская. Тел.: 8 (912) 27-37-575

1-ком. или 2-ком. кв-ру в мкр-не 3.Бор за разумную цену. Помогу оформить документы. Тел.: 8 (912) 270-47-74

1-ком. или 2-ком. кв-ру. Тел.: 8 (904) 547-65-98

1-ком. или 2-ком. кв-ру. Тел.: 8 (908) 926-07-57

1-ком. или 2-ком. кв-ру. Оформление док-тов, ипотека, маткапитал. Тел.: 8 (982) 725-75-75

1-ком. кв-ру. Тел.: 8 (982) 750-55-50

1-ком. кв-ру. Тел.: 8 (950) 20-566-71

2-ком. кв-ру в с/ч. Тел.: 8 (906) 812-48-82

1-2-3-4-ком. кв-ру под нежилое помещение. Тел.: 8 (906) 812-48-82

СРОЧНО 2-ком. кв-ру у/п в ю/ч (2-3 эт.) за 1 млн 300 тыс. руб. Тел.: 8 (982) 647-75-75, 5-00-04

2-ком. кв-ру за наличные. Помогу погасить долги. Тел.: 8 (921)27-04-774

2-ком. кв-ру в с/ч (2-3 эт.). Тел.: 8 (982) 750-55-50

2-ком. кв-ру у собственника. Крайние эт. не предлагать. Тел.: 8 (912) 273-75-75

3-ком. кв-ру в мкр-не 3.Бор или **МЕНЯЮ на 1 ком. кв-ру** с нашей доплатой. Тел.: 8 (912) 273-75-75

4-ком. кв-ру в мкр-не 3.Бор. Тел.: 8 (912) 273-75-75

кв-ру, дом, уч-к в Полевском. Тел.: 8-343-266-48-55

дом или уч-к. Тел.: 8 (903) 086-48-55

дом или **1/2 долю.** Тел.: 8 (906) 812-48-82

долю в доме или **кв-ре.** Тел.: 8 (906) 812-48-82

благотр. дом. Помогу с ипотекой, маткапиталом. Тел.: 8 (982) 745-75-75

благотр. дом. Рассмотрим варианты. Тел.: 8 (912) 270-47-74

дом в черте города. Тел.: 8 (904) 547-65-98

дом в любой части города. Тел.: 8 (912) 271-12-12

дом в любой части города у собственника. Тел.: 8 (982) 753-53-86

дом с уч-ком, помогу оформить док-ты. Тел.: 8 (982) 72-57-575

дом в черте города. Тел.: 8 (950) 20-566-71

дом за 1 млн руб. Тел.: 8 (912) 273-75-75

дом с уч-ком в черте города за наличные 1 млн руб. Тел.: 8 (912) 273-75-75

коммерч. объекты: бизнес, земля, магазин, помещение и т.д. Тел.: 8 (903) 086-48-55

уч-к под ИЖС за наличн. расчёт. Тел.: 8 (906) 812-48-82

уч-к в к/с. Тел.: 8 (906) 812-48-82

уч-к в к/с. Тел.: 8 (982) 750-55-50

уч-к в черте города. Тел.: 8 (912) 27-37-575

гараж в черте города. Тел.: 8 (982) 750-55-50

Предлагаем проведение любых торжеств

Большой банкетный зал до 80 человек

Малый банкетный зал до 40 человек

В гостинице мы можем разместить ваших гостей

Реклама

Полевской (южная часть), ул.Бажова, 1А

8(34350)2-39-88

БОНУС: При заказе свадебного банкета номер молодоженам в ПОДАРОК

СДАЮ:

небольшую комнату, желательно для одного человека, недорого. Тел.: 8 (900) 04-32-681

1-ком. кв-ру в центре ю/ч на длит. срок (мебель и техника), с оформлением договора. Тел.: 8 (908) 91-86-809

1-ком. кв-ру в мкр-не 3.Бор-1, 9 (7/9 эт.), рус. семья без в/п, без собаки на длит. срок. Тел.: 8 (900) 20-466-10, 8 (900) 20-91-099

1-ком. кв-ру по ул.Бажова, 22 (без мебели). Оплата 5 тыс. руб./мес., всё включено. Тел.: 8 (919) 38-99-290

1-ком. кв-ру по ул.Бажова. Оплата 5 тыс. руб./мес. + услуги ЖКХ. Тел.: 8 (908) 905-22-75

1-ком. кв-ру в р-не Старого рынка. Оплата 8 тыс. руб./мес. + услуги ЖКХ. Тел.: 8 (904) 176-43-27

1-ком. кв-ру в ю/ч (4/5 эт., частично мебель) на длит. срок рус. семье. Оплата 8 тыс. руб./мес. + эл-во. Тел.: 8 (952) 14-55-032

1-ком. кв-ру по ул.К.Маркса (частично мебель) рус. семье на длит. срок. Оплата 8 тыс. руб./мес. + эл-во. Тел.: 8 (952) 14-55-032

кв-ру в мкр-не 3.Бор (мебель, бытов. техника) на длительный срок. Тел.8(902) 87-52-162

3-ком. кв-ру по ул.Коммунистической, 24 (частично мебель). Тел.: 8 (965) 54-50-337

помещение (50 кв. м, хороший ремонт, сигнализация, Интернет, отдельный вход; хороший трафик). Тел.: 8 (906) 812-48-82

СНИМУ:

Молодая семья снимет **дом** в с/ч, можно с последующ. выкупом. Тел.: 8 (908) 917-51-27, 8 (953) 05-44-348

уч-к в к/с «Малахит», «Рябинушка-3» (не-разработанный, с домом для проживания) с последующ. выкупом за умерен. цену. Тел.: 8 (903) 083-74-78 До 9.11

МЕБЕЛЬ

ПРОДАЮ:

диван, спальное место 160*220, цв. светло-бежев., 2 секции для белья, ширина подлокотника 18 см. Цена 18 тыс. руб., торг. Тел.: 8 (919) 38-99-290

мебельн. стенку, цв. «орех», в разобран. виде. Тел.: 5-02-10

БЫТОВАЯ ТЕХНИКА

ПРОДАЮ:

компрессор Stern, давл. 9 атм. Тел.: 8 (950) 65-15-895

новые счётчики воды «Эквател», 4 шт. Тел.: 8 (950) 55-90-815

Вет клиника Домашний любимец

Реклама

- Терапия
- Вакцинация
- Хирургия
- Ветеринарная аптека
- Выездная служба

5-39-56

8 (952) 73-44-336

стиральн. машину «Сибирь», цена 2 тыс. руб.; стиральн. машину «Малютка» (требуется замена прокладки), цена 500 руб. Тел.: 8 (908) 922-94-58, 8 (982) 765-39-25

нов. пароварку пр-ва Австрии, цена 2 тыс. руб. Тел.: 8 (922) 03-41-973

4-конф. газов. плиту «Гефест», цв. белый, б/у, в отл. сост-ии. Тел.: 8 (906) 805-04-05

эл. варочную поверхность с силовой вилкой, б/у, в раб. сост-ии. Тел.: 8 (950) 20-41-956

мощный пылесос LG (сухая и влажная уборка). Цена 4 тыс. руб. Тел.: 8 (963) 44-49-535

холодильник «Бирюса-6», б/у. Тел.: 8 (909) 70-30-461

холодильник «Стинол», б/у. Цена договорн. Самовывоз. Тел.: 8 (908) 92-69-106

ТЕЛЕ-, ВИДЕО- И АУДИОАППАРАТУРА

ПРОДАЮ:

видеодвойку Supra (пр-ва Японии), требуется ремонт. Тел.: 8 (922) 03-41-973

дом. кинотеатр, цена 4 тыс. руб. Тел.: 8 (963) 44-49-535

роутер «Билайн» в отл. сост-ии, цена 1 тыс. руб.; **нетбук** в раб. сост-ии, цена 5 тыс. руб. Тел.: 8 (904) 16-89-416

цветн. телевизоры с кинескопом, диаг. 37, 51, 54, 74 см, цена от 1200 до 2500 руб.; **DVD-проигрыватель.** Тел.: 8 (908) 63-199-70

телевизор Tomson, диаг. 62 см, цена 2 тыс. руб.; **видеодвойку** LG, диаг. 52 см, цена 2 тыс. руб., Тел.: 8 (922) 29-31-986

телевизор Onwa, диаг. 52 см, цена 1500 руб.; **телевизор** Samsung, диаг. 52 см, цена 800 руб. Тел.: 8 (922) 29-31-986

новый микрофон для караоке, цена 300 руб. Тел.: 8 (900) 203-14-01

КУПЛЮ:

аппаратуру советских времён. Тел.: 8 (908) 635-05-99

АВТО-МОТО

ПРОДАЮ:

а/м «Москвич-412» 1984 г. в. или **МЕНЯЮ на трубы.** Тел.: 8 (905) 801-39-89

а/м «Фольксваген-Гольф» 1991 г.в., на ходу, двигатель 1,6. Тел.: 8 (922) 03-41-973

а/м «Форд-Транзит» высококрышный 2002 г. в. Требуется замена двигателя. Тел.: 8 (904) 38-67-947

ЗАПЧАСТИ</

Продолжение. Начало на с.21

■ муж. **куртку**, цв. тёмно-синий, р-р 54-56, новая, не подошла. Цена 3 тыс. руб. Тел.: 8 (919) 38-99-290

■ жен. **дублёнку**, цв. тёмно-синий, р-р 52-54, рост 170-175. Цена 3 тыс. руб. Тел.: 8 (953) 040-53-28

■ жен. **дублёнку**, симпатичная, немного б/у, на крупную фигуру, р-р 58. Тел.: 8 (908) 918-77-51

■ жен. **дублёнку** (верх – экокожа, на натуральной белой овчине, отделка – белая норка, капюшон, тёплая), р-р 42-44, рост 160-164; нов. **брюки-джегинсы** (в упаковке), р-р 42. Тел.: 8 (922) 03-41-973

■ жен. **зим. пальто**, р-р 50-52, воротник – норка; жен. **пальто** на синтепоне, цв. сиренев., р-р 52-54. Тел.: 8 (906) 805-04-05

■ жен. **пальто**, цв. чёрно-белый, притален., р-р 46-48, выше колена; **куртку**, цв. розовый, р-р 50, капюшон; мягкую демисезон. **кепку**, цв. чёрно-бежев., р-р регулируется; **норков. шапку-кепку** с ушками, р-р 52-54, дёшево. Тел.: 8 (953) 38-91-334, 8 (912) 24-59-057

■ нов. жен. **демисезон. пальто**, р-р 52-54; нов. **ветровку**, р-р 50-52; нов. жен. демисез. **сапоги**, р-р 39-40, импорт. Тел.: 8 (906) 805-04-05

■ жен. рабочий **халат**, р-р 48-50, цена 300 руб. Тел.: 8 (953) 05-06-916

■ молодёжную **шапку** из песка, два хвостика, р-р регулируется. Цена 1500 руб., торг. Тел.: 8 (950) 54-77-610

■ жен. **шубу** (стрижен. кролик рекс, трапеция), цв. «орех», дл. по спинке 110 см, р-р 54-56, цена 15 тыс. руб., торг. Тел.: 8 (909) 00-20-087

■ нов. жен. **мутонов. шубу**, р-р 52-54, цв. чёрн. Цена 5 тыс. руб. Тел.: 8 (906) 805-04-05

■ жен. **шубу из нутрии**, цв. чёрн., р-р 52, б/у 1 сезон. Цена 8 тыс. руб. Тел.: 8 (950) 54-77-610

■ жен. **шубу из нутрии**, цв. чёрн., р-р 48-50, в отл. сост-ии. Цена 5 тыс. руб. Тел.: 8 (919) 38-99-290

■ светлую **шубку из норки**, р-р 50, в хорошем сост-ии. Цена 6 тыс. руб. Тел.: 8 (950) 54-77-610

■ **норков. шубу** из кусочков (на рукавах и капюшоне – чернобурка), р-р 44 (большемерит), в отл. сост-ии, без потёртостей, цв. чёрн., цена 13 тыс. руб.; **пальто** малинового цвета, р-р 42, б/у 1 раз, цена 2 тыс. руб.; новые **полупальто**, цв. чёрн., р-р L и XL, цена 900 руб. Тел.: 8 (952) 72-70-674

■ **болотные сапоги**, р-р 42. Тел.: 5-90-91

ВСЁ ДЛЯ ДЕТЕЙ

ПРОДАЮ:

■ **велосипед** для ребёнка до 5 лет, с боковыми колёсами, в отл. сост-ии. Цена 2500 руб. Тел.: 8 (950) 65-15-895

■ нов. **комбинезон на мальчика** до года, ручки-ножки закрыты, цена 1 тыс. руб.; нов. **комбинезон на девочку** до 3,5 л, цена 1 тыс. руб. Тел.: 8 (953) 05-06-916

■ прогулочн. **коляску**, цв. салатный, б/у, в хор. сост-ии, цена 2 тыс. руб.; ходунки, б/у, цена 500 руб. Тел.: 8 (902) 87-49-660, 2-03-69

■ **санки-коляску** в отл. сост-ии. Тел.: 8 (953) 05-06-916

■ **дет. набор** (лопатка + метла (берёзовая)). Тел.: 8 (922) 03-41-973

СТРОЙМАТЕРИАЛЫ И САНТЕХНИКА

ПРОДАЮ:

■ **метал. ёмкость** (цилиндр. формы, диам. 1300 мм, дл. 3000 мм, толщина стенки 6-8 мм, под воду, канализацию), цена 19 тыс. руб., торг. Тел.: 8 (912) 66-53-525

■ **метал. ёмкость** (цилиндр. формы, толстостенную, 1 куб. м., 2 шт.), цена 8 тыс. руб./шт. Тел.: 8 (919) 38-13-049

■ **оцинкован. железо** на крышу 5-волнового 70*130 40 листов. Цена 250 руб./лист. Тел.: 8 (902) 87-930-58

■ **забор** из профильной трубы (высота секции 2 метра, ширина 2,5 метра), не дорого. Тел.: 8 (912) 66-53-525

■ **метал. балкон. каркас из уголка и стекла**, цена 5 тыс. руб. Тел.: 8 (904) 548-98-92

■ **кирпич; перегородочный камень; шлакоблок; балку двутавровую** 20, 24, б/у. Тел.: 8 (922) 61-31-046

■ **рога** от бензопилы «Дружба». Тел.: 8 (904) 16-89-416

■ **тык пакли; мартен. кирпич** 100 шт. Тел.: 5-45-72

■ **банные срубы**. Тел.: 8 (950) 643-78-58

■ **банный сруб** 4*4 м, вынос 2 м, зимний лес под рубанок. Тел.: 8 (950) 20-900-10, с.Полдневая

■ **Щебень**, цена 300 руб./тн. **Отсев**, цена 150 руб./тн. **Шлак**, цена 50 руб./тн. **Мраморная крошка**. Услуги самосвала. Работаем без выходных. Тел.: 8 (952) 133-79-68, 8 (912) 233-79-68

■ **щебень, отсев, ПЩС, песок, скала, земля, навоз** и др. Тел.: 8 (904) 98-95-041

■ **навоз, торф, земля** и др., а/м «Зил», «Газель», в мешках от 10 шт. Тел.: 8 (900) 20-04-069

■ **щебень, отсев, ПЩС, песок, глина, скала, земля, навоз**, а/м «Камаз», «Зил», «Газель». Тел.: 8 (912) 63-87-256

Щебень, отсев, ПЩС, песок, скала, земля, навоз. Вывоз мусора, ДОСТАВКА а/м «Камаз», «Зил», «Газель». В мешках от 10 шт. Тел.: 8 (950) 64-30-080, 8 (908) 91-05-799

ЖИВОТНЫЕ

ПРОДАЮ:

■ **бычков**, возр. 5 мес. Тел.: 8 (950) 64-53-372, с.Полдневая

■ **семью индоуток** (3 самки и самец). Тел.: 8 (950) 20-41-956

■ **козлика** белой масти, возр. 8 мес. Цена 4 тыс. руб. Тел.: 2-52-02

■ **козла** на мясо. Тел.: 8 (952) 73-00-950

■ **козочку**, возр. 9 мес. Цена 5 тыс. руб. Тел.: 8 (952) 72-66-985

■ **дойную козу; козла**, возр. 7 мес. Тел.: 91-588, с.Мраморское

■ **корову**, возр. 6 л. Тел.: 8 (900) 20-25-899

■ **молодую корову; стельную телку; бычка**, возр. 7 мес. Тел.: 8 (904) 17-96-958

■ **поросят** породы вьетнамская вислобрюхая, возр. 3 мес. Тел.: 8 (929) 222-40-15

■ **аквариумных сомоков** (таракатум, мистус касатка-перевёртыш, синопонтис), возр. 1 г. Тел.: 8 (902) 87-03-679

■ **щенков немецкой овчарки, девочка и мальчик**, возр. 2 мес. Цена 3 тыс. руб. Тел.: 8 (950) 20-59-361

ОТДАМ В ДОБРЫЕ РУКИ:

■ **белых полусаиамских кошечек**, серых полосатых котиков, возр. 1,5 мес., в еде неприхотливы, приучены к лотку. Тел.: 8 (902) 87-03-679

РАЗНОЕ

ПРОДАЮ:

■ **берёз. веники** дёшево; детские **лопатки** для садика; **лыжи** с ботинками 39 р-ра. Тел.: 5-01-44

■ **подшивку газеты** «Вестник ЗОЖ» с 2006 по 2011 г., цена 200 руб./год. Тел.: 8 (904) 548-98-92

■ **дрова** колотые. Цена 1 тыс. руб./куб. м. **Опил** навалом. Тел.: 8 (902) 400-61-27

■ **дрова** колотые, доставка; **опил** самосвалом. Тел.: 8 (912) 233-79-68

■ **колотые берёз. дрова**. Тел.: 8 (904) 380-83-15

■ **колотые берёз. дрова; опил**. Тел.: 8 (904) 382-25-21

■ **колотые берёзовые дрова**. Цена 1 тыс. руб./куб. м. **Опил** в мешках. Тел.: 8 (952) 13-39-474

■ **дрова** колотые, доставка; **опил** в мешках. Тел.: 8 (912) 233-79-68

■ **овальное зеркало** 66*36 см с полочкой; **две люстры; две гардины**. Тел.: 8 (906) 805-04-05

■ **капусту** для засолки. Тел.: 4-92-93

■ **крупный картофель**. Тел.: 8 (982) 636-88-34, с/ч

■ **крупный картофель**. Тел.: 8 (904) 177-96-10, с.Полдневая

■ **две клетки** для перепелов. Цена 500 руб./шт. Тел.: 8 (952) 734-54-12

Платные объявления в газете «Диалог»:

Объявление в рамке фиксированной площади 21 см² стоимость – 210 руб.

Объявление в круглой рамке до 30 слов стоимость – 100 руб.

НАПОМИНАЕМ

ОБЪЯВЛЕНИЯ О ПРЕДЛАГАЕМЫХ УСЛУГАХ (в т.ч. репетиторство, ремонт, услуги сиделки и т.д.) **ЯВЛЯЮТСЯ ПЛАТНЫМИ.**

Стоимость одной публикации для физических лиц 100 Р, для юридических лиц – 210 Р.

■ Бурение скважин 900 руб./м. Тел.: 8 (912) 246-80-90, 8 (919) 381-30-49

■ **Срочный ремонт ПК и телефонов**, замена картриджа, установка видеонаблюдения. Тел.: 4-13-23

■ **Детский массаж**. Тел.: 8 (904) 17-34-891

■ **Массаж**. Тел.: 8 (922) 214-39-91, после 18.00

■ **Аргоновая сварка**. Тел.: 8 (908) 92-07-048

Заказ а/м «Газель». Грузоперевозки по городу и области. Квартирные переезды. Профессиональные грузчики. Самые низкие цены. Тел.: 8 (908) 922-27-79

Срочный ремонт съёмных зубных протезов в выходные (сб, вс) и праздничные дни. Чистка и полировка. Специалист, профессиональное оборудование. Тел. 8-902-87-33-510

Стрижка собак. Подготовка собак к выставке (хендлинг). Дрессировка (ОКД, ОКП). М.Горького, 1А. Тел.: 8 (908) 632-58-78

Грузоперевозки на а/м «Газель» (тент), переезды, вывоз мусора и др. Тел: 8 (904) 389-77-12

Строительство и ремонт крыш, домов. Сайдинг, вагонка, полы, потолки, монтаж заборов, сварочные работы. Изготовление строительных вагончиков от 2,4*2 м до 2,4*8 м. Тел.: 8 (950) 19-35-260, 8 (908) 92-06-179

Строительство бань, террас от фундамента до крыши. Любые кровельные работы. Строительство заборов. Тел.: 8 (904) 17-71-003

Ассенизатор. Откачка выгребных ям. Тел.: 8 (992) 005-15-30

СООБЩЕНИЯ

Вышла книга «Живая память» – очерки об участниках Великой Отечественной войны, в т.ч. о погибших солдатах. Книгу можно приобрести у заведующей библиотекой на ул.Ленина, 9, или заказать по тел. 8 (904) 17-22-556. Возможна доставка на дом.

Купон бесплатного частного объявления

Ящики для купонов находятся по адресам: магазин по продаже газет и журналов (Коммунистическая, 2), на входе в магазин «Монетка» (К.Маркса, 9), магазин «Монетка» (Коммунистическая, 2), кулинария (К.Маркса, 21), «Тройка» (З.Бор-1, 4), Новый рынок (Вершинина, 10), «Фермер» (К.Маркса, 1), «Фермер» (Черёмушки, 15), «Булочная» (Декабристов, 7).

Сбор объявлений производится в ПОНЕДЕЛЬНИК

Напишите Объявление ТОЛЬКО В ОДНУ РУБРИКУ аккуратно и разборчиво. Ваше объявление будет опубликовано ОДИН РАЗ В ГАЗЕТЕ «ДИАЛОГ»

2 ноября 2016 г.

Текст объявления: _____

Телефон или адрес: _____

ШАХМАТЫ (мат в 2 хода)

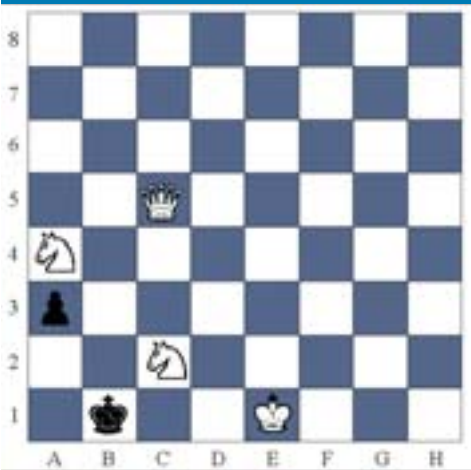

СУДОКУ

48							
	26				3		
	18		92				
16	98					73	
52	49						61
	71		65				
	83				7		
39							

НЕРАВЕНСТВА

Расставьте цифры от 1 до N (где N – размер квадрата), соблюдая все знаки неравенства. Цифры в каждой строке и в каждом столбце не должны повторяться.

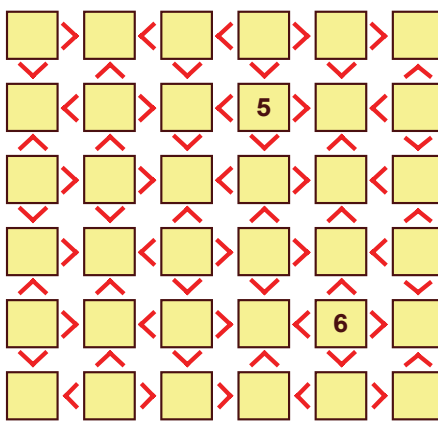

Пример решения

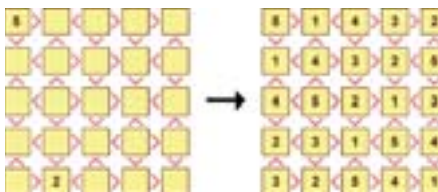

Задание № 87

Ф.И.О.:

Возраст:

Адрес или телефон:

Подтверждаю согласие на обработку моих персональных данных, включающих фамилию, имя, отчество, контактные телефоны, фотографии.

Купоны без отметки о согласии на обработку личных данных не принимаются.

Отправьте заполненный купон в редакцию через ящики «Диалога» для бесплатных объявлений **до ПОНЕДЕЛЬНИКА**



Приглашаем посетить ЭКСКУРСИИ

выходного ДНЯ:

- 3 ноября театр музкомедии, «Екатерина Великая» 1150 руб.
- 5 ноября театр драмы, комедия «Филумена Мартурано» 950 руб.
- 5 ноября горячие источники (г. Туринск) 2000/1300 руб.
- 12 ноября автобусная экскурсия «7 храмов Екатеринбурга»

Тел.: 54-000, 8 (904) 168-47-74, 8 (912) 644-86-25, sputnik13k.ru

ПЕРЕКРЁСТКИ

Впишите в свободные клетки по несколько букв, чтобы в каждом случае можно было прочесть два слова по горизонтали и вертикали.

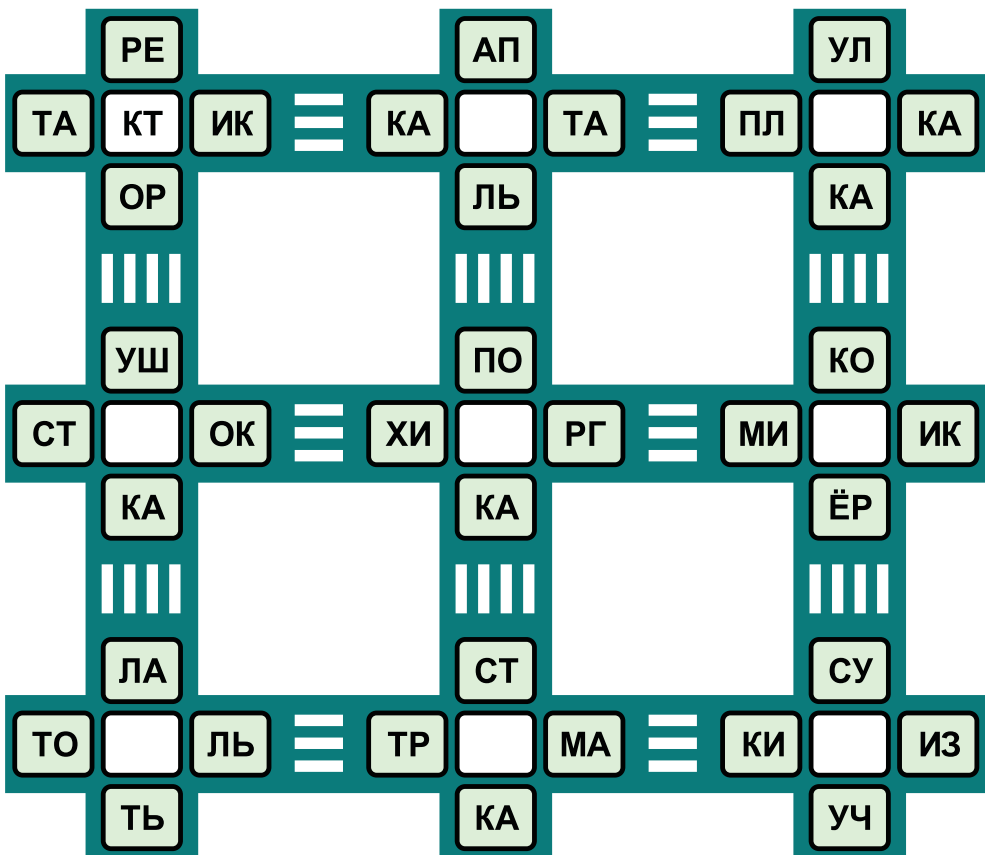

Пример решения

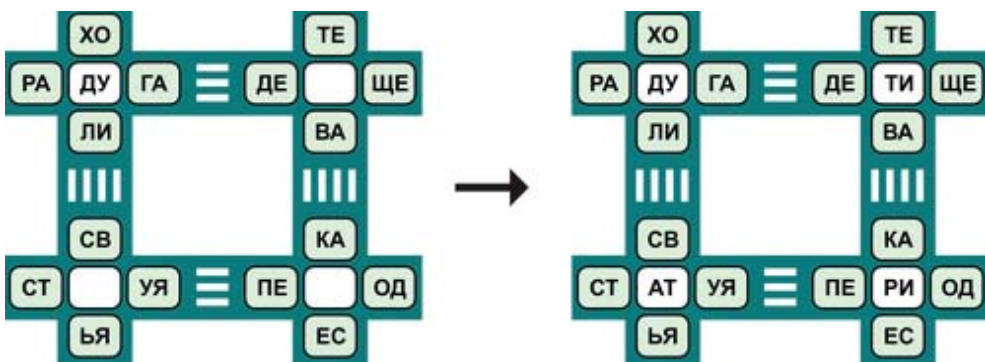

КРЫЛАТЫЕ ВЫРАЖЕНИЯ

Восстановите исходный текст, заменив крылатые выражения, записанные при помощи антиподов.



- От безделья вытянешь птицу в небе.
- Microsoft Windows
- Дьявол, уничтожь того демократа!
- Враги неизвестны в счастье.
- Вдали от красной пустыни умерли молодёжны.
- Длительность – брат бездарности.
- Быстрее идешь, ближе будешь.



Победителем стала **Лидия КОРОБЕЙНИКОВА**.
Её в редакции ждёт приз – сертификат магазина «Мультишки».

ЭТО ИНТЕРЕСНО



ДВА СЕКТОРА

На рисунке изображены два одинаковых по форме сектора. Одинаковы ли по величине эти два сектора? Если Вы считаете, что они неодинаковы, то тогда определите, какой из них больший, а какой меньший.

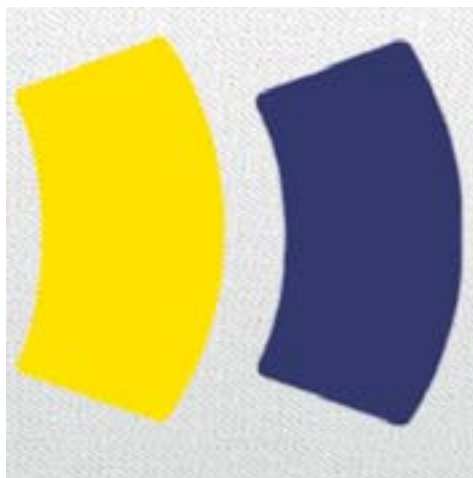

«На воре и шапка горит» – этот афоризм используют, желая показать, что человек, совершивший какой-либо неблагоприятный поступок, непременно себя чем-то выдаст. Но откуда пошло это выражение? Оказывается, связанная с ним история произошла на самом деле.

Однажды на базаре обокрали богатого влиятельного горожанина, вора поймать не смогли, но выходы с рынка все перекрыли. Послали за местным колдуном, чтобы тот в толпе нашёл вора. Пришёл чародей и на глазах у изумлённой публики начал свой магический ритуал, по окончании которого громогласно сказал, что на воре шапка загорелась. Испугавшись, вориска схватился за шапку, чем себя и выдал. Так он и был пойман хитрым колдуном с поличным, а в народ с тех пор ушла фраза «На воре и шапка горит».

Вот такая история данного афоризма из глубокой древности. Кстати, это выражение встречается не только в русском, но и в других славянских языках.

КЛЮЧ

Переставьте четыре спички так, чтобы из ключа получилось три квадрата.

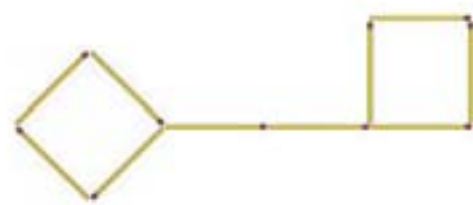

Ответы на задания № 85

Сканворд
Ключевое слово: Томсон – река в Австралии.

Что? Где? Когда?
Служебный роман

Шахматы
1) Kf1...
...Kxa2; 2) Fc3 - мат;
...Lxa2; 2) Ca3 - мат.

Ребус
Поверхность.

Таблица цифр
6

КОВРЫ
Паласы
Дорожки
Одеяла
Подушки

Ялунина, 1
Вход со стороны магазина «Медея»
8 (953) 04-31-016

Сервисный центр
РЕМОНТ:

- холодильников
- стиральных машин
- телевизоров
- ноутбуков

Выезд на дом
Гарантия
Документы
Пенсионерам скидки!
Тел.: **8 (950) 64-90-195**
Remont166@yandex.ru

Скидка 10% по купону

5 ноября с 9.00 до 17.00 в ДК СТЗ
Фабрика «Чёрный бриллиант»
Меховая фабрика Сибири

Шубы: норка, бобр, мутон.
Цена от 25 000 руб.

Новая коллекция зимних дублёнок.
Цена от 15 000 руб.
Размеры от 38 до 76!

КРЕДИТЫ, РАССРОЧКА без первого взноса на срок до 3 лет.

АКЦИЯ: МЕНЯЕМ СТАРОЕ НА НОВОЕ. Принимаем старое по цене от 10 000 руб.

Мастерская «Ника»

- Ремонт холодильников, стиральных машин всех марок на дому
- Недорого
- Гарантия

Тел.: **8 (953) 003-76-47**

InCar
автозапчасти для иномарок

АВТОЗАПЧАСТИ НА ЗАКАЗ
ДОСТАВКА ОТ 1 ДНЯ
ПРИВЕЗЕМ ЛЮБУЮ ДЕТАЛЬ

Тел.: **8 909 007 40 30**

Оздоровительный фитоцентр «ПРАСКОВЬЯ»
оказывает лечебно-оздоровительные услуги при:

- остеохондрозе, артрите
- бронхолегочных и простудных заболеваниях
- нервно-психической усталости (депрессия, упадок сил)
- коррекции фигуры

Оказывается услуга обёртывание водорослями

ул.Зои Космедемьянской, 18
Предварительная запись по тел. **8 (912) 65-70-363**

АКВААЭРОБИКА бассейн ДСК (ул.Парковая, 1)

Понедельник 09.20, 21.20
Пятница 10.00, 21.20

Тел.: **8-904-380-34-11**

ХОЛОД СЕРВИС

Ремонт бытовых холодильников на дому

8 (904) 54-234-06
ГАРАНТИЯ • КАЧЕСТВО • СКИДКИ

Телефоны редакции газеты «Диалог»:

рекламная служба | отдел подписки
5-92-79 | 5-44-25

Поможем получить **КРЕДИТЫ ПЕНСИОНЕРАМ** и всем нуждающимся на любые цели

8 (343) 288-54-29
www.kred96.ru

8 (902) 500-86-81
8 (902) 501-02-64
8 (902) 449-74-33
8 (902) 501-27-01
8 (902) 151-95-91
8 (902) 151-74-14

ООО «Оптимальный вариант»
ОГРН 1169658061231

ОКНА для ПЕНСИОНЕРОВ

Только один месяц!
СНИЖЕНИЕ ЦЕН до 50%*

БАЛКОНЫ ОКНА

- Пластиковые
- Алюминиевые
- Стальные

Честная цена от **8100**
Виды профиля: **GEALAN**, **Мидтек**, **КВЕ**

Честная цена от **7300**

4-12-24 Работаем без выходных и праздников!
*подробности у менеджеров отделов продаж

Погода в Полевском

3 ноября/четверг			
НОЧЬ	☁	-11	западный 1 м/с
ДЕНЬ	☀	-6	северо-зап. 1 м/с
4 ноября/пятница			
НОЧЬ	☾	-10	юго-зап. 2 м/с
ДЕНЬ	☀	-6	юго-вост. 4 м/с
5 ноября/суббота			
НОЧЬ	❄	-6	южный 3 м/с
ДЕНЬ	❄	-3	южный 2 м/с

Информация предоставлена <http://rps.ru>

ВИА **Альтаир** 16+ ДК-СТЗ

5 ноября 19.00

ПРИГЛАШАЕТ на концертно-танцевальную программу **«Осенний серпантин»**

ДК СТЗ **Выходной всей семьей!** конкурс-развлекательная программа

12+

- 5 ноября "3 Гусица за короткая выстроились"
- 15 января Новый год в Америке
- 16 апреля "Два дома. Русская матрешка"
- 4 декабря "20 летней в Италии"
- 19 февраля "Они за всех и все за одного приключились во Фриланс"
- 19 марта "Когда цветёт сакура или загадочная Япония"

Малый зал 17:00

16+ Романтическая комедия **НЕОКОНЧЕННЫЙ РОМАН**

Режиссер: Михаил Мокеев

Мария Порошина и Ярослав Бойко
20 ноября 19:00
ДК ПАО «СТЗ»

Малый зал ДК СТЗ **Кафе «Северный возраст»**

3 ноября «Взросление для детей»
1 декабря «Взросление для детей»
2 февраля «Взросление для детей»
2 марта «Взросление для детей»
6 апреля «Взросление для детей»

12+ Цена билета 95 руб. Информация по телефону: 354-43